



DOCUMENTOS DE TRABAJO U.C.M. Biblioteca Histórica; 2019/05

TESTIGOS DEL JOHNNY: Proyecto de conservación e instalación para la colección del Club de Música y Jazz del Colegio Mayor San Juan Evangelista.

Carlota Ramírez Abad

DOCUMENTOS DE TRABAJO U.C.M. Biblioteca Histórica; 2019 / 5

TESTIGOS DEL JOHNNY
Proyecto de conservación e instalación para la colección del Club de Música y Jazz del Colegio Mayor San Juan Evangelista.

Carlota Ramírez Abad

Biblioteca Histórica "Marqués de Valdecilla". U.C.M.
Departamento de Conservación y restauración

RESUMEN:

En 2014 el Colegio Mayor San Juan Evangelista de Madrid cerró sus puertas y con él, su Club de Música y Jazz, dejando atrás una importante colección de carteles y fotografías. Tras un salvamento de urgencia y un periodo de tres años de depósito en un despacho de la facultad de Geografía e Historia, la colección fue donada a la Biblioteca Histórica Marques de Valdecilla de la Universidad Complutense de Madrid. Es en ese momento cuando surge la necesidad de diseñar un plan de conservación e instalación a medida de la colección que asegure su correcta conservación. Este proyecto, presentado por la autora como Trabajo de Fin de Máster, pretende dar respuesta al problema y propone la catalogación, inventariado y un sistema de almacenaje que se ajuste a las necesidades y características de esta colección, de 2.770 obras, compleja y extensa.

PALABRAS CLAVE: arte gráfico, cartel, fotografía, conservación preventiva, almacenamiento, catalogación, inventario, arte contemporáneo, Club de Música y Jazz, Colegio Mayor San Juan Evangelista.

ABSTRACT:

In 2014, the Colegio Mayor San Juan Evangelista of Madrid closed its doors and with it, his Music and Jazz Club, leaving behind an important collection of posters and photographs. After an urgent rescue and a period of three years in an office of the facultad de Geografía e Historia, the collection was donated to the Biblioteca Histórica Marques de Valdecilla de la Universidad Complutense de Madrid. It is at that moment when the need to design a custom conservation and installation project appears, which ensures the conservation of the collection. This project aims to respond and creates a proposal for cataloging, inventory and storage system that fits the needs and characteristics of the collection, of 2,770 works, complex and extensive.

KEYWORDS: graphic art, posters, photography, conservation, contemporary art, cataloging, inventory, storage supports, Club de Música y Jazz, Colegio Mayor San Juan Evangelista.



TESTIGOS DEL JOHNNY

Proyecto de Conservación e instalación para la colección del Club de Música y Jazz del Colegio Mayor San Juan Evangelista.



UNIVERSIDAD
COMPLUTENSE
MADRID

CURSO 2018 - 2019

CARLOTA RAMÍREZ ABAD

MÁSTER EN CONSERVACIÓN DE PATRIMONIO CULTURAL

UNIVERSIDAD COMPLUTENSE DE MADRID



UNIVERSIDAD
COMPLUTENSE
MADRID

FACULTAD DE BELLAS ARTES

MÁSTER UNIVERSITARIO EN CONSERVACIÓN DEL PATRIMONIO CULTURAL

Trabajo de Fin de Máster

TESTIGOS DEL JOHNNY

Proyecto de conservación e instalación para la colección del Club de Música y Jazz del Colegio Mayor San Juan Evangelista.

Alumna; Carlota Ramírez Abad

Tutoras: Ana María Calvo Manuel y Judit Gasca Miramón

Co-tutor: Javier Tacón Clavaín.

CURSO 2018-2019



ANEXO I: DECLARACIÓN DE NO PLAGIO

D./Dña. CARLOTA RAMÍREZ ABAD con NIF 46876298 V, estudiante de Máster en la Facultad de Bellas Artes de la Universidad Complutense de Madrid en el curso 2018 - 2019, como autor/a del trabajo de fin de máster titulado “TESTIGOS DEL JOHNNY. Proyecto de conservación e instalación para la colección del Club de Música y Jazz del Colegio Mayor San Juan Evangelista” y presentado para la obtención del título correspondiente, cuyo/s tutor/ es/son: ANA MARIA CALVO MANUEL Y JUDIT GASCA MIRAMON.

DECLARO QUE:

El trabajo de fin de máster que presento está elaborado por mí y es original. No copio, ni utilizo ideas, formulaciones, citas integrales e ilustraciones de cualquier obra, artículo, memoria, o documento (en versión impresa o electrónica), sin mencionar de forma clara y estricta su origen, tanto en el cuerpo del texto como en la bibliografía. Así mismo declaro que los datos son veraces y que no he hecho uso de información no autorizada de cualquier fuente escrita de otra persona o de cualquier otra fuente.

De igual manera, soy plenamente consciente de que el hecho de no respetar estos extremos es objeto de sanciones universitarias y/o de otro orden.

En Madrid, a 4 de junio de 2019

Fdo.: Carlota Ramírez Abad

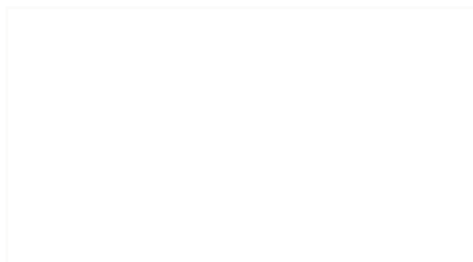

Agradezco sinceramente todo el apoyo y la ayuda que he recibido de Javier Tacón y de toda la Biblioteca Histórica Marques de Valdecilla, ya que sin ellos este proyecto no habría existido.

Agradezco también la paciencia de mis dos tutoras y de una de mis compañeras, Sandra Moreno, que siempre me ha escuchado y ha colaborado en lo más duro del proyecto, contar carteles.

Además, debo mencionar a todas las instituciones que han respondido y colaborado en mi proyecto dejándome entender sus sistemas de catalogación y almacenaje.

ÍNDICE

1. INTRODUCCIÓN	1
- Justificación	2
- Objetivos	3
- Metodología	3
- Antecedentes y estado de la cuestión	4
o El colegio Mayor San Juan Evangelista y su historia	4
o Estudio e identificación de la colección.....	5
o Sistemas de catalogación, bases de datos e inventariado	6
o Sistemas de almacenamiento de cartelería y fotografía	7
2. EL SAN JUAN EVANGELISTA.....	9
- El Club de Música y Jazz y otros clubes	12
- Cierre, abandono y okupación.....	15
- Reflexiones	17
3. ESTUDIO E IDENTIFICACIÓN DE LA COLECCIÓN.....	19
- Materiales	20
- Proceso creativo de producción:	26
- ¿Por qué conservarlos?.....	28
4. SISTEMA DE CATALOGACIÓN E INVENTARIADO.....	30
- Investigación	30
- Base de datos	35
- <i>Diseño</i>	37
5. PROPUESTA DE SISTEMAS DE ALMACENAMIENTO	42
- Tipo de mobiliario y soportes de protección.....	44
- Comparativa con otras Instituciones	50
- Propuesta.....	53
6. CONCLUSIONES	57
7. BIBLIOGRAFÍA Y/O REFERENCIAS	60
8. ANEXOS	68

1. INTRODUCCIÓN

En noviembre de 2018, la Biblioteca Histórica “Marqués de Valdecilla” de la Universidad Complutense de Madrid incorpora a su colección un conjunto de 12. 695 carteles contemporáneos y 5 fotografías - de entre 1970 y 2014 -, por petición de la Fundación del Club de Música y Jazz del Colegio Mayor San Juan Evangelista. Se trata de carteles que publicitan los conciertos que se celebraron en el Colegio Mayor y fotografías de algunos de los artistas que pasaron por el Colegio Mayor.

La colección de carteles se encontraba guardada en un despacho de la Facultad de Geografía e Historia, donde el Departamento de restauración de la Biblioteca Histórica los recogió y embolsó para su traslado a la Biblioteca “Marqués de Valdecilla” donde se estabilizarían y catalogarían.

¿Pero cómo llegan los carteles hasta la Facultad de Historia? Pues, según Eduardo R. Santana Santana¹ el mes de junio del 2014 a pocos días que el colegio cerrara sus puertas, un colectivo de estudiantes y representantes se prestaron para ir a recoger todo lo que pudieran en una sola tarde - el material recogido fue exclusivamente el relacionado con el Club de Música y Jazz, el club más representativo del Colegio Mayor - y trasladarlo a algún espacio. La primera Facultad en contestar a su petición fue la de Geografía e Historia, específicamente el Departamento de música. El material, finalmente se reparte entre el archivo de la UCM - los documentos de archivo - y la Biblioteca Histórica de la UCM - carteles y fotografías -.

De este modo llega a la Biblioteca la colección y se considera la necesidad de crear un proyecto de conservación para la reinstalación y conservación de dichos carteles y fotografías.

¹ Eduardo R. Santana Santana es el patrono portavoz de la fundación San Juan Evangelista y Coordinador General del Club de Música y Jazz San Juan Evangelista, además de colegial entre 2002 y 2008.

Justificación

Este trabajo surge en el momento en que la colección se desplaza de forma definitiva a la Biblioteca Histórica, durante el período en el que nos hayamos trabajando en ella durante el período de prácticas del master en Conservación del Patrimonio Cultural. La necesidad de crear un plan de conservación e instalación es un caso real y un reto. Además, estas obras acaban destinadas en la biblioteca tras un periodo de incerteza, en el que habían estado depositadas en un despacho de la Facultad de Geografía e Historia sin saber muy bien, ni el tiempo en que estarían allí ni si las condiciones en que se encontraban eran o no correctas.

Los carteles del Club de Música y Jazz del San Juan resultan ser el único testigo que ha llegado a nuestros días tras el abandono y okupación² del Colegio Mayor, por ello son de gran valor, tanto para las generaciones pasadas como para la memoria histórica de éste espacio tan especial.

El San Juan Evangelista pretende convertir su memoria e ideales en patrimonio inmaterial. El sistema educativo y formativo - como centro cultural - que ofrecía la residencia de estudiantes fue una propuesta innovadora, un experimento social que dio unos frutos muy positivos y que por causas ajenas a los objetivos del colegio no tuvo continuidad. Debido a este final, los restos históricos que albergaba tuvieron resultados catastróficos. Sólo los carteles, fotografías y archivos del Club de Música y Jazz fueron rescatados y salvados del abandono, y posterior okupación del edificio.

Es por ello por lo que ahora los carteles han pasado a ser, como ya se ha dicho, el único testigo vivo de la memoria histórica del Colegio Mayor San Juan Evangelista, motivo por el cual es imprescindible asegurar su conservación.

² La palabra okupar con k según la Real Academia Española:

Tomar una vivienda o un local deshabitados e instalarse enellos sin el consentimiento de su propietario.

Objetivos

Este trabajo tiene como objetivo principal la propuesta de conservación de los carteles de música del Club de Música y Jazz del San Juan Evangelista, para que sirvan como evidencia histórico-artística de los movimientos que impulsó el Colegio Mayor San Juan Evangelista de Madrid, entre los años 1967 y 2014. La propuesta de conservación sólo tendrá en cuenta el material que se ha trasladado a la Biblioteca Histórica (1770 entre carteles y fotografías).

Para ello se proponen los siguientes objetivos específicos:

- Estudio y selección de los carteles y fotografías.
- Separación de las obras que la Biblioteca va a quedarse, de los que no (muchos de los ejemplares tienen múltiples copias, y la biblioteca sólo albergará un máximo de 5 de cada ejemplar).
- Catalogación de todos los carteles y fotografías que quedarán bajo la custodia de la Biblioteca Histórica “Marqués de Valdecilla” de la Universidad Complutense de Madrid.
- Creación de una base de datos que se ajuste a las necesidades de la colección y que permita la posible incorporación de nuevos carteles en un futuro.
- Propuesta de un sistema de almacenamiento adecuado para las obras, tanto a nivel de conjunto como a nivel individual.

Metodología

Lo más importante de este proyecto ha sido poder llevarlo a cabo contando directamente con la propia colección pues son la principal fuente de información. Con ellos se ha podido formular y reformular el sistema de inventariado más adecuado, caracterizar e identificar los parámetros de conservación correctos y los sistemas de almacenaje apropiados para la colección.

Otro de los factores decisivos que han ayudado a realizar el proyecto ha sido contar con la experiencia e información de otras instituciones, sobre la metodología que usan actualmente. Conocer sus parámetros y sus técnicas de trabajo ha contribuido a

formular adecuadamente las metodologías de trabajo y se han podido evitar tareas que habrían sido innecesarias, minimizando la manipulación de la colección.

Uno de los puntos más importantes para la conservación de una colección es la documentación y es uno de los aspectos a los que se ha dedicado más atención. Cuanta más información se tenga sobre los carteles, los ejemplares y su historia y significado, mejor será su correcta conservación.

La investigación a través de artículos y libros especializados ha ayudado a profundizar tanto en el material como en la metodología de las tareas propuestas.

El proyecto ha constado de tres pasos: la investigación y estudio de los ejemplares, la catalogación de la colección a través de una base de datos, y el diseño de un sistema de almacenaje específico para ellos.

Antecedentes y estado de la cuestión

El colegio Mayor San Juan Evangelista y su historia

Para el estudio pormenorizado de la historia del colectivo que ha generado la colección se han usado tanto fuentes orales como fuentes bibliográficas, primeramente, se explicarán las fuentes orales, y a continuación las bibliográficas:

Se han realizado diversas entrevistas y ha seguido el proyecto de cerca. Eduardo R. Santana Santana: patrono portavoz de la Fundación San Juan Evangelista y Coordinador General del Club de Música y Jazz San Juan Evangelista, además de colegial entre el año 2002 y el 2008.

Para las fuentes bibliográficas se han usado, sobre todo las hemerotecas del *ABC*, *El Mundo*, *La Vanguardia*, *El País*, una entrevista emitida en un programa titulado *NON STOP PEOPLE* - en la que se entrevista a Eduardo R. Santana - y la revista de *TomaJazz*.

Por otro lado, se ha consultado el libro que publicó la Fundación en versión online: Fundación San Juan Evangelista. (2018). *Un nuevo proyecto para el San Juan del*

siglo XXI. Madrid. [Recuperado de <http://www.fundacionsanjuanevangelista.net/el-proyecto-4/>]

En él se cuenta un poco la historia tanto del Colegio Mayor y cuál es el proyecto que la Fundación quiere poner en marcha.

También se ha consultado la página de la Fundación³ y del Club de Música⁴ dónde se puede encontrar mucha información sobre su pasado y los acontecimientos sucedidos, así como de sus características. Ambos colectivos tienen un blog en el que se encuentran gran cantidad de entradas, tanto de críticos de música, actores o monologuistas de teatro como “El Brujo”, y excolegiales.

Estudio e identificación de la colección

La mayor fuente de información ha sido los propios carteles. Cada ejemplar contenía muchísima información: fechas, artistas, patrocinadores, diseñador y/o fotógrafo - en los casos que hay fotografías -, etc. También se ha podido determinar el estado de conservación de cada ejemplar, y de toda la colección, a través de su observación y documentación.

La primera fuente de información ha sido la consulta de un libro tipo diccionario genérico sobre materiales y técnicas de restauración escrito por Ana M^a Calvo Manuel, que ha sido una primera toma de contacto para poder definir los materiales con los que cuenta y se compone la colección. También se han consultado diccionarios específicos como el de Blas Benito de la Real Academia de Bellas Artes de San Fernando y el libro de terminología de la Philadelphia Museum of Art: *Descriptive Terminology for Works of*

³ La web de la fundación alberga mucho contenido sobre todas las iniciativas que están llevando a cabo, así como informa de los sucesos en los que se está viendo afectado el Colegio Mayor: Fundación San Juan Evangelista. (2019). [Recuperado 6 de marzo de 2019, de <http://www.fundacionsanjuanevangelista.net/>]

⁴ La web del Club de Música sigue en activo y contiene mucha información que deja en abierto a cualquiera que desee curiosear: Club de Música y Jazz San Juan Evangelista. (s. f.). [Recuperado 7 de diciembre de 2018, de <http://www.sanjuanevangelista.org/agenda/index.html>]

Art on Paper. Guidelines for the accurate and consistent description of the materials and techniques of drawing, prints, and collages.

Para poder conocer sus características técnicas se han consultado diversas fuentes, las dos más importantes y completas son la PSAP y la Graphic atlas:

La página web de PSAP (Preservation Self-Assessment Program) que está unida al Institut of Museum and Library Service de la University of Illinois, en ella se encuentran documentados a nivel técnico todo tipo de soportes bibliográficos, digitales y analógicos - desde medios audiovisuales, soportes fotográficos y papel - de cada uno de los soportes o técnicas que analiza se encuentra su composición, su periodo de uso, sus deterioros - los unidos a su técnica -, el nivel de riesgo, etc.

También se ha usado Graphics Atlas, una página web dirigida por el Collage of Art and Design del Instituto de Tecnología de Rochester (RIT) que ha creado una base de datos de técnicas fotográficas, exclusivamente, muy completo que permite identificar y conocer las características del objeto y su técnica.

También se ha conseguido entrevistar a uno de los diseñadores que trabajaron para el Club de Música y Jazz, Iván Solbes; ilustrador y licenciado en Bellas Artes, que trabaja en el campo de la publicidad.

Para analizar aspectos más éticos-morales y legislativos se ha utilizado Teoría contemporánea de la Restauración de Salvador Muñoz Viñas y se ha consultado la ley de Patrimonio Histórico específicamente en relación a la conservación documental.

Sistemas de catalogación, bases de datos e inventariado

Para poder realizar un sistema de catalogación y base de datos, la primera fuente de información han sido los ejemplares de los carteles.

El primer punto de partida ha sido comprender el sistema de catalogación que utiliza la Biblioteca Histórica, pero la base que utiliza la biblioteca está preparada para libros, fotografías y documentos, pero no contiene aspectos específicos para carteles. Por lo que se ha consultado el sistema que utilizan otras instituciones:

- MUSEU DEL DISENY DE BARCELONA - Isabel Cendoya Ferrer, Col·leccions.
- BIBLIOTECA NACIONAL ESPAÑOLA - Maria Teresa Ríos, jefa del servicio de Divulgación y Gestión de la Colección.
- MUSEO ABC - Marta López Royano, Departamento de conservación.
- BIBLIOTECA DE CATALUNYA - Roser Pintó Fàbregas, Directora de la Unitat Gràfica.
- MUSEO NACIONAL DE ARTE CATALUNYA - Francesc Quilez Corella, Coordinador de Col·leccions i Conservador en cap del Gabinet de Dibuixos i Gravats; María Carmen Ramells Cabrelles, Conservadora-Restauradora de documento gráfico.
- CIPE (Centro de Investigación de Patrimonio Etnográfico) - María Navajas, conservadora.
- MUSEO NACIONAL CENTRO DE ARTE REINA SOFIA - Pilar Hernandez, restauradora de material celulósico.
- ICCU (Istituto Centrale per il Catalogo Unico delle Biblioteche Italiane) - Francesco Gandolfi.

Para el aprendizaje en el uso de bases de datos y Access, más concretamente, ha sido, principalmente autónomo.

Sistemas de almacenamiento de cartelería y fotografía

Como fuente de información bibliográfica se han consultado varios libros y páginas web que ofrecen información fiable respecto a la conservación preventiva de los documentos de soporte celulósico y fotografías, y sobre los tipos de mobiliario y soportes de protección para este tipo de materiales que conforman nuestra colección.

Para investigar sobre la conservación preventiva se ha consultado el libro de Isabel García Fernández (2013), Conservación preventiva de bienes culturales; un artículo de Arsenio Sánchez (1993) titulado Conservación en archivos y bibliotecas; un estudio del RAMP de la UNESCO escrito por Carmen Crespo y Vicente Viñas escrito en 1984; manuales generados desde el Instituto de Patrimonio Español como el Manual para el uso de aparatos y toma de datos de las condiciones ambientales en museos de Juan A. Herráez; también la guía redactada por Stefan Michalski desde el ICC titulado

Climate Guidelines for Heritage Collections: Where We Are in 2014 and How We Got Here; el libro de Muños Viñas titulado *La Restauración del Papel*, y el libro de Milagros Vaillant Callol y Nieves Valentín Rodrigo de 1996.

Con referencia a los tipos de mobiliario y soportes de protección, se han consultado los folletos de conservación redactados por la Northeast Document Conservation Center, un artículo de la Librería del Congreso de los Estados Unidos, y un libro escrito por Carmen Bello Urgellès y Àngeles Borrell Crehuet titulado *Los documentos de archivo: Cómo se conservan*, escrito en 2008.

Otra de las fuentes de información utilizada ha sido la recopilación de información de los sistemas de almacenaje de otras instituciones con colecciones de cartelería:

- MUSEU DEL DISENY DE BARCELONA - Isabel Cendoya Ferrer, Col·leccions.
- BIBLIOTECA NACIONAL ESPAÑOLA - Maria Teresa Ríos, jefa del servicio de Divulgación y Gestión de la Colección.
- MUSEO ABC - Marta López Royano, Departamento de conservación.
- BIBLIOTECA DE CATALUNYA - Roser Pintó Fàbregas, Directora de la unitat gràfica.
- BIBLIOTECA NACIONAL DE BOGOTÁ - Sandra Angulo, coordinadora grupo de conservación; Yenny A. Carrillo Ibañez, Equipo de procesos técnicos.
- MUSEO NACIONAL DE ARTE CATALUNYA - Francesc Quilez Corella, Coordinador de Col·leccions i Conservador en cap del Gabinet de Dibuixos i Gravats; Maria Carmen Ramells Cabrelles, Conservadora-Restauradora de document gràfic.
- CIPE (Centro de Investigación de Patrimonio Etnográfico) - María Navajas, conservadora.
- MUSEO NACIONAL CENTRO DE ARTE REINA SOFIA - Pilar Hernandez, restauradora de material celulósico.

2. EL SAN JUAN EVANGELISTA

Para hablar del Colegio Mayor San Juan Evangelista primeramente deberíamos aclarar un poco la nomenclatura, pues en todos los artículos y escritos sale nombrado de diferentes formas y todas se refieren siempre al mismo espacio: El Colegio Mayor San Juan Evangelista, el San Juan, el San Juan Evangelista y el Johnny - a pesar de que éste último siempre va más ligado al Club de Música y Jazz -. Entender la vida del San Juan Evangelista es esencial para otorgarle el valor histórico que se merece a los carteles y fotografías que lo representan.⁵

El Colegio Mayor San Juan Evangelista en su ubicación actual, abrió sus puertas en año 1966, durante ese primer periodo la ciudad de Madrid se vio envuelta en diferentes sucesos como la creación del Sindicato Democrático de la Universidad, las manifestaciones del mayo del 68 - en la que se luchaba en contra de la política franquista y en donde se vieron involucrados los estudiantes residentes de San Juan y del Colegio Mayor Isabel de España (que se encuentra al lado) -. Las revueltas estudiantiles provocaron el estado de excepción con sus consiguientes cierres de Facultades, ocupaciones policiales en centros estudiantiles, represión y detenciones.

Alpuente (2009), definió la Ciudad Universitaria de aquellos tiempos como un espacio donde “ubicados en la proximidad de las aulas universitarias y con una radical separación de sexos, muchos colegios mayores se agrupaban [...] formando una ciudadela, levantada para proteger virtudes acechadas y favorecer la concentración en el estudio”. Pero, “pronto algunos colegios mayores, y mayormente masculinos, se convirtieron en reductos, refugios para la conspiración y la rebeldía” (Alpuente, 2009). Y el San Juan fue uno de ellos, caracterizado por la participación activa de sus estudiantes residentes, que fueron los que convirtieron ese espacio en un hito de la historia. “El Johnny se convirtió en un oasis cultural, intelectual y de libertades, incluidas

⁵ Este capítulo intentará seguir el hilo del libro editado por la Fundación del San Juan: Fundación San Juan Evangelista. (2018). *Un nuevo proyecto para el San Juan del siglo XXI*. Madrid. Recuperado de <http://www.fundacionsanjuanevangelista.net/el-proyecto-4/>

las sexuales, en el árido ambiente del Madrid de finales de los años sesenta” (Niño, 1996).

Alonso (1992) definió el Colegio Mayor como “el edificio en forma de herradura que ostenta los orgullos de ser muy asequible, el más divertido, el más *rojeras* cuando la Universidad era combativa y el más liberal para los asuntos de alcoba”, pues en su Auditorio - que fue uno de los pilares instrumentales del edificio - albergó asambleas, debates, manifiestos y actuaciones de todo tipo.

En los tres primeros lustros de su existencia, desde los años 67 al 82, fue un abanderado en la lucha por las libertades y la democracia. Sufrimos prohibiciones, multas, amenazas de cierre, entradas de la policía y encarcelamientos. En la efervescencia de aquellos años, la universidad era un hervidero de jóvenes que luchaban por las libertades. Y el Johnny fue un foco de reunión y activismo (Reyes, 2009)

Pero tal y como nos cuenta Barbero Sánchez (1969) “el San Juan fue la permanente excepción de todo un período en que la censura protagonizaba cualquier comunicación cultural o artística”. Pues el ejercicio de la libertad de expresión que se daba en el San Juan excedió la escasa tolerancia que el régimen tenía, pero los estudiantes no se rindieron nunca. El San Juan se convirtió en una isla de libertad social, política y cultural, un refugio. ¿Y cómo consiguió que funcionara? García Merayo (1989) contesta diciendo que “durante estos 20 años los Colegios Mayores han sido, en un modo u otro, con el denominador común de la ilusión y el trabajo desinteresado de los universitarios en ellos residentes, cuna cultural de la Universidad de Madrid”. Y García y Mao (2011) contestan, también, explicando que supuso “no sólo un lugar de cita para el desarrollo de la cultura sino un laboratorio de ocupación, trabajo y aprendizaje para los propios estudiantes del Colegio.”

A principios de los años 70, el San Juan Evangelista era considerado abiertamente rebelde y se volvió el objetivo de las fuerzas de seguridad, que vigilaron, intimidaron y desalojaron alguna que otra vez, por no hablar de la censura que intentaba entrometerse en todas las actividades que proponía el Colegio Mayor (Fig. 01). Pero, aun así

se proyectaba a escondidas *El acorazado Potemkin* y en los exhaustivos coloquios que prolongaban obligatoriamente las proyecciones y las representaciones, los recitales y las conferencias, improvisados o experimentados oradores disertaban sobre cualquier cosa, salvo sobre la película, la función o la música precedentes, para llevar el agua al molino común de la resistencia antifranquista y de la crítica anticapitalista. (Alpuente, 2009)



Figura 01. Imagen extraída de las redes sociales del Colegio Mayor San Juan Evangelista, donde se observa el edificio a finales de los 70. [en línea]. [Disponible en: https://www.facebook.com/pg/ClubdeMusicayJazzSanJuanEvangelista/photos/?ref=page_internal]

El San Juan pretendía ser el foco de rebeldía que luchaba por la extinción del régimen, que estaba en sus últimas, con la ayuda de toda una generación de universitarios emocionados y exaltados. Alejandro Reyes (como se citó en Niño, 1996) explicó: “Pretendíamos que el colegio no fuera sólo un hotel, sino ofrecer una formación intelectual suplementaria que no se daba en la Universidad, al menos en aquella época: música, cine, teatro, conferencias, seminarios de todo tipo. Por aquí pasaban, con bastantes dificultades, por los permisos y la censura, toda la gente que en ese momento tenía algo que decir”.

El Colegio colaboró de forma activa en la consolidación de la democracia, albergó reuniones de partidos políticos y simposios sobre infinidad de temas: derechos humanos, cultura ... (Fundación San Juan Evangelista, 2018). Cuando la democracia entro en España, el San Juan afrontó una nueva etapa, pues con la creación de nuevos centros universitarios, el desarrollo de las tecnologías de comunicación, obligó al San Juan a adaptarse, creando nuevas actividades y dejando en el olvido a otras. Durante este periodo el colegio consolidó su autogestión, duplicó la oferta - pues la demanda también aumentó -. Se trataba de la residencia más demandada y al mismo tiempo la más austera, pero se compensaba con las propuestas formativas y actividades.

El Club de Música y Jazz y otros clubes

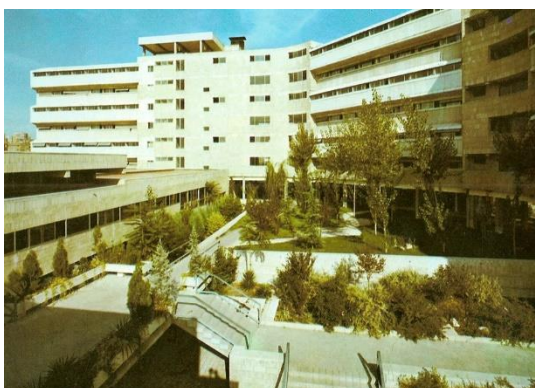
Cualquier estudiante que haya pasado por la Complutense sabe bien lo que significa el 'Johnny', y nada tiene que ver con una residencia universitaria cualquiera. Es mucho más que eso, empezando por su Club de Música y Jazz (Esteban, 2016)

Los clubes del San Juan Evangelista fueron la causa principal de la actividad incesante y promotores del ambiente tan especial que se creó en el San Juan. “El Brujo”⁶ en un artículo cuenta: “no sé qué extraño impulso me llevó a abrir la puerta del salón de actos del CMU San Juan Evangelista, donde yo vivía, y allí estaban de buena mañana con las luces apagadas, tumbados en el escenario y emitiendo extraños sonidos.” (Álvarez, 1996). Tanto en el Corral de Comedias, como en el Auditorio, como en las aulas se dieron todo tipo de actividades culturales (el departamento de libros, las conferencias y seminarios, el Cineclub, y como sabemos la música y el teatro) (Reyes, 2009).

Los dos clubes más representativos del Colegio Mayor fueron el Club de Música y Jazz y el Club de Teatro. Empezaremos con el club de Teatro. En él actuaron grupos que, en aquellos tiempos era el mejor teatro de vanguardia. Barbero Sánchez (1969) nos nombra algunos: “el TEI, antes TEM⁷, Goliardos, Bululú, Esperpento, Tébano, Els Juglars, entre otros”. Sus actuaciones representaban temas de controversia, obras “peligrosas” con las que el régimen o el gobierno no siempre estaban de acuerdo. “Las representaciones eran un pretexto para acabar a pedradas con la Policía, que solía rodear el local y colaborar así a intensificar el “clímax dramático”.” (Álvarez, 1996).

⁶ “El Brujo” (nombre artístico de Rafael Álvarez) es un actor y monologuista de teatro, una de sus especialidades son las reinterpretaciones de obras clásicas como El Quijote o el Lazarillo de Tormes.

⁷ TEI (Teatro Experimental Independiente) fue una compañía de teatro activa entre los años 1968 y 1978 que antes se llamaba TEM (Teatro Estudio de Madrid -1960 a 1969-) y que pretendía renovar la estética del arte dramático añadiendo un tono de reivindicación social y política. En el portal del Ministerio de Cultura se encuentra mucha información al respecto:

Instituto nacional de las artes escénicas y de la música. (2015). Grupos · Teatro Independiente. Recuperado 9 de marzo de 2019, de <http://teatro-independiente.mcu.es/grupos/>

Pero el Club más representativo y el que dió a conocer al Colegio Mayor como el “Johnny” fue el Club de Música y Jazz San Juan Evangelista, es el que realmente nos importa pues es el creador y editor de carteles y fotografías que componen la colección.

El Club de Música en sus orígenes empezó con conciertos de música clásica, que era lo que se estilaba en la época, pero pronto empezó a invitar a grupos y estilos de música diferentes y casi desconocidos. Los más grandes del Jazz y el Flamenco han pasado por el Auditorio del CM San Juan Evangelista (Fig. 02) a lo largo de las cinco décadas que el Club ha estado en activo.

La Canal Street Band inauguró una sala en la que caben 525 personas, que no ponen reparos a la estrechez cuando el concierto lo merece. Pero sólo fue el principio de una historia interminable: Luis de Pablo, Lou Bennett, Aguaviva, Labordeta, José Menese, Juan Habichuela, Chick Corea, Jorge Pardo, Tete Montoliú, Miles Davis y, por supuesto, Camarón. Y Paco de Lucía... Y Vlady Bas: “Hay dos sitios a los que voy incondicionalmente, aunque no me paguen, el Festival de Jazz de San Sebastián y el colegio mayor San Juan Evangelista” (Alonso, 1992)



Figura 02. Imagen extraída de las redes sociales del Club de Música y Jazz, se observa el auditorio del Johnny durante uno de los conciertos. [en línea]. [Disponible en: https://www.facebook.com/pg/ClubdeMusicayJazzSanJuanEvangelista/photos/?ref=page_internal]

El Club no dejó nunca de programar conciertos y festivales (en la Fig. 03 se observa como en la cartelera de el periódico ABC se anuncian los conciertos), movilizando a estudiantes y residentes, el crítico de música Oritz de Urbina, hacia el año 2000 explicó:

El Club de Música y Jazz San Juan Evangelista ha estado funcionando durante cuarenta años, en sus orígenes a pesar del franquismo postrero y después a pesar

del desinterés de muchos políticos electos, programando música contra viento y marea, sin apenas medios, con éxitos artísticos sólo comparables con los quebraderos de cabeza y tensiones personales de quienes llevan muchos años peleando para mantener a flote una iniciativa de este calibre en las condiciones en que han tenido que hacerlo.

Alejandro Reyes (2009), fundador del Club de Música explica que el mérito del club fue “hacer accesible las músicas tanto cultas como minoritarias desde una residencia universitaria, y dónde generación tras generación de jóvenes consiguieron levantar una de las más excelentes programaciones musicales de España sin cobrar un duro por su esfuerzo”. El Johnny ha quedado señalado como lugar icónico dónde se promovía la excelencia de la música popular, pues como se ha comentado, por su tarima han pasado los más grandes del jazz, el flamenco, el folk y la canción de autor. En el

DOMINGO 2-3-86 ESPECTACULOS A B C / 89

CARTELERA

Musicales

TEATRO REAL
INSTITUTO NACIONAL DE LAS ARTES ESCENICAS Y DE LA MUSICA
VIII Ciclo de Música de Cámara y Poblada
Abono C. Mantos. 4 a las 7,30 de la tarde. Enrique Casares, compositor. Obras: Opus de Chopin, Casalejo y Villa-Lobos. Venta de localidades a partir del miércoles anterior al concierto. Precios: 450, 350, 250 y 150 pesetas. Estudiantes: 50 pesetas. También en Calle Carles III, con Honorio, lunes, de 17 a 19 horas. Martes, miércoles, jueves y viernes, de 10 a 17 horas. Sábado, de 11 a 13 horas. Lunes, de 10 a 17 horas. Martes, miércoles, jueves y viernes, de 10 a 17 horas. Sábado, de 11 a 13 horas. Domingo, de 10 a 17 horas. Información: Orquesta y Coro Nacionales de España, Teatro Real, Calle Carles III, s/n. Teléfono 2481400. Horario, de 10 a 14 y de 16 a 20 horas, de lunes a viernes. -R.

ORQUESTA Y CORO NACIONALES DE ESPAÑA
TEATRO REAL
Abono B. Domingo, 2, a las 11,30 mañana. Orquesta Nacional de España. Director, Jesús López Cobos. Buckner. «Sinfonía número 8, en do menor». Venta de localidades a partir del miércoles anterior al concierto. Precios: Domingo: 400, 400, 300 y 200 pesetas. Estudiantes: 50 pesetas. También en Calle Carles III, con Honorio, lunes, de 17 a 19 horas. Martes, miércoles, jueves y viernes, de 10 a 17 horas. Sábado, de 11 a 13 horas. Domingo, de 10 a 17 horas. Información: Orquesta y Coro Nacionales de España, Teatro Real, Calle Carles III, s/n. Teléfono 2481400. Horario, de 10 a 14 y de 16 a 20 horas, de lunes a viernes. -R.

JOVEN ORQUESTA NACIONAL DE ESPAÑA
JONIS
Director: Edmon Colomer. Programa: Beethoven, «Concierto»; Beethoven, «Nona side story»; Turán, «Danzas fantásticas»; Strauss, «Die Eulenspiegel». Jueves 6, siete horas tarde y viernes 7, diez horas. Localidades según Teatro Real, martes a viernes, con o con a calor, de diez a doce y a doce y con horas antes de las condiciones. Ensayo general público, miércoles, diez noche. -R.

ESCUELA DE VIENA
CENTRO PARA LA DIFUSION DE LA MUSICA CONTEMPORANEA
Obras de Stravinsky, Berg y Webern. por Alvaro Kurió, soprano y Rafael Sanjosé, piano. Lunes, 3 marzo, 19,30 horas. Escuela Superior de Canto San Bernardo, 44. Información e invitaciones: CDMC, Teatro Real, plaza Isabel II, s/n. Teléfono 247 20 73. -R.

COLEGIO MAYOR SAN JUAN
EVANGELISTA
Avenida Gregorio del Amo, 4. Teléfonos 234 24 00 y 254 42 06
V Festival Internacional de Jazz. 1 enero, viernes, 7 de marzo, ocho tarde y once noche. Toots Thielmans, el mejor músico del mundo con la presentación en Madrid del Ino del gran saxofonista Eddie Harris. Venta anticipada en Calle Goya. -R.

REAL CONSERVATORIO SUPERIOR DE MUSICA DE MADRID
Plaza de Isabel II, s/n.
Concierto de la Orquesta de Cámara Gaspar Sanz (piano y voz). Directora: María Pilar T. Caudero. Obras de Dvorák, Smetana, Boccherini, Bartók y Zappa. Martes, 4 de marzo, 19,30 horas. Auditorio. Entrada 4.

HOMENAJE A GARCIA LORCA
GRUPO KOAN
Director: José Ramón Encinas. Soprano: Pura María Martínez. Obras de Falla, Reverdy, Bienes, Stravinsky y De Falla. Domingo 9, 10,30 horas. Círculo de Bellas Artes. Alcalá, 42 (en colaboración con la Casa de Velázquez). -R.

LUNES MUSICALES DE RNE. MUSICA PARA PIANO DE FRANZ LISZT
Hugh Trinev, piano. Lunes 3. Sala Ferra (Castellana, 33). 19,00 horas. Entrada libre. -R.

BOULEZ
«El marqués via directo»
Audiófon comentada por Eduardo Pérez Mastedo. Martes, 4, 7,30 tarde. Círculo de Bellas Artes. Alcalá, 42. Entrada libre. -R.

ASOCIACION ESPAÑOLA DE MUSICA DE CAMARA
Música siglo XVII y XVII para viola de gamba. A. Carabango y Iñaki. D. Fábregas. Instituto Iturbide. Mayor, 98. Lunes 5, 8 tarde. -R.

LUNES LIRICOS
CAFE-RESTAURANTE VIENA
(Luisa Fernanda, 23. Teléfono: 248 19 01) Próximo lunes, día 3, en la sefemesta de la zona, actuación del baritone Enrique del Portal acompañado al piano por el maestro Javier Urbina. -R.

SUPERVODEVIL
Dos igual a uno. Teatro Fuencarral. Últimas semanas. Despedida, 9 de marzo.

«DOS IGUAL A UNO»
(El vodevil de los adriano operadivi) En el teatro Fuencarral. Últimas semanas. Despedida, 9 de marzo.

«VIVA EL CHAMPANI»
(La revista de lujo Teatro Alcazar. (El mayor éxito de la temporada de Un. Obra, diez años en el teatro Alcazar, con «Viva el champán» Últimas semanas.

RAUL SENDER
El fundador de Un. Obra, diez años en el teatro Alcazar, con «Viva el champán» Últimas semanas.

TEATRO ALCAZAR
«Viva el champán» (Música, humor) Con Raúl Sender. (Viva el champán), la revista de gran espectáculo. Últimas semanas.

TEATRO PRINCIPE GRAN VIA
Los árboles mueren de pie, la más famosa obra de Alejandro Casón, en el teatro Principe Gran Via.

EL VIVA TRAVESI
se presenta en Madrid con Pedro Civera y Gloria María Utrilla, con el gran éxito de Alejandro Casón. Los árboles mueren de pie, y la colaboración de Teófilo Calle. Dirección: José Cuervo.

TEATRO PRINCIPE GRAN VIA
Presentación de la compañía Elena Travesi con Los árboles mueren de pie. La más famosa obra de Alejandro Casón.

ALEJANDRO CASONA
de teatro en los escenarios madrileños con su obra más importante: Los árboles mueren de pie. Teatro Principe Gran Via.

TEATRO BELLAS ARTES
La mejor muestra de un teatro directo, vigoroso, dinámico, divertido y audaz: Bajarse al moro. Horario de funciones: Lunes, jueves, viernes y sábado, 7 tarde y 9,30 noche. Martes y domingo, 7 tarde.

Guía del espectador

Teatros

JOSE RUBIO, SUPERTREPIDANTE
Dos igual a uno. Últimas semanas. Despedida, 9 de marzo.

ANA MARIA VIDAL, SUPERTREPIDANTE
Dos igual a uno. Despedida a las 10. «Se infiel...» y «¿Quién es quien puede...» Últimas semanas. Despedida, 9 de marzo.

MINISTERIO DE CULTURA

Filmoteca Española

MARZO 86

Ciclo

«NICHOLAS RAY»

Figura 03. Página 89 del periódico ABC que pertenece a la cartelera, del domingo 2 de marzo de 1986. Entre los musicales encontramos en 5 posición el anuncio de uno de los conciertos que se celebraron en el Johnny. [en línea]. [Disponible en: http://hemeroteca.abc.es/cgi-bin/pagina.pdf?fn=exec:command=stamp;path=H:%5Ccran%5Cdata%5Cprensa_pages%5CMadrid%5CABC%5C1986%5C198603%5C19860302%5C86M02-089.xml;id=0001543024#view=Fit]

Auditorio se llegaron a celebrar más de 1200 conciertos⁸, sin sumar conferencias y talleres.

Cierre, abandono y okupación⁹

En 2013, arranca el 32º Festival de Jazz del San Juan¹⁰ y el que todos creen que puede ser el último, teniendo en cuenta las noticias que habían llegado al Colegio Mayor. Y es que el Colegio iba a cerrar sus puertas sin fecha prevista de apertura. La noticia que en 2009 se avanzó, se hace real el 22 de Julio, pues Unicaja - empresa que tenía la concesión del colegio - renunció, lo que implicó el cierre de la residencia. “Luchamos contra Franco’, contaba con aire entristecido un miembro del Club de Música y Jazz colegial, y ahora que ha llegado la democracia nos quieren cortar la cabeza” (Martínez, 2014). El 29 de julio acaba siendo la fecha de cierre definitiva a pesar de todos los intentos que la Fundación del Colegio Mayor propuso al Rector de la Complutense, alegando que no podía cerrarse un espacio por el cual habían pasado tantas personas de renombre - tanto dentro como fuera de la universidad - donde se alberga el Club de Música y Jazz - que en 2011 recibió la Medalla de Oro al Mérito en la Bellas Artes - y que sobrevivió a todos los pesares de la transición. Pero la decisión fue inamovible, y el miércoles 31 de Julio amaneció cerrado a cal y canto con los casi 200 colegiales quedando en la calle (La Vanguardia, 2014). La Fundación consiguió recoger, en el último minuto y con ayuda de colegiales y excolegiales, enseres de otros estudiantes y del Club de Música y Jazz - momento en el que se recogen tanto los archivos como los carteles y fotografías -.

⁸ Los conciertos están publicados en la web del Club de Música y Jazz del San Juan, tienen publicados desde la inauguración hasta el 2010. A lo largo del proyecto se han ido conociendo más conciertos que no aparecían publicados al inventariar los carteles de la colección.

⁹ Mucha de la información conocida en éste apartado ha sido gracias al testimonio de Eduardo R. Santana Santana con quien se han tenido varias entrevistas.

¹⁰ Martínez, C. G. (2013, octubre 24). El Johnny se queda solo. *El País*. Recuperado de https://elpais.com/ccaa/2013/10/24/madrid/1382633996_850128.html

Sale a la luz que desde el 2003, el Colegio San Juan Evangelista carecía de licencia de actividad y que presentaba muchas deficiencias, el edificio necesitaba de una reforma que no parece que nadie quisiera asumir, el edificio tampoco superó la Inspección Técnica de Edificación del 2001 ni del 2011 (Europa press, 2014). La Fundación responsabilizó a Unicaja de la situación, y de estar dejando el edificio sin seguridad y en el abandono. A pesar de que Unicaja dijo haber renunciado a la concesión, en términos legales continuó siendo la concesionaria. Durante éste periodo de incerteza en el que la residencia permanece cerrada y sin vigilancia, ésta es ocupada.



Figura 04. Se observa un conjunto de personas frente al Colegio Mayor tras ser desalojadas. [en línea]. [Disponible en: <https://www.lavanguardia.com/vida/20151118/30235135859/45-detenido-en-el-desalojo-del-colegio-mayor-san-juan-evangelista-el-johnny.html>]

El 18 de noviembre de 2015, tras haberse reunido con la alcaldesa de la ciudad de Madrid, que se propuso ser mediadora entre la UCM, la Fundación del San Juan y Unicaja, se lleva a cabo el desalojo de más de 300 ocupas en el colegio mayor (Fig. 04). El rector de la Complutense

expresa el deseo de la universidad de reabrir el colegio mayor con la intención de que vuelva a ser un foco de cultura, libertad y diálogo (EFE, 2015a). Paralelamente a este proyecto la Universidad Complutense propuso hacerse cargo del colegio desvinculando a Unicaja del San Juan de una vez por todas (EFE, 2015b).

A lo largo del 2016, la Fundación del San Juan presentó un proyecto llamado *El San Juan del siglo XXI*, las reformas - necesarias antes de la ocupación y agravadas tras ese periodo - estimaron que podrían llegar a los 9 millones de euros. La Fundación en su proyecto recalcó diversos medios para conseguir financiación resguardándose siempre de terminar en manos privadas, pues el mayor objetivo es que el *espíritu* vuelva al Johnny. El 24 de octubre de ése mismo año, la Universidad recuperó la plena

propiedad del colegio mayor y se pone fin a un periodo de incertidumbre¹¹, a partir de ese momento se inició la búsqueda de financiamiento para la rehabilitación del inmueble - que ya cuenta con un nivel de protección 2¹² -. Finalmente se anuncia que la Complutense tiene la intención de reabrir el Johnny para el curso 2018-2019¹³ - fecha a la que no se ha podido llegar -.

20 de diciembre de 2018, se publica de forma definitiva que la rehabilitación del Johnny se hará real, finalmente la Complutense se hará cargo con la ayuda de la Fundación General de la propia universidad y anuncian que pretenden una recuperación plena del San Juan también como centro cultural al servicio de la comunidad universitaria. (EFE, 2018).

Reflexiones

A lo largo de todo éste proceso, de toda ésta historia que ha vivido y sufrido el Johnny muchas personas han intentado luchar por la rehabilitación del edificio, pero lo más importante que todos ellos recalcan es la necesidad de devolver su espíritu tanto a la comunidad de estudiantes de la universidad como a la misma ciudad de Madrid. A continuación, expongo algunas citas que diferentes personas - periodistas, excolegiales, críticos de música, entre otros - han expuesto en artículos sobre la importancia del Johnny cómo hito de la libertad de expresión y de expresión cultural:

lo que hay que preservar es “la marca”, su concepto, su historia, su presente y todo el bien futuro que puede suponer para el desarrollo cultural y humano de la Comunidad de Madrid, su lugar de ubicación, y para el país en general (Mao y

¹¹ EFE. (2016, octubre 24). La Complutense recupera la propiedad del colegio universitario «El Johnny». *La Vanguardia*. Recuperado de <https://www.lavanguardia.com/local/madrid/20161024/411285781662/la-complutense-recupera-la-propiedad-del-colegio-universitario-el-johnny.html>

¹² El nivel de protección 2 se define en la ley 16/1985 de Patrimonio Histórico Español.

¹³ S. Calleja, I. (2016, octubre 25). La Complutense quiere reabrir el Johnny para el curso 2018-2019. Recuperado 6 de marzo de 2019, de https://www.abc.es/espana/madrid/abci-complutense-quiere-reabrir-johnny-para-curso-2018-2019-201610250105_noticia.html

García, 2011)

Dicen que los excesos de los veinte años se pagan a los cuarenta, y los excesos de los cuarenta rinden cuentas al día siguiente. Debe pasar lo mismo con nuestro sistema educativo, por eso me gustaría pensar que el Johnny es lo más parecido a la vieja Residencia de Estudiantes de Lorca y Buñuel, aunque el talento que pasa por el escenario proceda de la inmigración (Gómez, 1998)

Afortunadamente, todavía quedan lugares en los que la contaminación de la banalidad no ha conseguido penetrar y por eso merece la pena que se sigan conservando y que sean valorados como acerbos que deben perdurar en el tiempo para que las próximas generaciones puedan continuar con la labor. No como reliquias a las que se les admira como en un museo, sino como algo vivo, en permanente ebullición y creatividad. Esta es la labor que viene realizando el Club de Música y Jazz San Juan Evangelista: una seña de identidad ineludible de la Cultura en España (Lara Cid, s.f.)

Con todo ello se quiere mostrar la importancia del contexto de la colección que nos ocupa pues es un refuerzo para mostrar el simbolismo del patrimonio inmaterial que se ha generado en el Johnny y en el Colegio Mayor San Juan Evangelista.

3. ESTUDIO E IDENTIFICACIÓN DE LA COLECCIÓN

La colección que se pretende estudiar la componen un conjunto de carteles de música y cinco fotografías. Los carteles hacen referencia a los conciertos y festivales de música que organizó el Club de Música y Jazz del San Juan Evangelista y que organizaron y, en su mayoría, se celebraron en el auditorio del colegio mayor; las cinco fotografías estuvieron expuestas en la residencia, se desconoce si se tomaron allí, pero en algunas de ellas aparecen firmas y dedicatorias.

Como se ha comentado en la introducción, a la Biblioteca Histórica llegaron un total de, aproximadamente 12.695 carteles más 5 fotografías. La biblioteca ha decidido quedarse con cinco ejemplares, como máximo, de cada formato de cada diseño de cartel.

Una de las primeras y más importantes tareas que se han realizado ha sido la de aclarar la terminología para que se entienda a qué se hace referencia, ya que cada término que se usará podría resumirse siempre con la palabra cartel y resulta muy dudoso.

Por lo tanto, se llamará *diseño* a la imagen realizada por el editor y diseñador del cartel, la composición de imágenes, tipografías etc., en el *diseño* encontramos el título de los conciertos, el nombre de los artistas y la fecha, más o menos clara - se explicará más adelante - y el lugar en el que se realizan, también suelen contener los sponsors, una imagen, fotografía y en ocasiones el nombre del diseñador.

En segundo lugar, se usará el término *formato* para determinar los distintos tamaños en los que pueden presentarse los *diseños* de los carteles; se han determinado seis *formatos* diferentes: A3, A5, A6 (ya que siguen más o menos las medidas de dichos formatos estándares), díptico (en este apartado se incluyen los folletos, libritos, trípticos y dípticos), medianos, grandes y extra-grandes (en este formato se incluyen los que sobrepasan de 1200 mm). Como se ha comentado de cada formato pueden hacer 5 ejemplares de cada cómo máximo.

Por último, se usará *ejemplar* para hacer referencia al objeto físico, que puede ser único en *formato* y/o *diseño*, o no.

El criterio de selección para los ejemplares fue muy simple, se seleccionaron los que estaban en las mejores condiciones de conservación. El resto se devolverán a la Fundación del Club de Música y Jazz del San Juan Evangelista, como propietarios originales. Tras esta selección la colección que quedará incorporada a la Biblioteca Histórica de la Complutense consta de 2.770 ejemplares en carteles y fotografías, de 443 diseños diferentes. Esos 2.765 ejemplares que perteneces a la categoría de carteles en impresión offset son reproducciones fotomecánicas, es decir, una “imagen soportada en papel, obtenida a partir de la copia fotográfica de un original e impresa mediante offset o cualquier otro método de fotorreproducción”. (Blas, 1994).

Para poder entender la colección es necesario conocer los materiales que la conforman y esto será clave para determinar el estado de conservación en el que se encuentran y las medidas de conservación que van a necesitar.

No todos los ejemplares tienen los mismos soportes, pero han sido realizados a través de la misma técnica de impresión, offset. La mayoría de los ejemplares son sobre papel, pero algunos son de cartulina, unos pocos ejemplares tienen doble soporte, papel sobre cartón pluma, también hay cinco ejemplares que son pegatinas. Y todas las fotografías parecen haber sido realizadas o positivadas con la misma técnica de tres fases, pero algunas han venido sobre soportes secundarios e incluso sobre paspartús.

Materiales

Uno de los aspectos que caracterizan mejor la colección, son los materiales que la componen, ya que serán lo que guiará las estrategias de conservación que se van a proponer.

El papel:

El papel es material orgánico cuyas características químicas y físicas han ido cambiando a lo largo de los siglos, al mismo tiempo que los avances técnicos y tecnológicos. Todos los carteles de la colección tienen como soporte el papel y es del siglo XX y XXI. Ana M^ª Calvo hace una descripción en el libro *Conservación y restauración. Materiales, técnicas y procedimientos, de la A a la Z*:

Papel: material de origen vegetal compuesto esencialmente por fibras de celulosa. [...]El procedimiento manual dio paso a métodos cada vez más mecanizados con diferentes

características. El primero de ellos fue el papel continuo, aparecido a finales del XVIII. [...] En el siglo XIX al escasear la materia prima, los trapos, se empleó por primera vez la madera, con menor contenido en celulosa y mayor en lignina, que contribuye a la acidificación y oxidación del papel. Los sistemas de desintegración mecánica y química de la lignina eliminan sus efectos nocivos, pero perduran los de los elementos clorados, la colofonia y el alumbre. (Calvo Manuel, 1997)

La fabricación industrial del papel ha permitido crear múltiples tipos de papel con diferentes características: papel de trazo, papel libre de ácido y permanente, papel cuché, de pulpa de madera, de propiedad, etc... La colección de carteles tiene básicamente tres tipos de papeles - de pulpa de madera, cuché y cartulina -.

Papel de pulpa de madera que se caracteriza por ser blanquecino compuesto por pulpa de madera molida. Su calidad varía en función del refinado que se le aplique durante el proceso de fabricación, y se suelen usar para la producción de materiales de impresión destinados a usos temporales y de corta vida, una característica de los carteles. Este tipo de papeles son de alto riesgo y se deterioran con rapidez. (Institute of Museum and Library Services, 2019). Cuando el gramaje del papel es superior a los 120 gr, se le puede pasar a llamar cartulina. La colección tiene tanto papeles como cartulinas.

El papel cuché, es un tipo de papel fabricado con fibras vegetales a la que se le añaden aditivos y un recubrimiento que ayudan a crear una superficie uniforme, una mayor opacidad, con una superficie que puede ser brillante o mate, y resultan más adecuados para la impresión. Los componentes que se añaden suelen ser arcillas o carbonatos de calcio (Institute of Museum and Library Services, 2019). La mayor parte de los ejemplares de los últimos años son de este tipo de papel.

Deterioros más habituales:

El papel es un material cuyos deterioros se agravan debido a factores internos (la composición del papel) y externos (las condiciones bajo las cuales se almacenan):

La calidad y la composición del papel pueden favorecer su envejecimiento, cuanto mayor sea el contenido en lignina, los aditivos, el tipo de fibra, etc... por ejemplo el papel que contiene alúmina, un aditivo común en la década de los 80, en presencia

de humedad genera ácido sulfúrico. Por otro lado, la humedad y los contaminantes ácidos presentes en el ambiente pueden favorecer reacciones de hidrólisis. También la exposición a la luz, la mayoría de longitudes de onda - rayos X y UV - provocan fotoxidación (Library of Congress, 2019).

La técnica de impresión offset:

La técnica offset se inventó en 1909 y se debe a Kaspar Hermann. Esta técnica fue capaz de imprimir simultáneamente las dos caras de un mismo folio, lo que fue el mayor cambio en frente de la litografía. (Blas, 1994).

El Programa de Autoevaluación de Preservación de la Universidad de Illinois define la impresión offset como: una imagen en tinta sobre papel.

El proceso de impresión litográfica implica transferir la tinta de la placa litográfica de metal a una placa o cilindro secundario y luego transferir la tinta al soporte de papel final. Se realizan múltiples pasadas con placas de color entintadas para cada impresión de color. El proceso puede identificarse por la desalineación de estas placas de color., más evidente en áreas muy detalladas o en los bordes de la imagen. (PSAP, 2019)

Y el Diccionario del Arte Gráfico define la técnica de impresión offset como “la aplicación industrial de la litografía” (Blas, 1994). En el diccionario se explica que el procedimiento consta de diversos pasos; primeramente, se prepara una plancha de cinc para que sea capaz de retener tinta y agua al mismo tiempo. A continuación, la plancha se sensibiliza y al revelarse aparece en positiva la imagen transferida, de la plancha de cinc al papel. “El ofset no genera estampas sino producciones fotomecánicas.” (Blas, 1994)

Es una técnica fácil de ver con una lupa binocular o con un microscopio dado que se puede ver el patrón de puntos de cada color de tinta, como se puede ver en la figura 05, de uno de los ejemplares de cartel de la colección.



Figura 05. En ambas imágenes se muestra la vista de uno de los ejemplares a través de la lupa cuenta hilos, se puede observar el punteado que caracteriza la técnica de impresión. [Fotografía: CRA]

Deterioros:

La tinta negra es muy insoluble debido a que, normalmente está compuesta a base de aceite, pero las tintas de color tienden a solubilizarse en agua. Por otro lado, las tintas son muy sensibles a la luz y rápidamente sufren fotoxidación. El Programa de Autoevaluación de Preservación recomienda que este tipo de impresiones se guarde a una humedad de entre 30-50% y a una temperatura de 18°C máximo (PSAP, 2019).

Las fotografías:

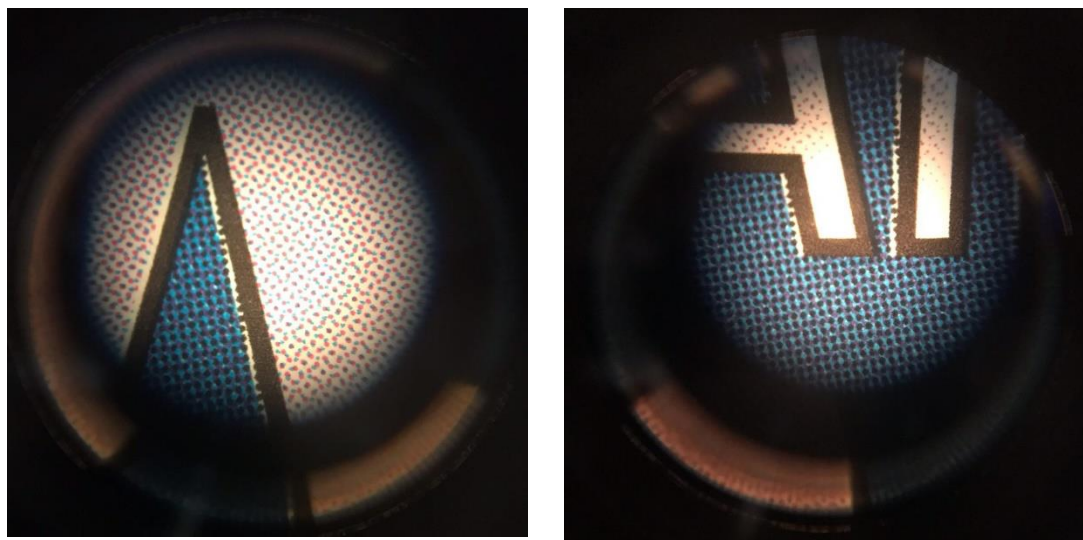
De las fotografías hay tres que posiblemente están impresas con el mismo sistema (n. inv.: 691, 688, 687) y están impreso por el mismo fabricante, en el anverso de la imagen está marcado lo siguiente: *FUJIFILM®*, *Fujicolor Crystal Archive Paper Supreme*. Las indicaciones técnicas de la ficha técnica indican que es una impresión química y analógica a base de una emulsión de haluro de plata - bajo una lupa cuenta hilos, se observan unos pequeños puntos de diferentes tonalidades tal y como se observa en la Fig. 06 -. La imagen refleja la luz dándole un tono morado que indica que puede tener algún tipo de acabado superficial protector (Fig. 07). En el reverso de las fotografías está impreso el nombre del archivo digital de la imagen. Las tres fotografías cuentan con un paspartú de cartón negro azulado y dos de ellas se presentan sobre un soporte de cartón pluma rígido, ambos con una firma y una dedicatoria del retratado.



Figura 06. Ambas son fotografías realizadas a través de una lupa cuenta hilos, donde se aprecia el punteado de la impresión fotográfica. Ambas imágenes pertenecen a la fotografía 691. [Fotografía: CRA]

En el caso de la fotografía 691 (la única sin soporte adicional de cartón pluma) se observa que la adhesión al paspartú es con cinta adhesiva. Se realizará una propuesta de intervención, previa a su instalación, para eliminar la cinta adhesiva y el paspartú.

En el caso de la fotografía 687 (con paspartú y soporte de cartón pluma, todo unido) se contemplará como una obra compleja y se almacenará como un conjunto.

Y, por último, con la fotografía 687 (con paspartú único y soporte secundario de cartón pluma separado) se propone identificar la obra como un conjunto, se almacenará conjuntamente (si ello no va en contra de la conservación preventiva de esa fotografía ni del resto de materiales) y se identificará con el mismo número de inventario.

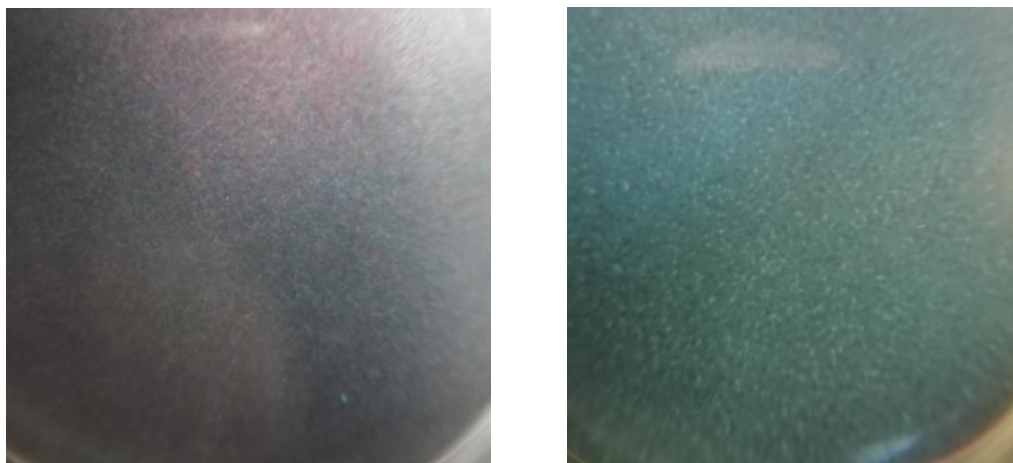

Figura 07. Imagen donde se puede apreciar el tono que adquiere la luz natural al ser reflejada sobre la fotografía 691. [Fotografía: CRA]

Una de las fotografías (n. inv.: 689) está compuesta por una impresión cromogénica sobre una cartulina adherida con un adhesivo desconocido y con un papel con inscripción que dice: FOTO “JOSE MARIA BRUNET” / DIZZY JAZZ música en vivo / Este cuadro ha sido donado por el “DIZZY JAZZ” de las matas en homenaje al gran amigo “LOU BENNETT” / abril de 1997 (Fig. 08). Las fotografías cromogénica está compuesta de tres capas de gelatina superpuestas que contienen colorante amarillo, magenta o cian que da como resultado una imagen a todo color. Este tipo de impresiones fotográficas pueden tener un acetato de celulosa recubierta de resina, poliéster o soporte laminado. En el reverso de la imagen hay una inscripción donde se indica la marca “Kodak” que realizó este tipo de impresiones des de 1943.



Figura 08. Anverso del conjunto fotografía 689, donde se observa el soporte secundario en cartulina y la leyenda bajo la imagen. [Fotografía: CRA]

La última de las fotografías (n. inv.: 690) se entenderá como una obra compuesta. Se trata de una fotografía laminada a base de poliéster, que provoca que con el reflejo de la luz se observe una tonalidad morada, y está adherida a un soporte de PVC rígido negro. Sobre esta laminación hay una dedicatoria y una firma con una especie de tinta, que se puede observar en la figura 09. Estas características implican que es difícil poder ver qué tipo de impresión fotográfica tiene.



Figura 09. Detalle de la fotografía 690, donde consta la dedicatoria y la firma de Vladi en tinta grisácea. [Fotografía: CRA]

Proceso creativo de producción:

Los ejemplares mismos han sido la principal fuente de información y de ellos se ha podido extraer mucha información adicional, uno de estos casos ha sido el descubrimiento de los diferentes diseñadores que colaboraron con el Johnny. El creador de la mayor parte de diseños es Hita Diseño, y el más contemporáneo Iván Solbes.

Nos hemos puesto en contacto con Iván Solbes para poder entender un poco más a fondo la relación que se establecía entre diseñadores y el Club de música.

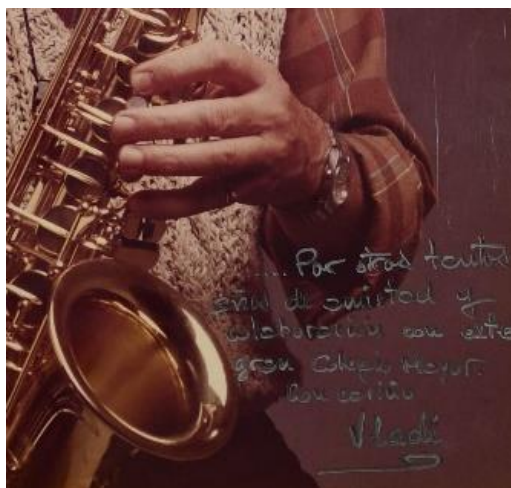
Iván Solbes trabajó para el Club de música y jazz durante seis años y creó un total de nueve carteles. Solbes cuenta que esos años fueron sus primeros años en la profesión y recuerda el entusiasmo con el que afrontaba proyectos tan creativos como los que le brindó el Johnny. Consiguió contactar con el coordinador del club para proponerse para hacer alguno de los diseños de carteles para los conciertos.

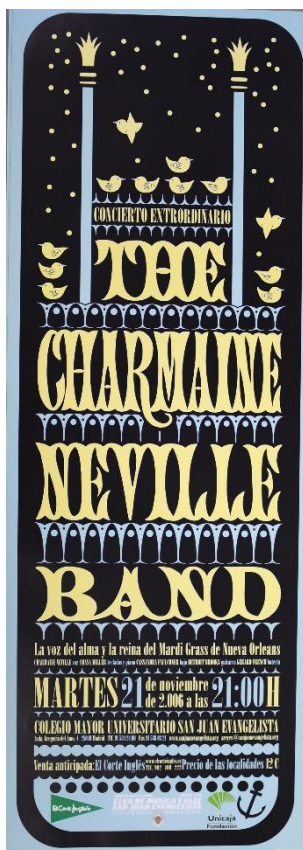

El primero fue en 2006, para un concierto que se celebró el 21 de noviembre de ese mismo año y con motivo del concierto “The Charmaine Neville Band”. Solbes cuenta que recuerda con mucho cariño este primer cartel pues fue la primera oportunidad de realizar un trabajo totalmente libre, lo único que el club le proporcionó fue la información que debía contener, pero en cuanto al diseño fue totalmente abierto. Es por ello que este cartel posee una de las dimensiones más extrañas (678 x 470 mm) es alargado y muy estrecho como se puede ver en la figura 10.

Figura 10. Fotografía del anverso del ejemplar con número de inventario 468 (1, 2, 3, 4 o 5) y núm. Prov. 693. [Fotografía: CRA]

Todos los carteles de Solbes son muy creativos y artísticos, no solo exponen una información como si fuera una noticia de un periódico, sino que intenta contar una historia a través de sus dibujos e incluye el texto dentro del juego que propone en sus diseños. Esto es debido, seguramente, a su faceta de artista, pues Iván Solbes es licenciado en Bellas Artes e Ilustrador de profesión.

Nos ha contado que, primeramente, realiza un boceto a mano, que luego escanea y rediseña por ordenador - al ser uno de los más contemporáneos, sus diseños siempre han sido maquetados por ordenador -. Y su mayor problemática fue siempre con los largos textos que el club le pedía incorporar.

También se ha descubierto que los diseños se pasaban al club, y eran ellos los que los enviaban a una imprenta.

¿Por qué conservarlos?

Tras una exhaustiva investigación del contexto histórico que envuelve la colección y de sus materiales y características, es necesario resumir los motivos por los que una colección contemporánea como esta necesita ser conservada.

En primer lugar, se han encontrado razones en relación con la significancia y los valores *simbólicos e historiográficos* que se atribuyen a la colección. Muñoz Viñas (2003) explica que los objetos de Restauración¹⁴ dignos de ser conservados pueden atribuírseles un conjunto de valores (altoculturales, grupales o sociales, ideológicos y sentimentales). Se entiende que un objeto no tiene porqué ser considerado un objeto artístico u obra de arte para ser digno de ser conservado. Más adelante se explica que también existe otro tipo de valor, el historiográfico o tecno-científico.

La colección con la que se trabaja tiene un conjunto de peculiaridades que permite atribuirle ciertos valores que se complementan entre ellos. La colección, como se ha explicado, representa una historia y una ideología de un espacio muy concreto. Eso le atribuye un simbolismo sentimental personal - "personal" ya que, en el fondo el peso recae sobre un colectivo pequeño - muy potente. También se puede decir que como símbolo de una época muy concreta se le puede atribuir cierto valor historiográfico. Y, por último, el valor colectivo o social que se ha generado en los ciudadanos de Madrid alrededor del emblemático club de música y de los sucesos ocurridos durante los últimos años.

Por otro lado, hay que tener en cuenta que se trata de una colección contemporánea en la cual es posible que sus valores de significancia cambien con el tiempo.

Podemos utilizar el modelo tridimensional que propone Michalski (1994) para mostrar los tres tipos de valores más representativos (simbólico personal, simbólico social, y valor etno-historiográfico) de nuestra colección (Fig. 11):

¹⁴ Restauración entendida según los conceptos definidos por Muñoz Viñas (2003): actividad que aspira a devolver a un estado anterior los rasgos perceptibles de un bien determinado.



Figura 11. Basado en el esquema creado por Michalski, se ha planteado en qué posición podría situarse la colección que evaluamos. [CRA]

Cuanto más alejado del punto central del eje se encuentre nuestra colección, mayor es su potencial como objeto digno de ser conservado y/o Restaurado.

Y, en segundo lugar, se tiene que tener en cuenta de que el hecho de que esta colección, de carteles y fotografías, haya pasado a formar parte de la colección de la Biblioteca Histórica de la Complutense puede haberle afectado a nivel legislativo. Según la Ley 16/1985, se contempla en patrimonio documental y bibliográfico en el capítulo I Título VII, art. 48:

Los documentos de cualquier época generados, conservados o reunidos en el ejercicio de su función por cualquier organismo o entidad de carácter público. (art. 48, Ley 16/1985).

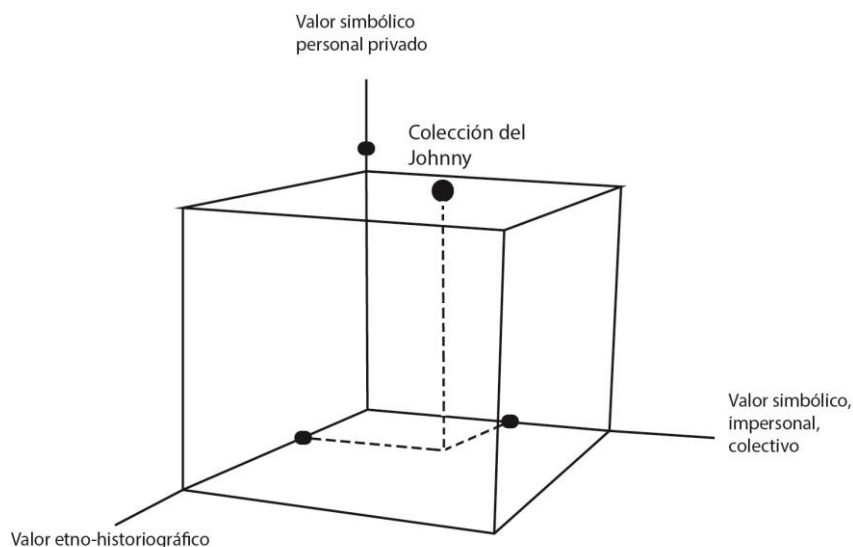
4. SISTEMA DE CATALOGACIÓN E INVENTARIADO

La tarea de catalogar e inventariar una colección es una de las más importantes para la conservación, ya que cuanto más información se tenga y mejor documentada esté más conoceremos la colección, además de ser el método más eficiente para evitar la disociación. La tarea de catalogar forma parte de la documentación y es clave para la conservación.

Primero de todo, se tiene que tener en cuenta la diferencia entre Catalogar e Inventariar. La Real Academia de la Lengua Española define Catalogar como clasificar, encasillar dentro de una clase o grupo a alguien o a algo; e Inventario como asiento de los bienes y demás cosas pertenecientes a una persona o comunidad, hecho con orden y presión (RAE, 2019).

Investigación

Para poder determinar qué tipo de información es la que necesitamos para nuestro inventario se ha consultado, en primer lugar, los campos que en la biblioteca suelen rellenar. La base de datos que usa la Biblioteca Histórica es la misma que la de toda la Universidad Complutense, de modo que los campos son los que pide el Catálogo Cisne¹⁵, veamos un ejemplo (Fig. 12):

¹⁵ Cisne es un catálogo automatizado que utiliza la Universidad Complutense de Madrid y que permite el acceso a los fondos localizados en todos los centros de la universidad y la AECID, bases de datos y revistas electrónicas suscrita a la Biblioteca, etc.

Arte contemporáneo y restauración : o cómo investigar entre lo material, lo esencial y lo simbólico	
Publicación:	Madrid : Tecnos, D.L. 2014.
Descripción física:	377 p. : il. col. y n. ; 25 cm.
Más información del autor o el título:	Rosario Llamas Pacheco.
Idioma:	Español
Vista del personal:	Registro MARC
ISBN:	9788430961405 8430961402
Número de OCLC:	1026154719
Serie:	Ventana abierta.
Temas:	Art Conservation and restoration. Cultural property Conservation and restoration. Obras de arte Conservación. Patrimonio histórico Conservación. Picture frames and framing 21st century. Soporte (Arte) s.21. Tecnología Innovaciones Aplicaciones en restauración y conservación. Arte Conservación y restauración.
Resumen:	La publicación recoge la visión de los aspectos de una disciplina, la conservación y restauración del arte contemporáneo, en continuo desarrollo. Se describe la naturaleza material de los objetos que forman el patrimonio reciente, estudiando la polaridad que ofrece el arte contemporáneo: útil para concretar la idea de la obra, y a la vez con valores semánticos y culturales que lo sustentan y dotan de importancia. Por otro lado, se realiza un acercamiento teórico y práctico a esta disciplina, actualizando el marco deontológico y analizando los distintos sectores de actuación, abordando los distintos problemas con los que el restaurador puede tener que enfrentarse: pintura contemporánea, instalaciones, videoarte, arte cinético, eat-art, obsolescencia tecnológica, necesidades específicas de documentación o conservación preventiva para el arte no convencional. Universidad Complutense de Madrid Notas: Depósito legal: D.L.M.10075-2014
Bibliografía:	P. 369-377.
Base de datos:	WorldCat

Figura 12. La ficha de catalogación pública que se ve en el catálogo Cisne de la Biblioteca de la Universidad Complutense de Madrid. [CRA]

Los dos campos imprescindibles a parte de los que se pueden observar en la imagen son el de nº de inventario (D702.5LLAart) y la tipología (Libro impreso).

Algunos de estos campos son adecuados para la colección, pero otros no, de modo que se ha creído oportuno investigar los sistemas de inventariado de otras instituciones que tengan en sus colecciones carteles:

En la Biblioteca Nacional Española siguen la catalogación por ISBN, en estos momentos se está cambiando el sistema de catalogación, pero no ha alcanzado aún a este tipo de material. Por otro lado, nos han comentado que la información del catálogo está más completa en los ejemplares más antiguos. Los campos del registro obligatorio son el título, el número de depósito legal, el lugar de publicación, la descripción física, el tipo de contenido y medio y el término de índice de género.

En el Museo del Diseño de Barcelona utilizan la base de datos Museumplus¹⁶, en él se especifican los campos de número de registro, nombre del objeto, título,

¹⁶ Museumplus es un programa de gestión de colecciones para museos muy usado en la comunidad autónoma de Cataluña.

datación, medidas, material y técnica, datos del ingreso, ubicación actual y fotografía del objeto. Además, la base obliga a rellenar dos campos (módulo y palabra clave) que posibilitan la organización y clasificación de las colecciones del museo. Nos han comentado que para la colección de los carteles utilizan la palabra clave “carteles” y el módulo “artes gráficas” o “diseño gráfico” - dependiendo de la datación de la pieza -. El otro museo que nos ha informado que usa esta misma base de datos es el Museu Nacional de Art de Catalunya (MNAC).

En la Biblioteca de Cataluña se separan los carteles en dos categorías, carteles de autor y conjuntos visuales (carteles sin interés); ambos se separan por décadas y se clasifican por la clasificación decimal universal (CDU)¹⁷. Los carteles se organizan y guardan en la sección de Material Menor.

Tras una visita al Centro de Investigación de Patrimonio Etnológico y Museo del Traje en la que se ha consultado sobre su sistema de catalogación, han explicado que utilizan la base de datos DOMUS®¹⁸. En esta base de datos se diferencian dos tipos de bienes; los bibliográficos y los museísticos, y tienen una ficha de catalogación para cada tipo de bien. Dada la gran cantidad de obras de diferente tipología que poseen, tienen ambos tipos de bienes. Los carteles van incluidos dentro de los bienes museísticos, mientras que las fotografías van con los bienes bibliográficos. Este hecho resulta muy interesante para contrastar ambos tipos de fichas, teniendo en cuenta que los carteles en la Biblioteca Histórica serán tratados como bien bibliográfico.¹⁹

La ficha de catalogación que utilizan para los bienes museísticos consta de los apartados siguientes: número de inventario, departamento, clase genérica, objeto, ubicación, materia, técnica, dimensiones, descripción, iconografía, inscripciones, firmas o marcas, datación, uso o función, procedencia, clase razonada, tipo de colección,

¹⁷ Es un sistema ideado por la biblioteca que clasifica los carteles por numeraciones y temáticas siguientes: 0 - generalidades, 1 - filosofía, 2 - religión, 3 - ciencias sociales, 5 - ciencias puras, 6 - ciencias aplicadas, 7 - arte, 8 - lengua y literatura, y 9 -geografía, biografía e historia.

¹⁸ Al igual que Museumplus® es un sistema informático de gestión de colecciones para museos. Éste ha sido diseñado para los museos nacionales españoles y lo usan la mayoría de ellos.

¹⁹ En el Anexo 1, se pueden ver dos ejemplos de fichas de catalogación del CIPE Museo del Traje

expediente, forma de ingreso, autorización, fuente de ingreso, fecha de ingreso, visibilidad en la web y referencia en la CER.ES.

Y las fichas de catalogación para los bienes documentales consta de los siguientes apartados: código de identificación, tipo de documento, clase genérica, documento, ubicación, título, autor o taller, conjunto, soporte, dimensiones, descripción, contenido, idioma, firmas o marcas, datación, datos onomásticos, datos geográficos, clase razonada, bibliografía, tipo de colección, expediente, forma de ingreso, autorización, fuente de ingreso, lugar de adquisición, fecha de ingreso, catalogación, visibilidad en la web y referencia en el CER.ES.

Como se puede observar, la mayoría de los puntos son comunes (número de identificación o inventario, materia, técnica, dimensiones, marcas, inscripciones...). Ambas fichas están muy desarrolladas y poseen mucha información sobre la obra y su procedencia. En ambos tipos de ficha, por ejemplo, aparecen campos que dan mucha información sobre la adquisición.

En Italia existe el *Central Institute for the Union Catalogue of Italian Libraries and Bibliographic Information* (ICCU) que es una Agencia de Catalogación unida a la IFLA (*International Federation of Library Associations and Institutions*). Estos organismos han creado unas guías de catalogación²⁰, en la que se incluyen los materiales gráficos. En esta guía figuran una serie de pautas que sirven de guía para todas las bibliotecas italianas, incluida la Librería Nacional Italiana.

En el Museo Nacional Centro de Arte Reina Sofía utiliza una base de datos llamada Arwen Simars®. Se trata de una base muy compleja y completa que permite tener un inventario de todas las obras del museo, así como de las obras que vienen o van en exposiciones temporales. La ficha de catalogación de cada pieza es bastante simple y se compone de los siguientes campos: número de registro, imagen, fecha de ingreso, clasificación genérica, otros números de registro, objeto, autor, título, datación, dimensiones, técnica, soporte/formato, ubicación actual, datos del catálogo razonado

²⁰ ICCU (Istituto Centrale per il Catalogo Unico delle Biblioteche Italiane e per le Informazioni Bibliografiche). (s. f.). National Library Service SBN. [Recuperado 10 de mayo de 2019, de <https://www.iccu.sbn.it/en/sbn/>]

y línea de crédito. Además, en la ficha se anexan otro tipo de fichas relacionadas con la pieza como los movimientos que tiene o ha tenido, el estado de conservación, las actuaciones de restauración que ha tenido, incidencias, documentos anexos, etc.

Algunas de las bases de datos que hemos analizado son mucho más complejas que otras, como la del Reina Sofía. Aunque es verdad que las bases de Domus® y Museumplus® también permiten esta relación de información tan amplia como la que ofrece Arwen Simars®. En el caso de nuestra colección no hace falta que sea tan compleja, pero es importante tener en cuenta que cuanto más información se posea de la historia de la pieza, mejor documentada y mejor será su conservación.

Teniendo todo esto en cuenta, se ha decidido modificar los campos y crear una nueva ficha de catalogación e inventario que se irá rellenando a medida que se realice la primera tarea de ordenación y contado de ejemplares. La ficha tendrá un aspecto parecido al siguiente (Fig. 13):

N. Prov		N inv	
Título	<input type="text"/>	Fotografía	
Fecha	<input type="text"/>		
Notas	<input type="text"/>		
Editor	<input type="text"/>		
Diseñador	<input type="text"/>	Tipo	<input type="text"/>
Procedencia	<input type="text"/>	Dimensiones	<input type="text"/>
Fecha de Ingreso	<input type="text"/>	Soporte	<input type="text"/>
ubicación actual	<input type="text"/>		
Estado de conservación	<input type="text"/>		
Degradaciones	<input type="text"/>		
Observaciones	<input type="text"/>		

Figura 13. Ficha de catalogación diseñada con la base de datos a través de Access. [CRA]

Es posible que en el futuro se requieran más campos, sobretodo ligados al hecho de que al estar en una biblioteca se conservarán como material documental / bibliográfico. Los

campos que se podrían ampliar podrían ser: la ubicación actualizada, e información sobre la forma de adquisición, además de inscripciones y/o marcas.

Base de datos

Dado que el volumen de información que se va a tener que gestionar y ordenar es muy grande se ha pensado que la mejor y más clara forma, es la de crear una base de datos a través de Access. La base de datos permitirá ordenar la información y crear búsquedas dirigidas. Una vez que todos los ejemplares con toda la información que contengan esté metida dentro de la base de datos, se podrá saber cuántos ejemplares hay en total, cuantos ejemplares de cada diseño, cuantos formatos o cuantos ejemplares de cada formato hay, que diseñadores hay y cuántos diseños son de cada diseñador, etc.

La base de datos permitirá además crear fichas modelo de catalogación. Por otro lado, la base de datos en formato Access es compatible con la base de datos de la biblioteca. De este modo una vez toda la información esté ordenada se podrá introducir en la que gestiona la biblioteca.

Problemáticas / Especificaciones

El primer paso, ha sido el de diseñar la base de datos, eso significa que se ha tenido que ordenar que información se quiere entrar y a que hace referencia. La base tiene un conjunto de especificaciones muy concretas y que han sido claves para diseñar la base de datos:

En primer lugar, una de las primeras funciones que debía tener la base de datos era ordenar de forma lógica la información de la colección. Lo primero que se ha tenido en cuenta para poder ordenar la información ha sido la diferenciación entre *diseño*, *formato* y *ejemplar* (descritos en el capítulo de Estudio e identificación de la colección) y los campos que la biblioteca y la investigación realizada han creído necesarios para el inventariado.

Se ha creído necesario ilustrar esas diferencias entre diseño, formato y ejemplar, ya que diseño es un concepto que puede englobar a más de un formato; y formato engloba a más de un ejemplar. Y la información puede hacer referencia a cada uno de ellos o solo a algunos - más adelante se observará cómo se ha organizado todo -.

En segundo lugar, para la Biblioteca era muy importante que los *ejemplares* con el mismo *diseño* quedaran relacionados y unidos a través de la base de datos, y que de algún modo pudiera visualizarse y saber cuántos ejemplares de un mismo diseño había.

En segundo lugar, la biblioteca ha especificado ciertas normas a la hora de adjudicar el número de inventario para los diferentes ejemplares:

- Los números iniciarán en el 1 y serán correlativos.
- La numeración iniciará con el diseño más antiguo en el formato más pequeño y terminará con el diseño más nuevo en el formato más grande. ²¹
- El número irá destinado a identificar el formato no al ejemplar.
- Los ejemplares de un mismo formato y diseño tendrán el mismo número. Para poder diferenciar entre los ejemplares, y se añadirá un punto y una numeración correlativa del 1 al 5 (dependiendo del número de ejemplares que tenga dicho formato en dicho diseño).

Teniendo en cuenta la normativa seleccionada para la numeración del inventariado existe una contradicción con el hecho de que exista la posibilidad de que se incorporen nuevos ejemplares en un posible futuro. El hecho es que si sucediera existiría una gran probabilidad de que se tuvieran que cambiar muchísimos números de inventario para que se siguieran siguiendo las normas explicadas.

Al comentar dicho problema con la Biblioteca Histórica de la Complutense, nos han explicado de que en caso de que se incorporara, en un futuro, una gran cantidad de carteles a la colección (± 200 se ha comentado) se plantearía la idea de reenumerar

²¹ (Dípticos (más antiguo a más nuevo) - A6 (más antiguo a más nuevo) - A5 (más antiguo a más nuevo) - A3 (más antiguo a más nuevo) - Medianos (más antiguo a más nuevo) - Grandes (más antiguo a más nuevo) - Extra-grandes (más antiguo a más nuevo))

para poder encuadrarlos en la numeración. Pero en caso de ser un número pequeño de carteles se les daría la numeración siguiente.

Al fin y al cabo, el número de inventario es un número para identificar y poder relacionar la información con el objeto, pero si la base de datos está bien hecha este nuevo ejemplar quedaría relacionado con sus ejemplares con mismo *diseño*.

Diseño

Teniendo todo lo anteriormente mencionado en cuenta, la base de datos tiene el aspecto siguiente:



Figura 14. Esquema de relaciones internas de la base de datos creada. [CRA]

Se trata de una base de datos formada por tres tablas, tres de las cuales están relacionadas (Fig. 14). Una primera genérica para los diseños, una secundaria para determinar los formatos que hay para cada diseño, y una tercera para la información específica de cada ejemplar. Pasemos a analizar cada una de las tablas.

Tabla de diseños:

Para la tabla de diseños se ha seleccionado aquella información que hace referencia a todos los ejemplares que comparten un mismo diseño. Esta información permitirá que, en caso de adquirir en un futuro un nuevo ejemplar en un formato o que se adquiriera uno o más ejemplares en un formato nuevo de un diseño que sí se tiene, quede constancia de la relación entre ellos y evitará la repetición de la información.

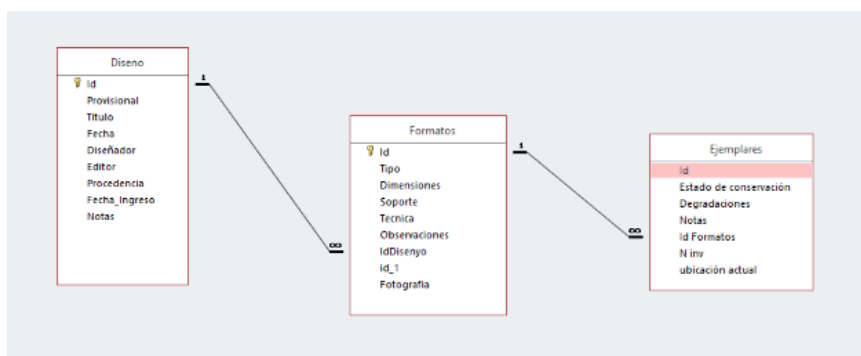
Los campos que en esta tabla se ven reflejados son, número provisional (que como se ha comentado es un número que se colocó para poder relacionar y ordenar la colección), el título, la fecha, notas sobre la fecha, diseñador del cartel, imagen, editor, procedencia y fecha de ingreso (ver Fig.15).

Pr	Titulo	Fecha	Notas	Diseñador	Editor	Procedencia	Fecha_II
15	SEMINARIO "LA MÚCA CONTEMPORÁNEA"	16/02/1972	El seminario se dio durante 5 días: 16 y 23 d	Escuela Gráfica Salesiana	Club de Música y Jazz San Juan Evangelista	Madrid	2018
22	JUAN CARLOS CALDERÓN JAZZTETT DE MADRID Y MOCEDEAS + GRUPO	01/01/1972	Se desconoce la fecha con exactitud; lo uni	Escuela Gráfica Salesiana	Club de Música y Jazz San Juan Evangelista	Madrid	2018
43	LA MÚSICA Y LOS MEDIOS AUDIOVISUALES	05/02/1974	Otras Fechas del ciclo: 12, 19 y 26 de febrer	Escuela Gráfica Salesiana	Club de Música y Jazz San Juan Evangelista	Madrid	2018
44	MONTESSORI TORRENT	06/03/1974		Escuela Gráfica Salesiana	Club de Música y Jazz San Juan Evangelista	Madrid	2018
45	CORO ACADÉMICO ESCUELA POLITÉCNICA DE SZCZECIN	29/03/1974			Club de Música y Jazz San Juan Evangelista	Madrid	2018
47	PACO DE LUCÍA	05/05/1974		Artes Graficas S.A.	Club de Música y Jazz San Juan Evangelista	Madrid	2018
53	FUGUR Y MUERTE DE JOAQUÍN MURIELA	01/11/1974	Otras Fechas: 2 y 3 denoviembre.	Artes Graficas S.A.	Club de Música y Jazz San Juan Evangelista	Madrid	2018
57	ORQUESTA FILARMÓNICA DE MADRID	13/12/1974			Club de Música y Jazz San Juan Evangelista	Madrid	2018
52	GRUPO KOAN	18/02/1974		Artes Graficas S.A.	Club de Música y Jazz San Juan Evangelista	Madrid	2018
60	LOS DEL HUAYRA	12/04/1974		Artes Graficas S.A.	Club de Música y Jazz San Juan Evangelista	Madrid	2018
61	JOSE M ^o MARTÍN PORRAS, ENRIQUE ILACER "REGOL"	18/04/1974		Artes Graficas S.A.	Club de Música y Jazz San Juan Evangelista	Madrid	2018
64	LEÓN CANALES	01/01/1975	Se desconoce la fecha exacta.	Artes Graficas S.A.	Club de Música y Jazz San Juan Evangelista	Madrid	2018
65	FESTIVAL INTERNACIONAL DE JAZZ DE GRANADA	09/05/1975	El concierto tuvo dos fechas: la segunda fue	Artes Graficas S.A.	Club de Música y Jazz San Juan Evangelista	Madrid	2018
71	Proyección del documental: ORQUESTA FILARMÓNICA DE BERLÍN	05/12/1975		Artes Graficas S.A.	Club de Música y Jazz San Juan Evangelista	Madrid	2018
89	REVIVAL JAZZ BAND DE BRATISLAVA (III Sesión de Jazz 76)	22/05/1975	El concierto tuvo una segunda fecha, el 23 c		Club de Música y Jazz San Juan Evangelista	Madrid	2018
92	CONCURSO LITERARIO, Manuel de Falla 100 años	01/01/1977	Se desconoce el día del mes de marzo exac	Artes Graficas S.A.	Club de Música y Jazz San Juan Evangelista	Madrid	2018
107	ORQUESTA SINFÓNICA DE RADIO BRATISLAVA	27/03/1977			Club de Música y Jazz San Juan Evangelista	Madrid	2018
111	CARLOS CANO	19/04/1977			Club de Música y Jazz San Juan Evangelista	Madrid	2018
114	ORQUESTA FILARMÓNICA DE MADRID	26/04/1977			Club de Música y Jazz San Juan Evangelista	Madrid	2018
115	BENNY WATERS & TRADITIONAL JAZZ STUDIO DE PRAGA	15/05/1977			Club de Música y Jazz San Juan Evangelista	Madrid	2018
148	Audición comentada de CRISTOBAL HALTER	31/01/1978			Club de Música y Jazz San Juan Evangelista	Madrid	2018
151	THE OLDTIMERS	06/05/1978	El concierto tuvo un segundo día, el 7 de m		Club de Música y Jazz San Juan Evangelista	Madrid	2018
153	ORQUESTA SINFÓNICA DE RADIO BRATISLAVA	04/06/1978			Club de Música y Jazz San Juan Evangelista	Madrid	2018
157	QUINTETO DE FREE JAZZ DE VLADIMIRO BAS CUARTETO	05/03/1978			Club de Música y Jazz San Juan Evangelista	Madrid	2018
164	ORQUESTA DE CÁMARA DE LA ACADEMIA DE PRAGA	17/02/1979			Club de Música y Jazz San Juan Evangelista	Madrid	2018
170	JOSE AFONSO - Presentando "Enquanto a forpa"	25/02/1979			Club de Música y Jazz San Juan Evangelista	Madrid	2018
172	ORQUESTA ST. JOHN' S SMITH SQUARE	20/03/1979			Club de Música y Jazz San Juan Evangelista	Madrid	2018
181	VLADY BAS QUINTET	27/10/1979		Grafics LAUFER	Club de Música y Jazz San Juan Evangelista	Madrid	2018
182	ORQUESTA FILARMÓNICA NACIONAL DE SOFÍA	24/10/1979			Club de Música y Jazz San Juan Evangelista	Madrid	2018
183	JEAN-LUC VALLET SEYTES	01/11/1979	El segundo día de concierto fue el 4 de novi		Club de Música y Jazz San Juan Evangelista	Madrid	2018
184	CUARTETO RENACIMIENTO	11/12/1979			Club de Música y Jazz San Juan Evangelista	Madrid	2018
185	CANAL STREET JAZZ BAND	24/12/1979	El segundo día del concierto fue el día 25.		Club de Música y Jazz San Juan Evangelista	Madrid	2018
186	LOU BENNETT	01/12/1979			Club de Música y Jazz San Juan Evangelista	Madrid	2018
187	TETE MONTOLIU TRÍO	26/01/1980	El segundo día del concierto fue el día 27.	Grafics LAUFER	Club de Música y Jazz San Juan Evangelista	Madrid	2018
188	2 ^o Desconcerto "El Mago"	22/02/1980			Club de Música y Jazz San Juan Evangelista	Madrid	2018

Figura 15. Tabla de *diseño* donde se encuentra la información esencial que caracteriza al diseño de cada cartel.

[CRA]

Tabla formatos:

En esta segunda tabla más específica se hace referencia a los diferentes tipos de formatos que puede tener cada diseño, e irá la información que compartirán los diferentes ejemplares del mismo formato y mismo diseño (Fig. 16): En ella se encuentran los campos Dimensiones, Tipo (nombre estándar para unificar dimensiones), soporte, técnica, y observaciones (donde se especifica el número de ejemplares para cada formato), también a la derecha del todo se encuentra un campo llamado ID_diseño que es el que relaciona el formato con el diseño (la tabla anterior).

id_1	Tipo	Dimensiones	Soporte	Técnica	Observaciones
149	Mediano	439 x 315 mm	papel	offset	1 ejemplar
38	A6	147 x 106 mm	papel	offset	5 ejemplares
39	A6	147 x 106 mm	papel	offset	5 ejemplares
40	A6	160 x 175 mm	papel	offset	2 ejempls
41	A6	169 x 155 mm	papel	offset	5 ejemplares
42	A6	147 x 106 mm	papel	offset	5 ejemplares
43	A6	150 x 107 mm	papel	offset	5 ejemplares
45	A6	147 x 106 mm	papel	offset	5 ejemplares
46	A6	147 x 106 mm	papel	offset	5 ejemplares
46	A6	149 x 105 mm	papel	offset	5 ejemplares
47	A6	150 x 100 mm	papel	offset	5 ejemplares
49	A6	151 x 100 mm	papel	offset	5 ejemplares
48	A6	151 x 100 mm	papel	offset	5 ejemplares
50	A6	151 x 109 mm	papel	offset	5 ejemplares
52	A6	149 x 104 mm	papel	offset	5 ejemplares
54	A6	149 x 104 mm	papel	offset	4 ejemplares
55	A6	150 x 106 mm	papel	offset	5 ejemplares
60	A6	150 x 105 mm	papel	offset	5 ejemplares
61	A6	101 x 150 mm	papel	offset	5 ejemplares
62	A6	150 x 104 mm	cartulina	offset	5 ejemplares
63	A6	105 x 149 mm	papel	offset	5 ejemplares
65	A6	147,5 x 105 mm	cartulina	offset	5 ejemplares
66	A6	148 x 105 mm	papel	offset	5 ejemplares
67	A6	149 x 106 mm	cartulina	offset	5 ejemplares
68	A6	150 x 103 mm	papel	offset	5 ejemplares
69	A6	150 x 105 mm	cartulina	offset	5 ejemplares
70	A6	150 x 105 mm	cartulina	offset	5 ejemplares
71	A6	150 x 106 mm	cartulina	offset	5 ejemplares
225	A3	420 x 296 mm	cartulina	offset	5 ejemplares
72	A6	150 x 105 mm	cartulina	offset	5 ejemplares
74	A6	150 x 105 mm	cartulina y papel	offset	5 ejemplares: 2 en papel y 3 en cartulina
1	Díptico	223 x 148 mm	papel	offset	1 ejemplar
3	Díptico	216 x 130 mm	papel	offset	1 ejemplar

Figura 16. Tabla de *formato* donde se encuentra la información que caracteriza a los formatos de un mismo diseño. [CRA]

Para poder ver esta relación de forma más clara, a continuación, se muestra una captura de pantalla del formulario diseño (Fig. 17):

Tipo	Dimensiones	Soporte	Técnica	Observaciones	id_1	Fotografía
A6	155 x 105 mm	cartulina	offset	5 ejemplares	118	
A5	209 x 148 mm	papel	offset	5 ejemplares	146	
A3	420 x 296 mm	papel	offset	5 ejemplares	322	
*					0	

Figura 17. El formulario *diseño* es una herramienta que permite añadir información e relacionarla con la tabla *formato*. [CRA]

En esta imagen se puede observar que del diseño con número provisional 668 que hace referencia a un cartel del 2011, que tiene tres tipos de formatos diferentes.

Tabla Ejemplares:

Para la tabla de ejemplares, al igual que con el resto, se ha incluido la información esencial y específica que hace referencia únicamente a los ejemplares. Como son el estado de conservación, las degradaciones y la ubicación actual (Fig. 18).

N inv	Estado de cc	Degradaciones	Notas	ubicación
475.4	BUENO			
475.5	BUENO			
334.1	BUENO			
342.1	BUENO			
150.1	BUENO			
150.2	BUENO			
150.3	BUENO			
150.4	REGULAR	mancha en la zona central; ondulación leve; y desgarr		
150.5	BUENO			
471.1	REGULAR	ondulaciones		
471.2	REGULAR	ondulaciones		
471.3	REGULAR	ondulaciones		
471.4	REGULAR	ondulaciones		
470.1	REGULAR	ondulaciones		
472.1	REGULAR	ondulaciones		
472.2	REGULAR	ondulaciones		
472.3	REGULAR	ondulaciones		
472.4	REGULAR	ondulaciones		
472.5	REGULAR	ondulaciones		
473.1	REGULAR			
474.1	REGULAR			
474.2	REGULAR			
474.3	REGULAR			

Figura 18. Tabla ejemplar, con la información exclusiva de cada ejemplar. [CRA]

Al igual que en el caso anterior, se ha creado un formulario que facilita la introducción de la información y además hace visible la relación entre formatos y ejemplares (Fig. 19):

Formatos

Tipo: A6

Dimensiones: 160 x 175 mm

Soporte: papel

Técnica: offset

Observaciones: 2 ejemplar

id_1: 40

N inv	Estado de cc	Degradaciones	Notas	ubicación
40.1	BUENO			
40.2	REGULAR	Superficie superficial y pliegues		
*				

Registro: 1 de 2 | Sin filtro | Buscar

Figura 19. Formulario *formatos* que muestra la relación entre el *formato* y los *ejemplares* que pertenecen al mismo *formato* y al mismo *diseño*. [CRA]

Fichas de catalogación:

A consecuencia de toda esta información, se ha podido crear un modelo de ficha de catalogación - siguiendo el ejemplo mostrado en la figura 13 - en el que se incluye la información siguiente (Fig. 20):

N. Prov 15 N inv 325.1

Titulo	SEMINARIO "LA MÚCA CONTEMPORÁNEA"	Fotografía	
Fecha	16/02/1972	Tipo	Mediano
Notas	El seminario se dio durante 5 días: 16 y 23 de febrero; 1, 8 y 15 de marzo.	Dimensiones	439 x 315 mm
Editor	Club de Música y Jazz San Juan Evangelista	Soporte	papel
Diseñador	Escuela Gráfica Salesiana		
Procedencia	Madrid		
Fecha de Ingreso	2018		
ubicación actual			
Estado de conservación	REGULAR		
Degradaciones	Doble en la mitad, y resgadura en un lateral.		
Observaciones			

Figura 20. Ejemplo de una ficha de catalogación creada a través de Access, para el ejemplar, n. inv. 325.1. [CRA]

Lista de registro²²

Durante el proceso de creación de la base de datos, se pensó que sería importante, también, crear una sola lista donde se pudieran encontrar todas las piezas con su número de registro e información más relevante. Mucha de la información está ya en la base de datos, pero la gracia de la base de datos está en que relaciona la información y es fácilmente ampliable, mientras que la lista de registro es una mera lista en la que se encuentran las piezas que conforman la colección en orden, pero sin estar relacionada. La lista que ha resultado es la siguiente (Fig. 21):

LISTA DE REGISTRO COLECCIÓN DEL JOHNNY

N prov.	N inv	Titulo	Fecha	Diseñador	Tipo	Dimensiones	Soporte	Tecnica	Estado de conservación
92	1.1	CONCURSO LITERARIO. Manual de Falla 100 años	01/03/1977	Artes Graficas S.A.	Diptico	223 x 148 mm	papel	offset	BUENO
107	2.1	ORQUESTA SINFÓNICA DE RADIO BRATISLAVA	27/03/1977		Diptico	214 x 119 mm	papel	offset	BUENO
115	3.1	BENNY WATERS & TRADITIONAL JAZZ STUDIO DE PRAGA	15/05/1977		Diptico	216 x 130 mm	papel	offset	BUENO
343	4.1	I JORNADAS ANTIAPARTHEID DE AFRO-JAZZ	16/12/1988		Diptico	180 x 128 mm	papel	offset	BUENO
343	4.2	I JORNADAS ANTIAPARTHEID DE AFRO-JAZZ	16/12/1988		Diptico	180 x 128 mm	papel	offset	BUENO
343	4.3	I JORNADAS ANTIAPARTHEID DE AFRO-JAZZ	16/12/1988		Diptico	180 x 128 mm	papel	offset	BUENO
343	4.4	I JORNADAS ANTIAPARTHEID DE AFRO-JAZZ	16/12/1988		Diptico	180 x 128 mm	papel	offset	BUENO
343	4.5	I JORNADAS ANTIAPARTHEID DE AFRO-JAZZ	16/12/1988		Diptico	180 x 128 mm	papel	offset	BUENO
348	5.1	VIII FESTIVAL DE JAZZ SAN JUAN EVANGELISTA	06/03/1989	HITA design	Diptico	140 x 85 mm	papel	offset	BUENO
348	5.2	VIII FESTIVAL DE JAZZ SAN JUAN EVANGELISTA	06/03/1989	HITA design	Diptico	140 x 85 mm	papel	offset	BUENO
348	5.3	VIII FESTIVAL DE JAZZ SAN JUAN EVANGELISTA	06/03/1989	HITA design	Diptico	140 x 85 mm	papel	offset	BUENO

Figura 21. Imagen de la lista de registro de la colección. [CRA]

²² La lista de registro completa se puede encontrar en el Anexo 1. Lista de Registro.

5. PROPUESTA DE SISTEMAS DE ALMACENAMIENTO

El concepto de conservación preventiva es un término relativamente nuevo. Para poner algunos ejemplos de definiciones que instituciones internacionales y nacionales han dado a este término:

Conservación preventiva: Todas aquellas medidas y acciones que tengan como objetivo evitar o minimizar futuros deterioros o pérdidas. Se realizan sobre el contexto o el área circundante al bien, o más frecuentemente un grupo de bienes, sin tener en cuenta su edad o condición. Estas medidas y acciones son indirectas – no interfieren con los materiales y las estructuras de los bienes. No modifican su apariencia. (COM-CC, 2008)

Conservación del Patrimonio Cultural. Principales de términos generales y definiciones. Conservación preventiva: Medidas y acciones dirigidas a evitar o minimizar en el futuro una lesión o daño, un deterioro y una pérdida y, en consecuencia, cualquier intervención invasiva (UNE – EN 15898, 2012)

La conservación preventiva es una estrategia de conservación del patrimonio cultural que propone un método de trabajo sistemático para identificar, evaluar, detectar y controlar los riesgos de deterioro de los objetos, colecciones, monumentos y por extensión cualquier bien cultural, con el fin de eliminar o minimizar dichos riesgos, actuando sobre el origen de los problemas, que generalmente se encuentran en los factores externos a los propios bienes culturales. (IPCE, 2011)

La conservación preventiva, o la conservación de los documentos - o lo que se entiende por patrimonio documental y bibliográfico - es una obligación para las instituciones que lo contengan según el artículo 52 del capítulo cuarto de la Ley de Patrimonio Histórico Español:

“Todos los poseedores de bienes del Patrimonio Documental y Bibliográfico están obligados a conservarlos, protegerlos, destinarlos a un uso que no impida su conservación y mantenerlos en lugares adecuados” (Art. 52.1, Ley 16/1985)

Muchos teóricos y profesionales de la conservación y restauración han escrito sobre la importancia de la conservación preventiva, las metodologías y propuestas que deben incluirse dentro de un plan de conservación preventiva. También se ha escrito

mucho sobre los parámetros ambientales correctos e incorrectos para cada tipo de material.

Javier Tacón en su libro *La conservación en archivos y bibliotecas. Prevención y protección* define dos tareas que entran dentro de la conservación preventiva: la primera, y las más típicamente asociada al término, al conjunto de acciones que se efectúan sobre la colección de manera general y que contemplan:

las condiciones ambientales y de uso, de forma totalmente ajena a las colecciones, como serían: el control y regulación de humedad y temperatura, luz y otros factores ambientales; control y erradicación de plagas; el establecimiento de normas de manipulación adecuadas o la planificación de acciones en caso de siniestro (Tacón, 2008).

Y la segunda, que se debe llevar a cabo de forma individual sobre uno, un conjunto o sobre toda la colección y que contempla:

la protección - en cajas, envoltorios, armarios, vitrinas, etc.-, la limpieza del polvo depositado y adherido sobre la superficie exterior de los objetos o la introducción de ciertos ejemplares en cámaras de seguridad contra robos y catástrofes. (Tacón, 2008).

En cuanto a la primer de las acciones, y que contempla los parámetros ambientales, se sabe que como norma general, los parámetros, entendidos hasta ahora como más correctos o adecuados para las obras con soporte celulósico es que la temperatura se mantenga de manera constante entre los 18 y los 20°C y que la humedad relativa se establezca entre el 45 y 50%.²³ Otro de los grandes teóricos de la conservación preventiva y que coincide con los parámetros indicados es Stefan Michalski que generó unas tablas indicativas que ponían en relación Temperatura, Humedad Relativa y Radiación para cada tipo de soporte²⁴.

²³ HERRÁEZ, JUAN A. & RODRIGUEZ LORITE, MIGUEL A. (1989). *Manuel para el uso de aparatos y toma de datos de las condiciones ambientales en museos*. Madrid, España: Ministerio de Cultura. Instituto de Conservación y Restauración de Bienes Culturales.

²⁴ MICHALSKI, STEFAN. (2016). *Climate Guidelines for Heritage Collections: Where We Are in 2014 and How We Got Here*. Government of Canada, Canadian Conservation Institute.

En cuanto a la problemática que se genera en torno a la luz y las radiaciones, y cómo afectan estas a los materiales sensibles como las fotografías y los documentos hay que tener en cuenta que “la razón de ser de las obras es su contemplación y para ello es necesaria la luz que, a su vez, deteriora el objeto.” (Tacón, 2008). Esto puede generar un debate moral entre la necesidad de exposición de las obras y la necesidad de mantenerlas oculta para evitar el avance de degradaciones. De modo que para que la obra no pierda su “razón de ser” y se pueda conservar para las generaciones futuras, hay que establecer prioridades que permitan que se pueda observar y, al mismo tiempo, se asegure su conservación. Las metodologías de conservación preventiva tienen un importante papel en esta dicotomía.

En los siguientes subcapítulos el tema se centrará en la segunda tarea definida por Tacón (2008), la necesidad de crear sistemas de almacenaje y soporte de protección que colaboren en la conservación de las obras.

Tipo de mobiliario y soportes de protección

Para los documentos u obras gráficas - entre las que se encuentra nuestra colección - lo más recomendable es que se almacenen en plano para evitar deformaciones por lo que lo más aconsejable es el uso de planeros o cajoneras. Para las obras gráficas de grandes dimensiones, y que por consiguiente no entran en los planeros más grandes que se fabrican, existe un sistema de enrollado que se puede aplicar.

Este segundo sistema de enrollado se aplicaría siempre y cuando la obra pudiera aguantarlo. Se usaría un rulo ancho, para que la obra de las menores vueltas posibles y para disminuir la posibilidad de que el documento cree vicio²⁵. Para este sistema se revestiría el rulo con un material inerte de conservación para que estuviera en contacto con la obra y uno al final para proteger la obra del polvo y la manipulación directa. Este

²⁵ El vicio, es la tendencia que tiene un documento a quedarse enrollado. Suele producirse en los documentos que han estado durante un tiempo enrollados, y al aplanarlos tienden a volver a ese estado inicial.

sistema quedaría integrado dentro de un compacto o una caja de conservación. Otra posibilidad sería colgarlos verticalmente, se deberían acoplar a un soporte rígido que permitiera colgarlos en peines, si podrían enmarcar o laminar (NEDCC, 1999).

Archivadores horizontales:

En el caso de las cajoneras, se recomienda que sea un “mobiliario metálico (inmune al ataque de los insectos), sólido, ya que uno de los inconvenientes más habituales que encontramos son los estantes y los cajones que se deforman por el peso” (Bello y Borrell, 2008), este tipo de mobiliario protege físicamente los documentos y debe fabricarse con materiales químicamente estables, lo ideal sería que estuvieran pintados con pintura anticorrosiva y resistente al fuego (Bello y Borrell, 2008). Existen planeros hechos de acero con esmalte horneado, pero si el esmalte no ha cocido suficiente puede emitir sustancias volátiles como formaldehído. En el mercado existen en muchos tamaños, con diferentes alturas para las cajoneras - dependiendo del uso al que se vayan a destinar -, lo mejor es que contengan cajones anchos y poco profundo. Se recomienda que los cajones no se llenen y que el documento que se almacene debajo de todo, se pueda extraer de forma cómoda y segura. Es por ello que cerca del planero debería haber alguna mesa o mobiliario auxiliar sobre el que inspeccionar y manipular las obras, sobre todo con las de gran tamaño. Para evitar que los documentos se enganchen en la parte superior del cajón, se puede colocar algún tipo de papel o tejido-no-tejido tipo Reemay®. Por otro lado, es importante evitar depositar soportes muy pesado que puedan ejercer una presión puntual, creando así, deformaciones en los documentos inferiores (NEDCC, 1999).

Dentro de las cajoneras, es recomendable que los documentos tengan un soporte de protección tipo: carpetas, camisas o encapsulados. Todos ellos resultan fundamentales para evitar que las obras estén en contacto con el polvo, la luz, la contaminación y otros factores de degradación.

Carpetas:

Las carpetas deben estar hechas de materiales de conservación, químicamente estables²⁶ (libres de ácidos, con un pH neutro o con reserva alcalina, y libres de lignina), fáciles de manipular. En el caso de que se hayan fabricado con colas, estas deberán ser reversibles y no ácidas, tampoco deberán contener elementos mecánicos ni grapas. (Bello y Borrell, 2008).

Para que la obra se almacene correctamente, es importante que la carpeta sea un poco más grande que la obra que va a guardarse, pero que esta no baile en su interior. Dentro de una carpeta se puede almacenar más de una obra siempre que sea de las mismas características, de modo que para cada conjunto es preciso hacer una caja a medida. En el folleto de conservación de la Northeast Document Conservation Center (1999) recomiendan que “el número de objetos por carpeta y carpetas por cajón o caja debe ser una cuestión de sentido común, determinada por la condición y el tamaño de los materiales. Esto suele indicar entre cinco y diez objetos por carpeta”. También recomiendan etiquetar las carpetas para poder identificarlas con facilidad con lápiz o tinta impermeable, evitando las etiquetas autoadhesivas que puedan generar nuevas degradaciones que acaben llegando a las obras que proteja. (NEDCC, 1999).

Camisas:

Las camisas suelen ser de papel de conservación, y es una primera capa que envuelve la obra de tal modo que, al querer manipular la obra, siempre se realice a través ella (Fig. 22). Esta suele ser de papel de conservación, de pH neutro, libre de ácidos y lignina. Será la más importante ya que será la que estará en contacto permanente con la obra. Las camisas son individuales para cada obra, por lo que se

²⁶ Si se quiere conocer más información con relación a la estabilidad química y las propiedades de este tipo de soportes se puede consultar el capítulo 4.4. Storage Enclosures for Books and Artifacts on Paper, del folleto de Almacenamiento y Manipulación de la Northesat Document Conservation Center. NORTHEAST DOCUMENT CONSERVATION CENTER. (1999). 4.4 Storage Enclosures for Books and Artifacts on Paper. Recuperado 14 de mayo de 2019, de <https://www.nedcc.org/free-resources/preservation-leaflets/overview>

puede siglar la camisa con el número de identificación de la obra, de este modo se facilita la búsqueda de cada objeto.



Figura 22. Esquema de una camisa de papel. [CRA]

Encapsulados:

La encapsulación en Melinex® o Mylar®, es un sistema muy utilizado ya que tiene unas características que resultan muy útiles para la manipulación (Fig. 23). Estas dos marcas comerciales utilizan un tipo de plástico inerte o película de poliéster que es transparente y flexible, por lo que facilita su consulta y se puede observar la obra sin tener que manipular directamente la obra. Resultan una solución práctica para los materiales de gran tamaño, sobre todo si se manipulan con frecuencia.

Sin embargo, es un material impermeable por lo que, en caso de humedades relativas elevadas, se puede crear condensación. También es un material con carga electrostática por lo que obras con materia pictórica tipo pastel o lápiz puede adherirse al plástico. La Northeast Document Conservation Center (1999) explica que según una “investigación en la Biblioteca del Congreso también ha encontrado que los papeles ácidos se deterioran más rápidamente en un entorno cerrado, como un sobre de poliéster”, factor a tener en cuenta.

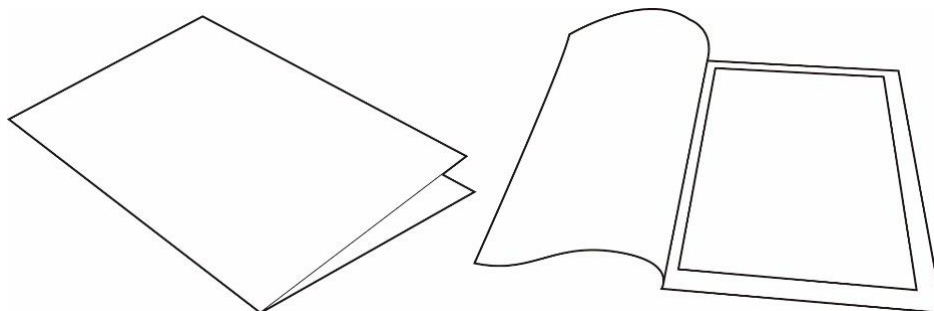

Figura 23. Fotografía de dos cuadernillos realizados con encapsulados para un cuadernillo de papel totalmente degradado. Ejemplo de encapsulado.

[Fotografía: CRA]

Soportes específicos para fotografías²⁷:

Primeramente, hay que tener en cuenta que todos los sistemas que se usan para guardar fotografías deben cumplir con las especificaciones de la norma ISO 18902: 2013 y ISO 18916: 2007, además es importante que los materiales pasen la Pruebas de actividad fotográfica (PAT)²⁸.

Al igual que con los sistemas para almacenar documentos, se pueden diferenciar dos tipos, en papel o en plástico. Con papel existen sobre de papel con costuras, sin costuras.

²⁷ La información extraída de este apartado sale de:

NORTHEAST DOCUMENT CONSERVATION CENTER. (2018). 5.5 Storage Enclosures for Photographic Materials. Recuperado 14 de mayo de 2019, de <https://www.nedcc.org/free-resources/preservation-leaflets/5.-photographs/5.5-storage-enclosures-for-photographic-materials>

²⁸ "la PAT es una prueba estándar internacional (ISO18916) para evaluar productos de almacenamiento y visualización de fotos, y fue desarrollada por el Image Permanence Institute (IPI). Los recintos utilizados para los materiales fotográficos deben pasar el PAT (esto debe estar anotado en el catálogo del proveedor), y los que se aprueben también serían apropiados para otros tipos de materiales de colección." (NEDCC, 2018)

El sobre de papel con costuras, se trata de un sobre con un extremo abierto, con o sin solapa. Las costuras se realizan con adhesivos que deben ser libres de ácidos y no reactivos con los componentes de la fotografía.

Los sobres de papel sin costura por el contrario se forman con un sobre de tres o cuatro solapas que se doblan y cierran perfectamente el sobre (Fig. 24). Este sistema implica, necesariamente, que el conservador o investigador que vaya a manipular la fotografía se prepare para hacerlo de modo seguro.



Figura 24. Esquema de un sobre de papel sin costuras, de cuatro solapas. [CRA]

El papel resulta muy adecuado por su opacidad, por su capacidad higroscópica, evita la acumulación de humedad y gases, y resulta menos costoso que el uso de plástico. Pero al ser un material opaco, para poder visualizar la obra es necesario manipular la obra directamente, aumentando el riesgo de deterioro.

Para los sistemas con plástico encontramos diversos tipos de encapsulados y carpeta. La carpeta es una sola hoja de poliéster o polipropileno (Melinex® o Mylar®²⁹) doblada por la mitad. El resto de sistemas, utilizan la misma base, pero cierran un lado, dos o los tres restantes a través de calor, puesto que el plástico es termofusible.

Los sistemas con Mylar® o Melinex® son muy útiles ya que permiten ver la obra sin tener que sacarla de su soporte de protección y además evitan que las fotografías entren en contacto con la humedad y los sulfuros presentes en el ambiente y que crean reacciones químicas en la mayoría de fotografías. Sin embargo, la superficie puede desgastar, erosionar o rayar la fotografía durante la manipulación, al crear un ambiente cerrado

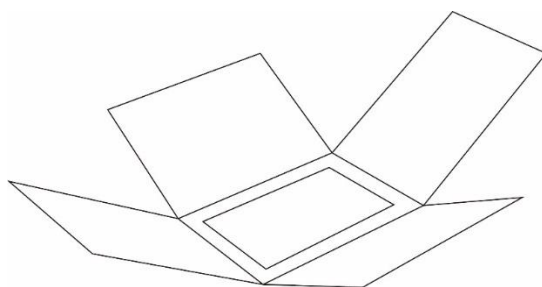
²⁹ Mylar® y Melinex® son nombres genéricos para los films de poliuretano o poliéster, originalmente llamados así en Estados Unidos y el Reino Unido.

pueden quedarse atrapados en el interior, y en caso de incendio puede derretirse y quedarse adherido a la fotografía, debido a su bajo punto de fusión.

Comparativa con otras Instituciones

Al igual que con el sistema de catalogación e inventariado, se ha creído necesario realizar una investigación sobre los sistemas de almacenamiento que poseen otras instituciones, de este modo se podrá observar no solo qué tipo de sistemas usan, sino que también su opinión al respecto de su metodología.

Al contactar con el Museo del diseño de Barcelona nos han contado que el sistema de protección primario que usan son camisas elaboradas con papel barrera, y se guardan en cajoneras dentro de un almacén que comparten con otras piezas de materiales parecidos o compatibles, de modo que el sistema de climatización pueda ser el mismo. Todos los documentos y obras de soporte celulósico comparten planeros y almacén. Los carteles de gran forma que, por sus dimensiones, no entran en las cajoneras se guardan enrollados en rulos protegidos con papel barrera y colgados en barras horizontales dentro de compactos que los protegen del polvo. Para evitar deformaciones por gravedad, tienden a cambiar la posición del rulo. Las piezas son registradas y limpiadas antes de guardarse en las reservas del museo.

En la Biblioteca Nacional de España explican que sus carteles se guardan en posición horizontal y totalmente desplegados dentro de planeros. Utilizan papeles Mylar® a modo de semi-encapsulados como protección primaria ya que facilitan el manejo y posibilitan su observación con menores riesgos de manipulación directa. También tienen algunos ejemplares antiguos entelados, y con los carteles de más de 1 metro poseen estanterías con rulos preparados para guardarlos, revestidos con materiales de conservación adecuados.

Otra de las instituciones que nos ha facilitado información ha sido el Museo ABC de Madrid que alberga una colección de ilustraciones muy grande, pero que no tiene carteles ni ilustraciones de tamaños grandes. Sus colecciones se guardan con camisas de papel libre de ácido y pH neutro dentro de planeros.

En cambio, en el Museo del Traje y CIPE (Centro de Investigación de Patrimonio Etnológico) utilizan dos sistemas. Los carteles que han sido enmarcados con motivo de alguna exposición quedan enmarcados y se guardan en peines junto con las pinturas y otros dibujos enmarcados. La metodología de enmarcado es muy variada y explican que es debido al momento en que se enmarco, por ello hay carteles con paspartú y otros sin, por ejemplo. El resto de carteles se guardan en planeros.

Para facilitar la búsqueda han organizado un sistema por el cuál tienen numerados todos los planeros, cajoneras y carpetas de dentro de cada cajonera, y encima de cada carpeta una lista con todos los números de registro de los documentos que hay en la carpeta. A pesar de que parece un sistema muy ordenado, nos han contado que no resulta muy útil puesto que las carpetas al estar unas encima de las otras se tienen que manipular cada vez para rebuscar, y que los carteles no suelen estar ordenados por lo que hay que buscar dentro de la carpeta hasta encontrar el correcto.

También tienen dos tipos de sistemas de protección primaria, carpetas y cajas de cartones blandos y duros indistintamente, de distintos modelos y con diferentes materiales - intentan que el material siempre sea de conservación, libre de ácido y de pH neutro -. Dentro los carteles se almacenan en orden de número de registro sin tener en cuenta las dimensiones y separados por hojas sueltas de papel de conservación, o en ocasiones por papel de seda. Este modo de guardarlos, nos han contado que resulta muy engorroso pues se sobre-manipulan los ejemplares. Tienen una selección pequeña en fundas de Mylar®, que es el sistema favorito de los conservadores a pesar de ser el más costoso.

También en la Biblioteca Nacional de Bogotá optan por almacenar los carteles horizontalmente en planeros. Con la llegada de nuevas colecciones ponen en marcha, lo que ellos llaman, unidades almacenamiento. Se trata de una metodología para casos con mucho material o para agilizar procesos en los que utilizan bolsas de plástico libres de contaminantes para guardar conjuntos (obras y documentos que pertenecen a una misma colección pero que son de diferentes tamaños y diferentes materiales). Dichas bolsas son a medida para el cartel u obra de mayor tamaño. Las bolsas tienen la función de evitar la disgregación de la colección - que podría ser repartida por materiales, de éste modo evitan que se disperse por los almacenes de la Biblioteca -.

El mayor problema de las bolsas es que cuesta de marcarlas, que se deslizan cuando están unas en contacto con las otras y con las bolsas de grandes dimensiones la manipulación se complica. Las bolsas se guardan en cajoneras. Para que los documentos más pequeños no queden sueltos por la bolsa, se colocan dentro de carpetas. Entre las bolsas que comparte cajonera, colocan cartones de conservación duros para poder repartir pesos y evitar crear nuevas deformaciones. Este procedimiento se aplica de manera provisional, aunque aseguran que no pueden reubicar y reinstalar todo lo que llega en cortos periodos de tiempo, por lo que algunas colecciones pueden almacenarse dentro de estos sistemas de almacenamiento tiempo.

El sistema definitivo de almacenaje consta de carpeta independientes para cada documento que se guardan en conjunto dentro de cajoneras. También nos han explicado que la mayor parte de la colección se encuentra digitalizada de modo que intentan que su consulta siempre sea por esta vía, para evitar la manipulación de los originales.

Otra de las instituciones consultadas ha sido el Museo Nacional Centro de Arte Reina Sofía. El sistema de almacenaje que utilizan son los sobres de Mylar® con una base de cartón de conservación - libre de ácido - rígido que permite una manipulación segura. Para la mayor parte de carteles, que se encuentran en buen estado de conservación, el cartón tiene una función de bandeja por lo que los sobres de poliéster no están adheridos de ningún modo. Pero en caso de obras muy frágiles cuyos movimientos pueden ser peligrosos, optan por añadir unas esquineras que sujetan el sobre y lo fijan al cartón. Para las fotografías, también suelen optar por el uso de sobre de poliéster. En cuanto a parámetros de conservación, en los almacenes del museo tienen un sistema que garantiza unas condiciones constantes de entre 18 y 20 °C y una humedad relativa de entre el 45 y 50%.

Por último, se ha consultado al Museo Nacional de Arte de Catalunya que almacena sus carteles de dos modos diferentes. En primer lugar, dentro de cajas de conservación de pH neutro con camisas de papel barrera, libre de ácidos para aquellos carteles de formato pequeño o medio. Y para los carteles de gran formato que no caben

totalmente desplegados dentro de las cajas, se utilizan fundas de Mylar® a medida de cada obra y dentro de planeros³⁰.

Propuesta

Desde el primer momento se tuvo muy claro, desde la Biblioteca Histórica, que se querían almacenar los carteles y fotografías totalmente desplegados y en plano. Es por ello que el mobiliario más adecuado es el archivador planero o cajonera.

La cajonera debe poder almacenar todos los carteles, incluidos los de mayor tamaño. De este modo se buscaron presupuestos de diferentes marcas. Al final ha habido dos archivadores horizontales con las siguientes características:

El primero es de la marca IMASOTO® modelo A0 plus³¹ de 1.410 x 996 x 968 mm y tiene 10 cajones. Las dimensiones útiles interiores son de 1.320mm de largo x 924mm de fondo x 42mm de alto. El archivador horizontal es metálico y se compone por dos módulos de cinco cajones cada uno. Está fabricado en chapa blanca de acero laminado en frío pintado con una pintura epoxi ecológica en acabado blanco texturizado.

El segundo planeo está por llegar a la biblioteca histórica y será del tamaño más grande que hay en el mercado, ya que los ejemplares de la colección de dimensiones mayores no caben en el primer planero. Las dimensiones interiores útiles son de 1000 x 1500 mm, la altura de los cajones aún está por determinar³².

Acto seguido se ha diseñado el sistema de almacenamiento para los carteles y fotografías. En el taller de la Biblioteca Histórica de la Universidad Complutense realizan

³⁰ Los planeros más grandes que se venden en el mercado tienen como medidas interiores del cajón 1000 x 1500 mm. Esto se conoce debido a que, para nuestra colección, desde la Biblioteca Histórica se buscaron los más grandes para saber si se tendría que considerar un sistema alternativo para los formatos más grandes.

³¹ La ficha técnica del archivador horizontal se encuentra en el Anexo 3. Topográfico.

³² Este segundo planero aún no se encuentra en la biblioteca por lo que las dimensiones finales aún no se saben.

carpetas, cajas y camisas de conservación a medida, con papeles, cartulinas y cartones libres de ácido y/o con reserva alcalina.

Para los carteles se propone que cada ejemplar tenga su camisa de papel de conservación - con reserva alcalina - a medida del ejemplar más grande de cada formato, de este modo se pueden unificar formatos. Y cada grupo de ejemplares que pertenecen al mismo formato y mismo diseño se guardaran dentro de una carpeta de cartón de conservación, con reserva alcalina, que agrupe dichos ejemplares (Fig. 25). Para los ejemplares del formato más pequeño (A6 y algunos de los dípticos de menor tamaño) se les diseñará unos sobres de 4 solapas sin costuras y se fijarán a la carpeta con dos esquineras.



Figura 25. Esquema de 5 ejemplares, dentro de sus camisas, y los cinco dentro de una carpeta. [CRA]

Los números de inventario irán, primeramente, en el reverso de cada ejemplar en lápiz; luego en el borde inferior derecho de la camisa; y por último en el anverso de la carpeta se escribirán también en lápiz el número de inventario de todos los ejemplares que albergue en orden.

Hay un ejemplar en especial, que entra dentro del formato de los dípticos que es un libro. Este ejemplar tendrá un soporte en especial que constará de una caja con cartón de conservación de 4 solapas sin costuras. En la biblioteca histórica crean siempre sus propias cajas de conservación como la que se muestra en la figura 26.

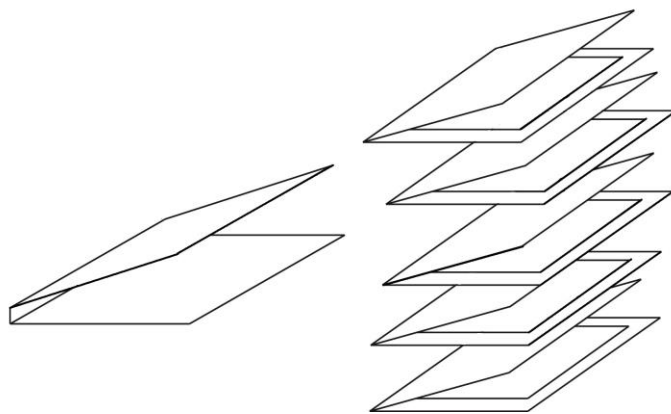

Figura 26. Esquema extraído de uno de los documentos de trabajo de la Biblioteca Histórica, en el que se indican las dimensiones de una caja. [en línea]. [Disponible en: <https://eprints.ucm.es/45031/1/DT2017-14.pdf>]

Los carteles se guardarán según sus dimensiones, de modo que se tendrán todos los ejemplares de tamaño A6 juntos, los dípticos juntos, etc. Se procurará que en una misma cajonera solo haya ejemplares con los mismos formatos, o como mínimo se intentará evitar que diferentes formatos compartan cajoneras.

Para los cajones que alberguen formatos pequeños, se le va a añadir unos separadores interiores a los cajones que delimiten el movimiento de las obras. El espacio más pequeño que permite crear el cajón es de 322 x 222mm en el que cabe perfectamente una carpeta para los A4, este tamaño de carpeta será el más pequeño que se realizará. Los formatos A3, A5 y A6 se introducirán en carpetas de dimensiones máximas 320 x 220mm.

Las cajoneras irán numeradas y se creará un topográfico para ordenar cada cajón, de este modo la búsqueda será más rápida y se evitara posibles degradaciones por manipulaciones innecesarias.

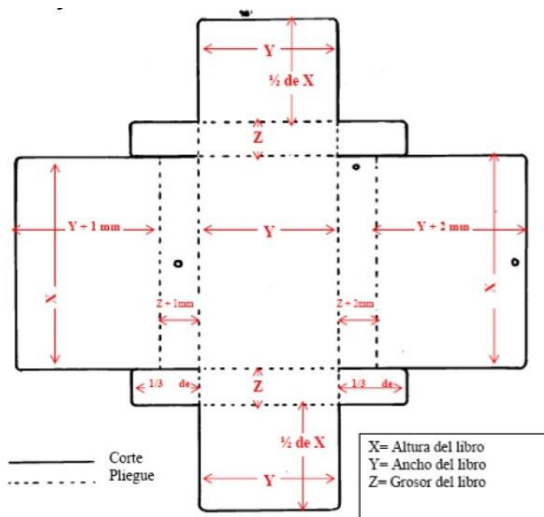
En cuanto a las fotografías, todas han llegado con algún tipo de soporte de exposición - fotografías descritas en el capítulo 2, Estudio e identificación de la colección-. A pesar de que son solo cinco fotografías, tienen unas características muy diferentes y se consideran importantes por lo que se han considerado obras complejas formadas por diferentes materiales.

Para todas las fotografías se propone crear un sobre sin costuras de papel de conservación - libre de ácido con pH neutro - que las proteja de la luz, del polvo, la contaminación y de la manipulación.

Propuesta de distribución³³:

Para los formatos *dípticos* habrá un total de 36 carpetas como máximo. Más una caja para un libro que pertenece a esta categoría, el 36.1. Las carpetas contendrán entre 1 y 5 ejemplares, en camisas independientes. Formatos A6 habrá un total de 83 carpetas. Formatos A5 habrá un total de 29 carpetas. Formatos A3 habrá un total de 174 carpetas. Formatos *Medianos* habrá un total de 146 carpetas. Formatos *Grandes* habrá un total de 210 carpetas. Formatos *Extra-grandes* habrá un total de 8 carpetas. Y, por último, las fotografías son un total de 5 con su sobre de papel independiente. La estructura y medidas del cajón son las siguientes (Fig. 27):



Figura 27. Dimensiones de un cajón del planero IMASOTO®, que ha obtenido la Biblioteca. Se han numerado los espacios dinA4, para la distribución de los ejemplares este será el número del espacio en el que irán las carpetas con los ejemplares. [CRA]

³³ En el Anexo 3, se encuentra el topográfico, dónde se explica detalladamente la distribución de todos los ejemplares en los planeros y cajones.

En la fig. 27 se han indicado las separaciones más pequeñas que permite el cajón, pero se pueden agrupar creando espacios más grandes. Para los ejemplares medianos, cuya dimensión mayor es 900 x 630 mm se tendrá que utilizar dividiendo el cajón en 2, o en algunas ocasiones ocupando todo el espacio, como espacio único. En el Anexo 3. Topográfico se explica, detalladamente, la distribución de toda la colección.

Las fotografías se guardaran en un solo cajón, y los materiales de los que se componen - soportes secundarios que algunos ejemplares tienen sin estar adheridos - se guardarán conjuntamente.

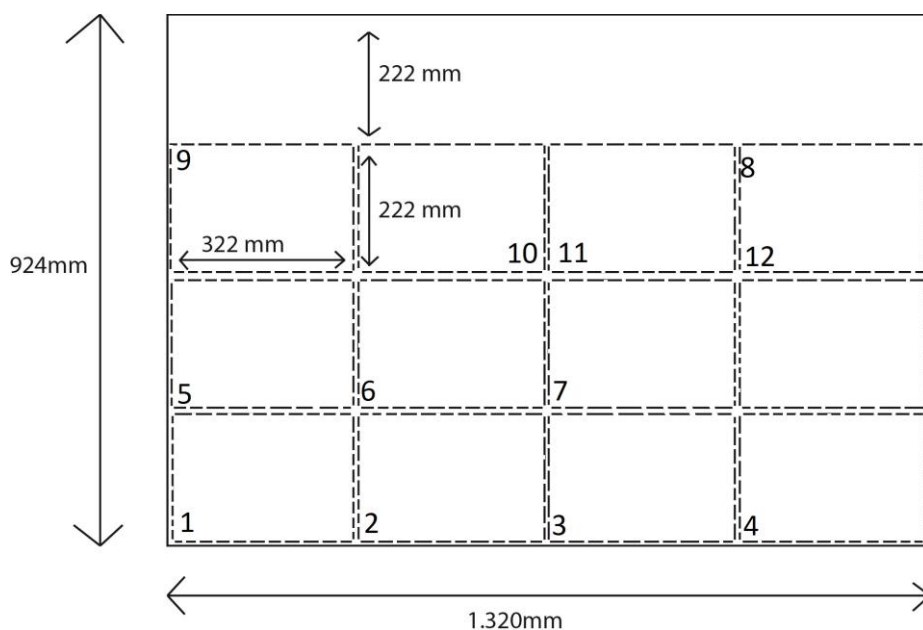
6. CONCLUSIONES

A través de la recuperación y estudio de la colección de carteles y fotografías presentada en este trabajo de TFM, se ha podido poner de manifiesto la relevancia de los ejemplares que la componen. Conocer a fondo el contexto que envuelve a los carteles ha sido esencial para entender el valor simbólico personal e inmaterial que tienen. Gracias a este análisis se considera la colección como el testigo de la memoria histórica de Club de Música y Jazz del Colegio Mayor San Juan Evangelista.

Tras la donación del conjunto de obras a la Biblioteca Histórica Marqués de Valdecilla de la Universidad Complutense de Madrid, se realizó una primera tarea en la que se contabilizaron y seleccionaron los ejemplares que iban a componer la colección de esta sede. Además, durante este proceso se pudo ir documentando cada uno de los casos como punto clave para garantizar su conservación. Este proyecto ha supuesto dar una gran relevancia a la documentación como punto básico de conservación preventiva.

Aparte de comprender los factores más simbólicos e historiográficos del conjunto, ha sido primordial comprender la colección a nivel físico. Analizar los materiales y sus características, así como las degradaciones sufridas, ha sido esencial para realizar una propuesta de almacenaje. Se ha conseguido clasificar, de una manera ordenada, los conjuntos y establecer estrategias de conservación preventiva adecuadas para la colección.

La creación de la base de datos ha conseguido minimizar uno de los mayores riesgos a los que esta colección estaba sometida, la disociación. La base ha conseguido reflejar la multiplicidad de los carteles (el hecho de que un mismo *diseño* puede verse en diferentes *formatos* y en múltiples *ejemplares* que, a pesar de ser ejemplares únicos, contienen la misma información visual). Además, ha sido creada para permitir la incorporación de nuevos ejemplares que complementen la colección, en caso de adquisiciones futuras.

Otro punto esencial que ha contemplado este proyecto ha sido la creación de un sistema de almacenaje que colabore tanto a la conservación como a la manipulación de la colección. El hecho de que estos ejemplares hayan pasado a pertenecer a una

biblioteca, nos ha obligado también a considerar el riesgo de deterioro por manipulación puesto que cualquier investigador puede solicitar su consulta. Para ello se ha recurrido al estudio de los materiales y sistemas que se usan actualmente en otras instituciones, además de conocer las ventajas y desventajas de cada opción, lo que ha sido importante para la creación de un sistema a medida de esta colección.

Con las variadas colecciones de arte contemporáneo se hace más visible la necesidad de crear planes de conservación a medida de cada caso. Este Trabajo de Final de Máster, es un ejemplo de propuesta de conservación para una colección contemporánea hecha a medida para poder solventar las necesidades que tiene y que pueda tener en un futuro, y que además admite la posibilidad de incorporar nuevas adquisiciones.

7. BIBLIOGRAFÍA Y/O REFERENCIAS

- AENOR. (2012). *Norma UNE-EN 15898:2012. Conservación del Patrimonio Cultural. Principales términos generales y definiciones.*
- ALONSO, SOL. (1992, abril 28). ¡Felicidades, Johnny! *El País*. Recuperado de <http://sanjuanevangelista.org/johnny/pdf/felicidades.pdf>
- ALPUENTE, MONCHO. (2009, mayo 13). Balada del Johnny. *El País*. Recuperado de http://sanjuanevangelista.org/johnny/pdf/artic_001.html
- ALVAREZ, RAFAEL «El Brujo». (1996, noviembre 20). Recordando a Godot. *El mundo /Campus*. Recuperado de <http://sanjuanevangelista.org/johnny/pdf/brujo.html>
- ASH, NANCY; HOMOLKA, SCOTT & LUSSIER, STEPHANIE. (coord.) POLLAK, REBECCA & SPAULDING, ELIZA. (2014) *Descriptive Terminology for Works of Art on Paper. Guidelines for the accurate and consistent description of the materials and techniques of drawing, prints, and collages.* Philadelphia Museum of Art.
- BARBERO SANCHEZ, FRUTOS. (1969, Curso). Antecedentes, p. 1.
- BELLO, U. C., y BORRELL, C. À. (2008). *Los documentos de archivo: Cómo se conservan.* Recuperado de <https://ebookcentral.proquest.com>
- BLAS BENITO, JAVIER. (1994). *Bibliografía del arte gráfico: Grabado, litografía, serigrafía / historia, técnicas, artistas.* Madrid: Real Academia de Bellas Artes de San Fernando, Calcografía Nacional.
- BLAS BENITO, JAVIER (coord.), CIRUELOS, ASCENSIÓN y BARRENA, CLEMENTE. (1996) *Diccionario del dibujo y de la estampa. Vocabulario y tesoro sobre las artes del dibujo, grabado, litografía y serigrafía,* Madrid: Real Academia de Bellas Artes de San Fernando, Calcografía Nacional, p. 77-212.
- CALDERON DELGADO, M. (2008). Conservación preventiva de documentos. *Bibliotecas*, 26(2). Recuperado a partir de <http://www.revistas.una.ac.cr/index.php/bibliotecas/article/view/404>

- CALVO MANUEL, ANA MARIA. (1997). *Conservación y restauración. Materiales, técnicas y procedimientos, de la A a la Z*. Madrid: España. Ediciones del Serbal.
- CRESPO, C. & VIÑAS V. (1984) *La preservación y restauración de documentos y libros de papel*. Un estudio del RAMP con directrices, UNESCO.
- CRESPO, CARMEN & VIÑAS, VICENTE. (1984). *La preservación y restauración de documentos y libros en papel: un estudio del RAMP con guiados*. Recuperado de https://unesdoc.unesco.org/ark:/48223/pf0000063519_spa
- CUNHA, GEORGE MARTÍN. (1988). Métodos de evaluación para determinar las necesidades de conservación en bibliotecas y archivos: un estudio del RAMP con recomendaciones prácticas. Recuperado de https://unesdoc.unesco.org/ark:/48223/pf0000080930_spa
- EFE. (2015a, noviembre 18). Detenidas 75 personas en el desalojo del colegio mayor el «Johnny». *La Vanguardia*. Recuperado de <https://www.lavanguardia.com/vida/20151118/30235135859/45-detenidos-en-el-desalojo-del-colegio-mayor-san-juan-evangelista-el-johnny.html>
- EFE. (2015b, noviembre 19). Unicaja critica a Fundación S.J. Evangelista por no aportar propuestas viables. *La Vanguardia*. Recuperado de <https://www.lavanguardia.com/local/madrid/20151119/30271455171/unicaja-critica-a-fundacion-s-j-evangelista-por-no-aportar-propuestas-viables.html>
- EFE. (2016, octubre 24). La Complutense recupera la propiedad del colegio universitario «El Johnny». *La Vanguardia*. Recuperado de <https://www.lavanguardia.com/local/madrid/20161024/411285781662/la-complutense-recupera-la-propiedad-del-colegio-universitario-el-johnny.html>
- EFE. (2018, diciembre 20). La Complutense recuperará el «Johnny» como colegio mayor y centro cultural. *La Vanguardia*. Recuperado de <https://www.lavanguardia.com/local/madrid/20181220/453655494834/la-complutense-recuperara-el-johnny-como-colegio-mayor-y-centro-cultural.html>
- EUROPA PRESS. (2014, julio 31). El colegio mayor con más solera de Madrid amanece cerrado y sin posibilidad de acceso. *La Vanguardia*. Recuperado

de <https://www.lavanguardia.com/local/madrid/20140730/54412619741/el-johnny-amanece-cerrado-y-sin-posibilidad-de-acceso-mientras-la-ucm-aun-no-tiene-constancia-de.html>

EUROPA PRESS. (2014, agosto 4). El Johnny cierra en Madrid con irregularidades y reformas pendientes. *La Vanguardia*. Recuperado

de <https://www.lavanguardia.com/local/madrid/20140801/54413417972/el-johnny-carece-de-licencia-de-actividad-desde-2003-y-tiene-reformas-pendientes-que-superan-los.html>

EUROPA PRESS. (2016a, febrero 10). Excolegiales del «Johnny» ofrecen un proyecto. *La Vanguardia*. Recuperado

de <https://www.lavanguardia.com/vida/20160210/302057452062/excolegiales-del-johnny-ofrecen-un-proyecto-viable-para-reabrirlo-con-un-grupo-de-donantes.html>

ESTEBAN, PALOMA. (2016b, julio 11). La Complutense busca financiación para resucitar al «Johnny» como colegio mayor. Recuperado 7 de diciembre de 2018,

de https://www.elconfidencial.com/espana/madrid/2016-07-11/complutense-johnny-vuelva-a-ser-colegio-mayor-carlos-andradas_1230345/

FARELO, ENRIQUE. (s. f.). Recordar es vivir. Recuperado

de http://www.sanjuanevangelista.org/agenda/noticias/bien_interes_cultural_enrique_farelo.html

FUNDACIÓN SAN JUAN EVANGELISTA. (2018). *Un nuevo proyecto para el San Juan del siglo*

XXI. Madrid. Recuperado de <http://www.fundacionsanjuanevangelista.net/el-proyecto-4/>

GARCÍA FERNÁNDEZ, ISABEL. (2013). *La conservación preventiva de bienes culturales*. Madrid, España: Alianza forma (AF).

GARCIA MERAYO, JUAN JESUS. (1970, 1989). Los colegios mayores: 20 años de cultura en la universidad. *zc0*, p. 1.

GOMEZ, JOSE MANUEL. (1998). Treinta años del «Johnny». *Revista Tiempo*, p. 1.

- GOMEZ, JOSE MANUEL. (2014, junio 5). Por el Johnny. Recuperado 7 de diciembre de 2018, de <http://blogs.tiempodehoy.com/locrudoylococido/2014/06/05/por-el-johnny/>
- HERRÁEZ, JUAN A. & RODRIGUEZ LORITE, MIGUEL A. (1989). *Manual para el uso de aparatos y toma de datos de las condiciones ambientales en museos*. Madrid, España: Ministerio de Cultura. Instituto de Conservación y Restauración de Bienes Culturales.
- ICOM-CC. (2008). *Terminología para definir la conservación del patrimonio cultural tangible*. New Delhi: ICOM-CC.
- ICCU (Istituto Centrale per il Catalogo Unico delle Biblioteche Italiane e per le Informazioni Bibliografiche). (s. f.). National Library Service SBN. Recuperado 10 de mayo de 2019, de <https://www.iccu.sbn.it/en/sbn/>
- INSTITUTE OF MUSEUM AND LIBRARY SERVICES. (2019). Photomechanical Prints. Recuperado 24 de marzo de 2019, de <https://psap.library.illinois.edu/collection-id-guide/photomechanical#litho>
- INSTITUTO NACIONAL DE LAS ARTE ESCENICAS Y DE LA MUSICA. (2015). Grupos · Teatro Independiente. Recuperado 9 de marzo de 2019, de <http://teatro-independiente.mcu.es/grupos/>
- INSTITUTO DE PATRIMONIO CULTURAL ESPAÑOL. (2017). *Fundamentos de Conservación Preventiva. Planes Nacionales de Conservación Preventiva*. Recuperado 20 de mayo de 2019, de https://oibc.oei.es/uploads/attachments/184/CONSERVACI%C3%93N_PREVENTIVA.pdf
- JIMÉNEZ DE GARNICA, REYES. (2011) *La conservación preventiva durante la exposición de dibujos y pinturas sobre lienzo*. Madrid, España: TREA.
- LARA CID, CARLOS. (s. f.). Una seña de identidad de la Cultura en España. Recuperado de http://www.sanjuanevangelista.org/agenda/noticias/bien_interes_cultural_carloslara.html

- LIBRARY OF CONGRESS. (2019). The Deterioration and Preservation of Paper: Some Essential Facts. The Library of Congress, preservation. Recuperado el 14 de mayo de 2019, de: <http://www.loc.gov/preservation/care/deterioratebrochure.html>
- MARTINEZ, C. G. (2013, octubre 24). El Johnny se queda solo. *El País*. Recuperado de https://elpais.com/ccaa/2013/10/24/madrid/1382633996_850128.html
- MARTINEZ, C. G. (2014, julio 22). «El Johnny» en el limbo. *El País*. Recuperado de https://elpais.com/ccaa/2014/07/21/madrid/1405975361_311769.html
- MAO, RAUL A., & GARCIA, MARIA ANTONIA. (2011, abril 13). El Colegio Mayor San Juan Evangelista, Bien de Interés Cultural para el bien de todos. Recuperado de http://www.sanjuanevangelista.org/agenda/noticias/bien_interes_cultural_cuadernos.html
- MC CLEARY, JOHN, & CRESPO, LUIS. (1997). *El cuidado de libros y documentos: manual práctico de conservación y restauración*. Recuperado de <http://www.mcu.es/ccbae/es/consulta/registro.cmd?id=101783>
- MICHALSKI, STEFAN. (2016). *Climate Guidelines for Heritage Collections: Where We Are in 2014 and How We Got Here*. Government of Canada, Canadian Conservation Institute. Recuperado de https://cv4.ucm.es/moodle/pluginfile.php/5648626/mod_resource/content/1/Climate%20Guidelines%20for%20Heritage%20Collections_Smithsonian-Michalski2016.pdf
- MUÑOZ VIÑAS, SALVADOR. (2003) *Teoría contemporánea de la Restauración*. Madrid, España: Patrimonio Cultural.
- MUÑOZ VIÑAS, SALVADOR. (2018) *La Restauración del papel*. 2ª Ed: TECNOS.
- NIÑO, ALEX. (1996, marzo 18). El estudiante que llevó el saxo al Johnny. *El País*. Recuperado de <http://sanjuanevangelista.org/johnny/pdf/saxo.pdf>
- NORTHEAST DOCUMENT CONSERVATION CENTER. (1999). 4.4 Storage Enclosures for Books and Artifacts on Paper. Recuperado 14 de mayo de 2019, de <https://www.nedcc.org/free-resources/preservation-leaflets/overview>

NORTHEAST DOCUMENT CONSERVATION CENTER. (1999). 4.9 Storage Solutions for Oversized Paper Artifacts. Recuperado 14 de mayo de 2019, de <https://www.nedcc.org/free-resources/preservation-leaflets/4.-storage-and-handling/4.9-storage-solutions-for-oversized-paper-artifacts>

NORTHEAST DOCUMENT CONSERVATION CENTER. (2018). 5.5 Storage Enclosures for Photographic Materials. Recuperado 14 de mayo de 2019, de <https://www.nedcc.org/free-resources/preservation-leaflets/5.-photographs/5.5-storage-enclosures-for-photographic-materials>

NUÑEZ ENCABO, MANUEL. (s. f.). Una canción para la lucha. Recuperado de <http://sanjuanevangelista.org/johnny/pdf/cancion.pdf>

ORTIZ DE URBINA, FERNANDO. (s. f.). Proteja al Johnny. Recuperado de http://www.sanjuanevangelista.org/agenda/noticias/bien_interes_cultural_fernan_dortiz.html

PACHECO BARAGAÑO, ALMUDENA. (2017). Diseño de montajes para consulta y almacenaje de un conjunto de documentos en soporte pergamino (BH GRA 96). *Documentos de trabajo UCM. Biblioteca Histórica*. Recuperado de <https://biblioteca.ucm.es/historica/documentos-de-trabajo-1>

PEÑA HARO, SANDRA. (2014) *La conservación preventiva durante la exposición de fotografía*. Madrid, España: TREA

PRYZBYL, HENRY A. (1976, octubre 2). La delegación de la Juventud se hace cargo. *BC*, p. A

REAL ACADEMIA ESPAÑOLA. (2019). Real Academia Española. Recuperado 7 de mayo de 2019, de <http://www.rae.es/>

REYES DOMENECH, ALEJANDRO. (s. f.). Orígenes Culturales. Fundación Cultural San Juan Evangelista. Recuperado de http://sanjuanevangelista.org/johnny/pdf/origenes_culturales.pdf

REYES DOMENECH, ALEJANDRO. (2009, junio 18). El «Johnny» un símbolo en peligro. *El mundo*. Recuperado de http://sanjuanevangelista.org/johnny/pdf/artic_003.html

- RIT. COLLAGE OF ART AND DESIGN. (2019). Graphics Atlas: Identification. Recuperado 18 de abril de 2019, de http://www.graphicsatlas.org/identification/?process_id=152
- S. CALLEJA, I. (2016, octubre 25). La Complutense quiere reabrir el Johnny para el curso 2018-2019. Recuperado 6 de marzo de 2019, de https://www.abc.es/espana/madrid/abci-complutense-quiere-reabrir-johnny-para-curso-2018-2019-201610250105_noticia.html
- SANCHEZ HERNAMPEREZ, ARSENIO. (1992). La conservación en archivos y bibliotecas: problemática y perspectivas. *Revista General de Información y Documentación*, Vol. 2, número 2, 139-160.
- SANZ, PABLO. (s. f.). El San Juan y la Santa Cultura. Recuperado de http://www.sanjuanevangelista.org/agenda/noticias/bien_interes_cultural_pablosanz.html
- SILVIA, N. R. (2016, febrero 11). Un plan para salvar el «Johnny». *El País*. Recuperado de https://elpais.com/ccaa/2016/02/10/madrid/1455132522_167521.html
- TACÓN CLAVAÍN, JAVIER. (2008) *La conservación en archivos y bibliotecas. Prevención y protección*. Madrid: España. Ollero Ramos Editores.
- TACÓN CLAVAÍN, JAVIER. (2009) *La restauración en libros y documentos. Técnica de intervención*. Madrid: España. Ollero Ramos Editores.
- UNIVERSIDAD COMPLUTENSE DE MADRID. (2019). Biblioteca Complutense, Catálogo Cisne. Recuperado 18 de abril de 2019, de <https://biblioteca.ucm.es/>
- VAILLANT CALLOL, MILAGROS y VALENTÍN RODRIGO, NIEVES (1996) *Principios básicos de la conservación documental y causas de su deterioro*. España: Instituto de Patrimonio Histórico Español, Ministerio de Educación y Cultura.

Otras fuentes:

ANGULO, SANDRA: Coordinadora del grupo de conservación en la Biblioteca Nacional de Bogotá.

CARILLO IBÁÑEZ, YENNY A.: Conservadora e integrante en los equipos de procesos técnicos de la Biblioteca Nacional de Bogotá.

CENDOYA FERRER, ISABEL: forma parte del departamento de Colecciones en *el Museu del Disseny* de Barcelona.

GANDOLFI, FRANCESCO: bibliotecario en el Instituto Centrale per il Catalogo Unico delle Biblioteche Italiane (ICCU)

HERNANDEZ, PILAR: restauradora en el Museo Nacional Centro de Arte Reina Sofía, a cargo del material en soporte celulósico.

LÓPEZ ROYANO, MARTA: conservadora en el Museo ABC de Madrid y Fundación Colección ABC

PINTÓ FÀBRIEGAS, ROSER: directora de la *Unitat Gràfica* de la Biblioteca de Catalunya.

QUILEZ CORELLA, FRANCESC: Coordinador de colecciones y conservador en jefe del Gabinete de Dibujos y Grabados del *Museu Nacional d'Art de Catalunya*.

RÍOS REVIEJO, MARIA TERESA: jefa de servicios en el departamento de Divulgación y Gestión de colección en la Biblioteca Nacional Española.

SANTANA SANTANA, EDUARDO R.: patrono portavoz de la Fundación San Juan Evangelista y Coordinador General del Club de Música y Jazz San Juan Evangelista, además de colegial entre el año 2002 y el 2008.

8. ANEXOS

Anexo 1. Lista de Registro

LISTA DE REGISTRO COLECCIÓN DEL JOHNNY

N prov.	N inv	Titulo	Fecha	Diseñador	Tipo	Dimensiones	Soporte	Tecnica	Estado de conservación
92	1.1	CONCURSO LITERARIO. Manuel de Falla 100 años	01/03/1977	Artes Graficas S.A.	Diptico	223 x 148 mm	papel	offset	BUENO
107	2.1	ORQUESTA SINFÓNICA DE RADIO BRATISLAVA	27/03/1977		Diptico	214 x 119 mm	papel	offset	BUENO
115	3.1	BENNY WATERS & TRADITIONAL JAZZ STUDIO DE PRAGA	15/05/1977		Diptico	216 x 130 mm	papel	offset	BUENO
343	4.1	I JORNADAS ANTIAPARTHEID DE AFRO-JAZZ	16/12/1988		Diptico	180 x 128 mm	papel	offset	BUENO
343	4.2	I JORNADAS ANTIAPARTHEID DE AFRO-JAZZ	16/12/1988		Diptico	180 x 128 mm	papel	offset	BUENO
343	4.3	I JORNADAS ANTIAPARTHEID DE AFRO-JAZZ	16/12/1988		Diptico	180 x 128 mm	papel	offset	BUENO
343	4.4	I JORNADAS ANTIAPARTHEID DE AFRO-JAZZ	16/12/1988		Diptico	180 x 128 mm	papel	offset	BUENO
343	4.5	I JORNADAS ANTIAPARTHEID DE AFRO-JAZZ	16/12/1988		Diptico	180 x 128 mm	papel	offset	BUENO
348	5.1	VIII FESTIVAL DE JAZZ SAN JUAN EVANGELISTA	06/03/1989	HITA design	Diptico	140 x 85 mm	papel	offset	BUENO
348	5.2	VIII FESTIVAL DE JAZZ SAN JUAN EVANGELISTA	06/03/1989	HITA design	Diptico	140 x 85 mm	papel	offset	BUENO
348	5.3	VIII FESTIVAL DE JAZZ SAN JUAN EVANGELISTA	06/03/1989	HITA design	Diptico	140 x 85 mm	papel	offset	BUENO
348	5.4	VIII FESTIVAL DE JAZZ SAN JUAN EVANGELISTA	06/03/1989	HITA design	Diptico	140 x 85 mm	papel	offset	BUENO
348	5.5	VIII FESTIVAL DE JAZZ SAN JUAN EVANGELISTA	06/03/1989	HITA design	Diptico	140 x 85 mm	papel	offset	BUENO
350	6.1	DOS DÍAS CON LA WORLD MUSIC	11/03/1989	HITA design	Diptico	86 x 140 mm	papel	offset	BUENO
350	6.2	DOS DÍAS CON LA WORLD MUSIC	11/03/1989	HITA design	Diptico	86 x 140 mm	papel	offset	BUENO
350	6.3	DOS DÍAS CON LA WORLD MUSIC	11/03/1989	HITA design	Diptico	86 x 140 mm	papel	offset	BUENO

LISTA DE REGISTRO COLECCIÓN DEL JOHNNY

350	6.4	DOS DÍAS CON LA WORLD MUSIC	11/03/1989	HITA design	Diptico	86 x 140 mm	papel	offset	BUENO
350	6.5	DOS DÍAS CON LA WORLD MUSIC	11/03/1989	HITA design	Diptico	86 x 140 mm	papel	offset	BUENO
356	7.1	PAUL WINTER CONSORT	27/05/1989		Diptico	214 x 147 mm	papel	offset	BUENO
361	8.1	BENITO LERTXUNDI	25/11/1989		Diptico	150 x 208 mm	papel	offset	BUENO
377	9.1	GOLDEN GATE QUARTET	24/11/1990	HITA design	Diptico	210 x 148 mm	papel	offset	BUENO
377	9.2	GOLDEN GATE QUARTET	24/11/1990	HITA design	Diptico	210 x 148 mm	papel	offset	BUENO
409	10.1	III FESTIVAL FLAMENCO POR TARANTOS, A ALMERÍA	24/01/1991		Diptico	210 x 144 mm	papel	offset	REGULAR
409	10.2	III FESTIVAL FLAMENCO POR TARANTOS, A ALMERÍA	24/01/1991		Diptico	210 x 144 mm	papel	offset	REGULAR
409	10.3	III FESTIVAL FLAMENCO POR TARANTOS, A ALMERÍA	24/01/1991		Diptico	210 x 144 mm	papel	offset	REGULAR
409	10.4	III FESTIVAL FLAMENCO POR TARANTOS, A ALMERÍA	24/01/1991		Diptico	210 x 144 mm	papel	offset	REGULAR
409	10.5	III FESTIVAL FLAMENCO POR TARANTOS, A ALMERÍA	24/01/1991		Diptico	210 x 144 mm	papel	offset	REGULAR
435	11.1	BRASILIANA: I FESTIVAL DE MÚSICA POPULAR DE BRASIL	22/10/1993	HITA design	Diptico	210 x 135 mm	papel	offset	BUENO
435	11.2	BRASILIANA: I FESTIVAL DE MÚSICA POPULAR DE BRASIL	22/10/1993	HITA design	Diptico	210 x 135 mm	papel	offset	BUENO
435	11.3	BRASILIANA: I FESTIVAL DE MÚSICA POPULAR DE BRASIL	22/10/1993	HITA design	Diptico	210 x 135 mm	papel	offset	BUENO
435	11.4	BRASILIANA: I FESTIVAL DE MÚSICA POPULAR DE BRASIL	22/10/1993	HITA design	Diptico	210 x 135 mm	papel	offset	BUENO
435	11.5	BRASILIANA: I FESTIVAL DE MÚSICA POPULAR DE BRASIL	22/10/1993	HITA design	Diptico	210 x 135 mm	papel	offset	BUENO
438	12.1	HOMENAJE A FÉLIX DE UTRERA	21/01/1994		Diptico	210 x 250 mm	papel	offset	BUENO
443	13.1	I ENCUENTRO INTERNACIONAL DE TANGO EN MADRID	18/04/1994		Diptico	150 x 104 mm	cartulina	offset	BUENO

LISTA DE REGISTRO COLECCIÓN DEL JOHNNY

443	13.2	I ENCUENTRO INTERNACIONAL DE TANGO EN MADRID	18/04/1994	Diptico	150 x 104 mm	cartulina	offset	BUENO
443	13.3	I ENCUENTRO INTERNACIONAL DE TANGO EN MADRID	18/04/1994	Diptico	150 x 104 mm	cartulina	offset	BUENO
443	13.4	I ENCUENTRO INTERNACIONAL DE TANGO EN MADRID	18/04/1994	Diptico	150 x 104 mm	cartulina	offset	BUENO
443	13.5	I ENCUENTRO INTERNACIONAL DE TANGO EN MADRID	18/04/1994	Diptico	150 x 104 mm	cartulina	offset	BUENO
453	14.1	III FESTIVAL DE GUITARRA FLAMENCA	25/11/1994	Diptico	200 x 200 mm	cartulina	offset	BUENO
484	15.1	FLAMENCO EN LA UNIVERSIDAD - RAFAEL JIMÉNEZ "FALO"	26/10/1996	Diptico	210 x 150 mm	cartulina y papel	offset	BUENO
484	15.2	FLAMENCO EN LA UNIVERSIDAD - RAFAEL JIMÉNEZ "FALO"	26/10/1996	Diptico	210 x 150 mm	cartulina y papel	offset	BUENO
484	15.3	FLAMENCO EN LA UNIVERSIDAD - RAFAEL JIMÉNEZ "FALO"	26/10/1996	Diptico	210 x 150 mm	cartulina y papel	offset	BUENO
484	15.4	FLAMENCO EN LA UNIVERSIDAD - RAFAEL JIMÉNEZ "FALO"	26/10/1996	Diptico	210 x 150 mm	cartulina y papel	offset	BUENO
484	15.5	FLAMENCO EN LA UNIVERSIDAD - RAFAEL JIMÉNEZ "FALO"	26/10/1996	Diptico	210 x 150 mm	cartulina y papel	offset	BUENO
509	16.1	I FESTIVAL DE JAZZ ESPAÑOL EN EL INICIO DE LA TEMPORADA	24/10/1997	Diptico	210 x 150 mm	cartulina	offset	BUENO
509	16.2	I FESTIVAL DE JAZZ ESPAÑOL EN EL INICIO DE LA TEMPORADA	24/10/1997	Diptico	210 x 150 mm	cartulina	offset	BUENO
509	16.3	I FESTIVAL DE JAZZ ESPAÑOL EN EL INICIO DE LA TEMPORADA	24/10/1997	Diptico	210 x 150 mm	cartulina	offset	BUENO
509	16.4	I FESTIVAL DE JAZZ ESPAÑOL EN EL INICIO DE LA TEMPORADA	24/10/1997	Diptico	210 x 150 mm	cartulina	offset	BUENO
509	16.5	I FESTIVAL DE JAZZ ESPAÑOL EN EL INICIO DE LA TEMPORADA	24/10/1997	Diptico	210 x 150 mm	cartulina	offset	BUENO
688	17.1	SEMANA MÚSICA CANARIA 1997	13/11/1997	Diptico	195 x 135 mm	cartulina	offset	BUENO
688	17.2	SEMANA MÚSICA CANARIA 1997	13/11/1997	Diptico	195 x 135 mm	cartulina	offset	BUENO
688	17.3	SEMANA MÚSICA CANARIA 1997	13/11/1997	Diptico	195 x 135 mm	cartulina	offset	BUENO

LISTA DE REGISTRO COLECCIÓN DEL JOHNNY

562	18.1	INSIDE VOICES Masa coral a capella compuesta por 25 miembros	14/12/2000	HITA design	Diptico	210 x 100 mm	cartulina	offset	BUENO
565	19.1	XII FESTIVAL FLAMENCO POR TARANTOS A ALMERÍA	27/04/2001	HITA design	Diptico	150 x 105 mm	cartulina	offset	BUENO
565	19.2	XII FESTIVAL FLAMENCO POR TARANTOS A ALMERÍA	27/04/2001	HITA design	Diptico	150 x 105 mm	cartulina	offset	BUENO
565	19.3	XII FESTIVAL FLAMENCO POR TARANTOS A ALMERÍA	27/04/2001	HITA design	Diptico	150 x 105 mm	cartulina	offset	BUENO
565	19.4	XII FESTIVAL FLAMENCO POR TARANTOS A ALMERÍA	27/04/2001	HITA design	Diptico	150 x 105 mm	cartulina	offset	BUENO
565	19.5	XII FESTIVAL FLAMENCO POR TARANTOS A ALMERÍA	27/04/2001	HITA design	Diptico	150 x 105 mm	cartulina	offset	BUENO
566	20.1	XX FESTIVAL DE JAZZ SAN JUAN EVANGELISTA	03/05/2001	HITA design	Diptico	150 x 105 mm	cartulina	offset	BUENO
566	20.2	XX FESTIVAL DE JAZZ SAN JUAN EVANGELISTA	03/05/2001	HITA design	Diptico	150 x 105 mm	cartulina	offset	BUENO
566	20.3	XX FESTIVAL DE JAZZ SAN JUAN EVANGELISTA	03/05/2001	HITA design	Diptico	150 x 105 mm	cartulina	offset	BUENO
566	20.4	XX FESTIVAL DE JAZZ SAN JUAN EVANGELISTA	03/05/2001	HITA design	Diptico	150 x 105 mm	cartulina	offset	BUENO
566	20.5	XX FESTIVAL DE JAZZ SAN JUAN EVANGELISTA	03/05/2001	HITA design	Diptico	150 x 105 mm	cartulina	offset	BUENO
570	21.1	FESTIVAL EXTRAORDINARIO DE JAZZ SAN JUAN EVANGELISTA 30º ANIVERSARIO	01/01/2002	HITA design	Diptico	105 x 75 mm	papel adhesivo	offset	BUENO
570	21.2	FESTIVAL EXTRAORDINARIO DE JAZZ SAN JUAN EVANGELISTA 30º ANIVERSARIO	01/01/2002	HITA design	Diptico	105 x 75 mm	papel adhesivo	offset	BUENO
570	21.3	FESTIVAL EXTRAORDINARIO DE JAZZ SAN JUAN EVANGELISTA 30º ANIVERSARIO	01/01/2002	HITA design	Diptico	105 x 75 mm	papel adhesivo	offset	BUENO
570	21.4	FESTIVAL EXTRAORDINARIO DE JAZZ SAN JUAN EVANGELISTA 30º ANIVERSARIO	01/01/2002	HITA design	Diptico	105 x 75 mm	papel adhesivo	offset	BUENO
570	21.5	FESTIVAL EXTRAORDINARIO DE JAZZ SAN JUAN EVANGELISTA 30º ANIVERSARIO	01/01/2002	HITA design	Diptico	105 x 75 mm	papel adhesivo	offset	BUENO
570	22.1	FESTIVAL EXTRAORDINARIO DE JAZZ SAN JUAN EVANGELISTA 30º ANIVERSARIO	01/01/2002	HITA design	Diptico	115 x 108 mm	papel	offset	BUENO
570	22.2	FESTIVAL EXTRAORDINARIO DE JAZZ SAN JUAN EVANGELISTA 30º ANIVERSARIO	01/01/2002	HITA design	Diptico	115 x 108 mm	papel	offset	BUENO

LISTA DE REGISTRO COLECCIÓN DEL JOHNNY

570	22.3	FESTIVAL EXTRAORDINARIO DE JAZZ SAN JUAN EVANGELISTA 30º ANIVERSARIO	01/01/2002	HITA design	Diptico	115 x 108 mm	papel	offset	BUENO
570	22.4	FESTIVAL EXTRAORDINARIO DE JAZZ SAN JUAN EVANGELISTA 30º ANIVERSARIO	01/01/2002	HITA design	Diptico	115 x 108 mm	papel	offset	BUENO
570	22.5	FESTIVAL EXTRAORDINARIO DE JAZZ SAN JUAN EVANGELISTA 30º ANIVERSARIO	01/01/2002	HITA design	Diptico	115 x 108 mm	papel	offset	BUENO
586	23.1	"OTOÑO MUSICAL 2002 EN EL JOHNNY" 32 Años de Música en Vivo en la	01/01/2003		Diptico	210 x 100 mm	cartulina	offset	BUENO
586	23.2	"OTOÑO MUSICAL 2002 EN EL JOHNNY" 32 Años de Música en Vivo en la	01/01/2003		Diptico	210 x 100 mm	cartulina	offset	BUENO
586	23.3	"OTOÑO MUSICAL 2002 EN EL JOHNNY" 32 Años de Música en Vivo en la	01/01/2003		Diptico	210 x 100 mm	cartulina	offset	BUENO
586	23.4	"OTOÑO MUSICAL 2002 EN EL JOHNNY" 32 Años de Música en Vivo en la	01/01/2003		Diptico	210 x 100 mm	cartulina	offset	BUENO
586	23.5	"OTOÑO MUSICAL 2002 EN EL JOHNNY" 32 Años de Música en Vivo en la	01/01/2003		Diptico	210 x 100 mm	cartulina	offset	BUENO
616	25.1	Recital de cante de ENRIQUE MORENTE	29/10/2004	HITA design	Diptico	147 x 104 mm	papel	offset	BUENO
616	25.2	Recital de cante de ENRIQUE MORENTE	29/10/2004	HITA design	Diptico	147 x 104 mm	papel	offset	BUENO
616	25.3	Recital de cante de ENRIQUE MORENTE	29/10/2004	HITA design	Diptico	147 x 104 mm	papel	offset	BUENO
616	25.4	Recital de cante de ENRIQUE MORENTE	29/10/2004	HITA design	Diptico	147 x 104 mm	papel	offset	BUENO
616	25.5	Recital de cante de ENRIQUE MORENTE	29/10/2004	HITA design	Diptico	147 x 104 mm	papel	offset	BUENO
615	24.1	ALREDEDOR DEL JAZZ: LA VOZ Y EL PIANO	29/10/2004	HITA design	Diptico	210 x 148 mm	cartulina	offset	BUENO
615	24.2	ALREDEDOR DEL JAZZ: LA VOZ Y EL PIANO	29/10/2004	HITA design	Diptico	210 x 148 mm	cartulina	offset	BUENO
615	24.3	ALREDEDOR DEL JAZZ: LA VOZ Y EL PIANO	29/10/2004	HITA design	Diptico	210 x 148 mm	cartulina	offset	BUENO
615	24.4	ALREDEDOR DEL JAZZ: LA VOZ Y EL PIANO	29/10/2004	HITA design	Diptico	210 x 148 mm	cartulina	offset	BUENO
615	24.5	ALREDEDOR DEL JAZZ: LA VOZ Y EL PIANO	29/10/2004	HITA design	Diptico	210 x 148 mm	cartulina	offset	BUENO

LISTA DE REGISTRO COLECCIÓN DEL JOHNNY

637	26.1	(XXIII Festival de Jazz de Madrid) BODAS DE PLATA DEL FESTIVAL DE JAZZ DEL	31/10/2006	HITA design	Diptico	211 x 130 mm	papel	offset	BUENO
637	26.2	(XXIII Festival de Jazz de Madrid) BODAS DE PLATA DEL FESTIVAL DE JAZZ DEL	31/10/2006	HITA design	Diptico	211 x 130 mm	papel	offset	BUENO
637	26.3	(XXIII Festival de Jazz de Madrid) BODAS DE PLATA DEL FESTIVAL DE JAZZ DEL	31/10/2006	HITA design	Diptico	211 x 130 mm	papel	offset	BUENO
637	26.4	(XXIII Festival de Jazz de Madrid) BODAS DE PLATA DEL FESTIVAL DE JAZZ DEL	31/10/2006	HITA design	Diptico	211 x 130 mm	papel	offset	BUENO
639	27.1	XV CICLO JAZZ ES PRIMAVERA "El Jazz es creatividad"	08/03/2007		Diptico	190 x 130 mm	papel	offset	BUENO
639	27.2	XV CICLO JAZZ ES PRIMAVERA "El Jazz es creatividad"	08/03/2007		Diptico	190 x 130 mm	papel	offset	BUENO
639	27.3	XV CICLO JAZZ ES PRIMAVERA "El Jazz es creatividad"	08/03/2007		Diptico	190 x 130 mm	papel	offset	BUENO
639	27.4	XV CICLO JAZZ ES PRIMAVERA "El Jazz es creatividad"	08/03/2007		Diptico	190 x 130 mm	papel	offset	BUENO
639	27.5	XV CICLO JAZZ ES PRIMAVERA "El Jazz es creatividad"	08/03/2007		Diptico	190 x 130 mm	papel	offset	BUENO
651	28.1	XXVII FESTIVAL DE JAZZ SAN JUAN EVANGELISTA "Una mirada al jazz	24/10/2008	Ilustración: E.Krause	Diptico	120 x 120 mm	papel	offset	BUENO
651	28.2	XXVII FESTIVAL DE JAZZ SAN JUAN EVANGELISTA "Una mirada al jazz	24/10/2008	Ilustración: E.Krause	Diptico	120 x 120 mm	papel	offset	BUENO
651	28.3	XXVII FESTIVAL DE JAZZ SAN JUAN EVANGELISTA "Una mirada al jazz	24/10/2008	Ilustración: E.Krause	Diptico	120 x 120 mm	papel	offset	BUENO
651	28.4	XXVII FESTIVAL DE JAZZ SAN JUAN EVANGELISTA "Una mirada al jazz	24/10/2008	Ilustración: E.Krause	Diptico	120 x 120 mm	papel	offset	BUENO
651	28.5	XXVII FESTIVAL DE JAZZ SAN JUAN EVANGELISTA "Una mirada al jazz	24/10/2008	Ilustración: E.Krause	Diptico	120 x 120 mm	papel	offset	BUENO
653.1	29.1	La Noche de Juanjo DIEGO CRUZ & FRIENDS + OMUTIMA GWA AFRIKA	12/12/2008		Diptico	148 x 105 mm	papel	offset	BUENO
653.1	29.2	La Noche de Juanjo DIEGO CRUZ & FRIENDS + OMUTIMA GWA AFRIKA	12/12/2008		Diptico	148 x 105 mm	papel	offset	BUENO
653.1	29.3	La Noche de Juanjo DIEGO CRUZ & FRIENDS + OMUTIMA GWA AFRIKA	12/12/2008		Diptico	148 x 105 mm	papel	offset	BUENO
653.1	29.4	La Noche de Juanjo DIEGO CRUZ & FRIENDS + OMUTIMA GWA AFRIKA	12/12/2008		Diptico	148 x 105 mm	papel	offset	BUENO

LISTA DE REGISTRO COLECCIÓN DEL JOHNNY

653.1	29.5	La Noche de Juanjo DIEGO CRUZ & FRIENDS + OMUTIMA GWA AFRIKA	12/12/2008		Diptico	148 x 105 mm	papel	offset	BUENO
661.1	30.1	BIG BAND DE CANARIAS + XXVIII FESTIVAL DE JAZZ SAN JUAN	16/10/2009		Diptico	210 x 149 mm	papel	offset	BUENO
661.1	30.2	BIG BAND DE CANARIAS + XXVIII FESTIVAL DE JAZZ SAN JUAN	16/10/2009		Diptico	210 x 149 mm	papel	offset	BUENO
661.1	30.3	BIG BAND DE CANARIAS + XXVIII FESTIVAL DE JAZZ SAN JUAN	16/10/2009		Diptico	210 x 149 mm	papel	offset	BUENO
661.1	30.4	BIG BAND DE CANARIAS + XXVIII FESTIVAL DE JAZZ SAN JUAN	16/10/2009		Diptico	210 x 149 mm	papel	offset	BUENO
661.1	30.5	BIG BAND DE CANARIAS + XXVIII FESTIVAL DE JAZZ SAN JUAN	16/10/2009		Diptico	210 x 149 mm	papel	offset	BUENO
662	31.1	GRAN FESTIVAL DE CANTE JONDO HOMENAJE A ALFONSO SALMERÓN "50	22/01/2010		Diptico	155 x 105 mm	papel	offset	BUENO
662	31.2	GRAN FESTIVAL DE CANTE JONDO HOMENAJE A ALFONSO SALMERÓN "50	22/01/2010		Diptico	155 x 105 mm	papel	offset	BUENO
662	31.3	GRAN FESTIVAL DE CANTE JONDO HOMENAJE A ALFONSO SALMERÓN "50	22/01/2010		Diptico	155 x 105 mm	papel	offset	BUENO
662	31.4	GRAN FESTIVAL DE CANTE JONDO HOMENAJE A ALFONSO SALMERÓN "50	22/01/2010		Diptico	155 x 105 mm	papel	offset	BUENO
662	31.5	GRAN FESTIVAL DE CANTE JONDO HOMENAJE A ALFONSO SALMERÓN "50	22/01/2010		Diptico	155 x 105 mm	papel	offset	BUENO
663	32.1	XVIII CICLO JAZZ ES PRIMAVERA - EuroJazz 2010	26/02/2010	ivansolbes.com	Diptico	203 x 146 mm	papel	offset	BUENO
663	32.2	XVIII CICLO JAZZ ES PRIMAVERA - EuroJazz 2010	26/02/2010	ivansolbes.com	Diptico	203 x 146 mm	papel	offset	BUENO
663	32.3	XVIII CICLO JAZZ ES PRIMAVERA - EuroJazz 2010	26/02/2010	ivansolbes.com	Diptico	203 x 146 mm	papel	offset	BUENO
663	32.4	XVIII CICLO JAZZ ES PRIMAVERA - EuroJazz 2010	26/02/2010	ivansolbes.com	Diptico	203 x 146 mm	papel	offset	BUENO
663	32.5	XVIII CICLO JAZZ ES PRIMAVERA - EuroJazz 2010	26/02/2010	ivansolbes.com	Diptico	203 x 146 mm	papel	offset	BUENO
667	33.1	XXIXFESTIVAL DE JAZZ SAN JUAN EVANGELISTA 40 AÑOS DE JAZZ "La	22/10/2010	ivansolbes.com	Diptico	210 x 149 mm	cartulina	offset	BUENO
667	33.2	XXIXFESTIVAL DE JAZZ SAN JUAN EVANGELISTA 40 AÑOS DE JAZZ "La	22/10/2010	ivansolbes.com	Diptico	210 x 149 mm	cartulina	offset	BUENO

LISTA DE REGISTRO COLECCIÓN DEL JOHNNY

667	33.4	XXIXFESTIVAL DE JAZZ SAN JUAN EVANGELISTA 40 AÑOS DE JAZZ "La	22/10/2010	ivansolbes.co m	Diptico	210 x 149 mm	cartulina	offset	BUENO
667	33.5	XXIXFESTIVAL DE JAZZ SAN JUAN EVANGELISTA 40 AÑOS DE JAZZ "La	22/10/2010	ivansolbes.co m	Diptico	210 x 149 mm	cartulina	offset	BUENO
667	33.3	XXIXFESTIVAL DE JAZZ SAN JUAN EVANGELISTA 40 AÑOS DE JAZZ "La	22/10/2010	ivansolbes.co m	Diptico	210 x 149 mm	cartulina	offset	BUENO
674	34.1	DAVE HOLLAND & PEPE HABICHUELA GRUPO	13/11/2011		Diptico	220 x 110 mm	papel	offset	BUENO
674	35.1	DAVE HOLLAND & PEPE HABICHUELA GRUPO	13/11/2011		Diptico	239 x 139 mm	cartulina	offset	BUENO
674	36.1	DAVE HOLLAND & PEPE HABICHUELA GRUPO	13/11/2011		Diptico	210 x 147 x 17 mm	papel	offset	BUENO
229	37.1	I Festival Internacional de Jazz	26/11/1981		A6	245 x 173 mm	papel	offset	BUENO
229	37.2	I Festival Internacional de Jazz	26/11/1981		A6	245 x 173 mm	papel	offset	BUENO
431	38.1	EDDIE CLEARWATER CHICAGO BLUES BAND	17/04/1993	Arte Madrid	A6	147 x 106 mm	papel	offset	BUENO
431	38.2	EDDIE CLEARWATER CHICAGO BLUES BAND	17/04/1993	Arte Madrid	A6	147 x 106 mm	papel	offset	BUENO
431	38.3	EDDIE CLEARWATER CHICAGO BLUES BAND	17/04/1993	Arte Madrid	A6	147 x 106 mm	papel	offset	BUENO
431	38.4	EDDIE CLEARWATER CHICAGO BLUES BAND	17/04/1993	Arte Madrid	A6	147 x 106 mm	papel	offset	BUENO
431	38.5	EDDIE CLEARWATER CHICAGO BLUES BAND	17/04/1993	Arte Madrid	A6	147 x 106 mm	papel	offset	BUENO
434	39.1	ORQUESTA FILARMÓNICA DE ODESSA Y CORO ACADÉMICO DE CANTO DE	26/05/1993		A6	147 x 106 mm	papel	offset	BUENO
434	39.2	ORQUESTA FILARMÓNICA DE ODESSA Y CORO ACADÉMICO DE CANTO DE	26/05/1993		A6	147 x 106 mm	papel	offset	BUENO
434	39.3	ORQUESTA FILARMÓNICA DE ODESSA Y CORO ACADÉMICO DE CANTO DE	26/05/1993		A6	147 x 106 mm	papel	offset	BUENO
434	39.4	ORQUESTA FILARMÓNICA DE ODESSA Y CORO ACADÉMICO DE CANTO DE	26/05/1993		A6	147 x 106 mm	papel	offset	BUENO
434	39.5	ORQUESTA FILARMÓNICA DE ODESSA Y CORO ACADÉMICO DE CANTO DE	26/05/1993		A6	147 x 106 mm	papel	offset	BUENO

LISTA DE REGISTRO COLECCIÓN DEL JOHNNY

435	40.1	BRASILIANA: I FESTIVAL DE MÚSICA POPULAR DE BRASIL	22/10/1993 HITA design	A6	160 x 175 mm	papel	offset	BUENO
435	40.2	BRASILIANA: I FESTIVAL DE MÚSICA POPULAR DE BRASIL	22/10/1993 HITA design	A6	160 x 175 mm	papel	offset	REGULAR
437	41.1	II FESTIVAL DE GUITARRA FLAMENCA DE MADRID	13/11/1993	A6	169 x 155 mm	papel	offset	BUENO
437	41.2	II FESTIVAL DE GUITARRA FLAMENCA DE MADRID	13/11/1993	A6	169 x 155 mm	papel	offset	BUENO
437	41.3	II FESTIVAL DE GUITARRA FLAMENCA DE MADRID	13/11/1993	A6	169 x 155 mm	papel	offset	BUENO
437	41.4	II FESTIVAL DE GUITARRA FLAMENCA DE MADRID	13/11/1993	A6	169 x 155 mm	papel	offset	BUENO
437	41.5	II FESTIVAL DE GUITARRA FLAMENCA DE MADRID	13/11/1993	A6	169 x 155 mm	papel	offset	BUENO
438	42.1	HOMENAJE A FÉLIX DE UTRERA	21/01/1994	A6	147 x 106 mm	papel	offset	BUENO
438	42.2	HOMENAJE A FÉLIX DE UTRERA	21/01/1994	A6	147 x 106 mm	papel	offset	BUENO
438	42.3	HOMENAJE A FÉLIX DE UTRERA	21/01/1994	A6	147 x 106 mm	papel	offset	BUENO
438	42.4	HOMENAJE A FÉLIX DE UTRERA	21/01/1994	A6	147 x 106 mm	papel	offset	BUENO
438	42.5	HOMENAJE A FÉLIX DE UTRERA	21/01/1994	A6	147 x 106 mm	papel	offset	BUENO
445	43.1	THE GOLDEN GATE QUARTET	05/05/1994	A6	150 x 107 mm	papel	offset	BUENO
445	43.2	THE GOLDEN GATE QUARTET	05/05/1994	A6	150 x 107 mm	papel	offset	BUENO
445	43.3	THE GOLDEN GATE QUARTET	05/05/1994	A6	150 x 107 mm	papel	offset	BUENO
445	43.4	THE GOLDEN GATE QUARTET	05/05/1994	A6	150 x 107 mm	papel	offset	BUENO
445	43.5	THE GOLDEN GATE QUARTET	05/05/1994	A6	150 x 107 mm	papel	offset	BUENO
447	44.1	13º FESTIVAL DE JAZZ SAN JUAN EVANGELISTA	06/05/1994 ENNES	A6	147 x 106 mm	papel	offset	BUENO

LISTA DE REGISTRO COLECCIÓN DEL JOHNNY

447	44.2	13º FESTIVAL DE JAZZ SAN JUAN EVANGELISTA	06/05/1994 ENNES	A6	147 x 106 mm	papel	offset	BUENO
447	44.3	13º FESTIVAL DE JAZZ SAN JUAN EVANGELISTA	06/05/1994 ENNES	A6	147 x 106 mm	papel	offset	BUENO
447	44.4	13º FESTIVAL DE JAZZ SAN JUAN EVANGELISTA	06/05/1994 ENNES	A6	147 x 106 mm	papel	offset	BUENO
447	44.5	13º FESTIVAL DE JAZZ SAN JUAN EVANGELISTA	06/05/1994 ENNES	A6	147 x 106 mm	papel	offset	BUENO
446	45.1	V FESTIVAL FLAMENCO POR TARANTOS A ALMERÍA	07/05/1994	A6	147 x 106 mm	papel	offset	BUENO
446	45.2	V FESTIVAL FLAMENCO POR TARANTOS A ALMERÍA	07/05/1994	A6	147 x 106 mm	papel	offset	BUENO
446	45.3	V FESTIVAL FLAMENCO POR TARANTOS A ALMERÍA	07/05/1994	A6	147 x 106 mm	papel	offset	BUENO
446	45.4	V FESTIVAL FLAMENCO POR TARANTOS A ALMERÍA	07/05/1994	A6	147 x 106 mm	papel	offset	BUENO
446	45.5	V FESTIVAL FLAMENCO POR TARANTOS A ALMERÍA	07/05/1994	A6	147 x 106 mm	papel	offset	BUENO
453	46.1	III FESTIVAL DE GUITARRA FLAMENCA	25/11/1994	A6	149 x 105 mm	papel	offset	BUENO
453	46.2	III FESTIVAL DE GUITARRA FLAMENCA	25/11/1994	A6	149 x 105 mm	papel	offset	BUENO
453	46.3	III FESTIVAL DE GUITARRA FLAMENCA	25/11/1994	A6	149 x 105 mm	papel	offset	BUENO
453	46.4	III FESTIVAL DE GUITARRA FLAMENCA	25/11/1994	A6	149 x 105 mm	papel	offset	BUENO
453	46.5	III FESTIVAL DE GUITARRA FLAMENCA	25/11/1994	A6	149 x 105 mm	papel	offset	BUENO
458	47.1	II JAZZ ES PRIMAVERA	12/03/1995	A6	150 x 100 mm	papel	offset	BUENO
458	47.2	II JAZZ ES PRIMAVERA	12/03/1995	A6	150 x 100 mm	papel	offset	BUENO
458	47.3	II JAZZ ES PRIMAVERA	12/03/1995	A6	150 x 100 mm	papel	offset	BUENO
458	47.4	II JAZZ ES PRIMAVERA	12/03/1995	A6	150 x 100 mm	papel	offset	BUENO

LISTA DE REGISTRO COLECCIÓN DEL JOHNNY

458	47.5	II JAZZ ES PRIMAVERA	12/03/1995	A6	150 x 100 mm	papel	offset	BUENO
460	48.1	14º FESTIVAL DE JAZZ SAN JUAN EVANGELISTA	01/04/1995 DENSO	A6	151 x 100 mm	papel	offset	BUENO
460	48.2	14º FESTIVAL DE JAZZ SAN JUAN EVANGELISTA	01/04/1995 DENSO	A6	151 x 100 mm	papel	offset	BUENO
460	48.3	14º FESTIVAL DE JAZZ SAN JUAN EVANGELISTA	01/04/1995 DENSO	A6	151 x 100 mm	papel	offset	BUENO
460	48.4	14º FESTIVAL DE JAZZ SAN JUAN EVANGELISTA	01/04/1995 DENSO	A6	151 x 100 mm	papel	offset	BUENO
460	48.5	14º FESTIVAL DE JAZZ SAN JUAN EVANGELISTA	01/04/1995 DENSO	A6	151 x 100 mm	papel	offset	BUENO
459	49.1	JORNADAS NÓRDICAS DE JAZZ. BAJO LA ESTRELLA POLAR	22/04/1995 DENSO	A6	151 x 100 mm	papel	offset	BUENO
459	49.2	JORNADAS NÓRDICAS DE JAZZ. BAJO LA ESTRELLA POLAR	22/04/1995 DENSO	A6	151 x 100 mm	papel	offset	BUENO
459	49.3	JORNADAS NÓRDICAS DE JAZZ. BAJO LA ESTRELLA POLAR	22/04/1995 DENSO	A6	151 x 100 mm	papel	offset	BUENO
459	49.4	JORNADAS NÓRDICAS DE JAZZ. BAJO LA ESTRELLA POLAR	22/04/1995 DENSO	A6	151 x 100 mm	papel	offset	BUENO
459	49.5	JORNADAS NÓRDICAS DE JAZZ. BAJO LA ESTRELLA POLAR	22/04/1995 DENSO	A6	151 x 100 mm	papel	offset	BUENO
461	50.1	VI FESTIVAL FLAMENCO POR TARANTOS A ALMERÍA	02/05/1995	A6	151 x 109 mm	papel	offset	BUENO
461	50.2	VI FESTIVAL FLAMENCO POR TARANTOS A ALMERÍA	02/05/1995	A6	151 x 109 mm	papel	offset	BUENO
461	50.3	VI FESTIVAL FLAMENCO POR TARANTOS A ALMERÍA	02/05/1995	A6	151 x 109 mm	papel	offset	BUENO
461	50.4	VI FESTIVAL FLAMENCO POR TARANTOS A ALMERÍA	02/05/1995	A6	151 x 109 mm	papel	offset	BUENO
461	50.5	VI FESTIVAL FLAMENCO POR TARANTOS A ALMERÍA	02/05/1995	A6	151 x 109 mm	papel	offset	BUENO
706	51.1	Ciclo primer semestre 1996-1997	01/01/1996	A6	150 x 106 mm	cartulina	offset	BUENO
706	51.2	Ciclo primer semestre 1996-1997	01/01/1996	A6	150 x 106 mm	cartulina	offset	BUENO

LISTA DE REGISTRO COLECCIÓN DEL JOHNNY

706	51.3	Ciclo primer semestre 1996-1997	01/01/1996	A6	150 x 106 mm	cartulina	offset	BUENO
706	51.4	Ciclo primer semestre 1996-1997	01/01/1996	A6	150 x 106 mm	cartulina	offset	BUENO
706	51.5	Ciclo primer semestre 1996-1997	01/01/1996	A6	150 x 106 mm	cartulina	offset	BUENO
475	52.1	III JAZZ ES PRIMAVERA	16/03/1996 HITA design	A6	149 x 104 mm	papel	offset	BUENO
475	52.2	III JAZZ ES PRIMAVERA	16/03/1996 HITA design	A6	149 x 104 mm	papel	offset	BUENO
475	52.3	III JAZZ ES PRIMAVERA	16/03/1996 HITA design	A6	149 x 104 mm	papel	offset	BUENO
475	52.4	III JAZZ ES PRIMAVERA	16/03/1996 HITA design	A6	149 x 104 mm	papel	offset	BUENO
475	52.5	III JAZZ ES PRIMAVERA	16/03/1996 HITA design	A6	149 x 104 mm	papel	offset	BUENO
477	53.1	VII FESTIVAL FLAMENCO POR TARANTOS A ALMERÍA	23/04/1996 HITA design	A6	151 x 109 mm	papel	offset	BUENO
477	53.2	VII FESTIVAL FLAMENCO POR TARANTOS A ALMERÍA	23/04/1996 HITA design	A6	151 x 109 mm	papel	offset	BUENO
477	53.3	VII FESTIVAL FLAMENCO POR TARANTOS A ALMERÍA	23/04/1996 HITA design	A6	151 x 109 mm	papel	offset	BUENO
477	53.4	VII FESTIVAL FLAMENCO POR TARANTOS A ALMERÍA	23/04/1996 HITA design	A6	151 x 109 mm	papel	offset	BUENO
477	53.5	VII FESTIVAL FLAMENCO POR TARANTOS A ALMERÍA	23/04/1996 HITA design	A6	151 x 109 mm	papel	offset	BUENO
478	54.1	XV FESTIVAL DE JAZZ SAN JUAN EVANGELISTA	03/05/1996	A6	149 x 104 mm	papel	offset	BUENO
478	54.2	XV FESTIVAL DE JAZZ SAN JUAN EVANGELISTA	03/05/1996	A6	149 x 104 mm	papel	offset	BUENO
478	54.3	XV FESTIVAL DE JAZZ SAN JUAN EVANGELISTA	03/05/1996	A6	149 x 104 mm	papel	offset	BUENO
478	54.4	XV FESTIVAL DE JAZZ SAN JUAN EVANGELISTA	03/05/1996	A6	149 x 104 mm	papel	offset	BUENO
481	55.1	MULGREW MILLER TRÍO + GARY BARTZ	26/05/1996	A6	150 x 106 mm	papel	offset	BUENO

LISTA DE REGISTRO COLECCIÓN DEL JOHNNY

481	55.2	MULGREW MILLER TRÍO + GARY BARTZ	26/05/1996		A6	150 x 106 mm	papel	offset	BUENO
481	55.3	MULGREW MILLER TRÍO + GARY BARTZ	26/05/1996		A6	150 x 106 mm	papel	offset	BUENO
481	55.4	MULGREW MILLER TRÍO + GARY BARTZ	26/05/1996		A6	150 x 106 mm	papel	offset	BUENO
481	55.5	MULGREW MILLER TRÍO + GARY BARTZ	26/05/1996		A6	150 x 106 mm	papel	offset	BUENO
486	56.1	FESTIVAL FLAMENCO A BENEFICIO DE PUENTE SOLIDARIO	15/11/1996	Pablo Guerrero	A6	150 x 106 mm	cartulina	offset	BUENO
486	56.2	FESTIVAL FLAMENCO A BENEFICIO DE PUENTE SOLIDARIO	15/11/1996	Pablo Guerrero	A6	150 x 106 mm	cartulina	offset	BUENO
486	56.3	FESTIVAL FLAMENCO A BENEFICIO DE PUENTE SOLIDARIO	15/11/1996	Pablo Guerrero	A6	150 x 106 mm	cartulina	offset	BUENO
486	56.4	FESTIVAL FLAMENCO A BENEFICIO DE PUENTE SOLIDARIO	15/11/1996	Pablo Guerrero	A6	150 x 106 mm	cartulina	offset	BUENO
486	56.5	FESTIVAL FLAMENCO A BENEFICIO DE PUENTE SOLIDARIO	15/11/1996	Pablo Guerrero	A6	150 x 106 mm	cartulina	offset	BUENO
489	57.1	DIANA KRALL TRÍO + "BLUES EN LA UNIVERSIDAD" SAFFIRE + "CONCIERTO	13/12/1996	Pablo Guerrero	A6	150 x 106 mm	cartulina	offset	BUENO
489	57.2	DIANA KRALL TRÍO + "BLUES EN LA UNIVERSIDAD" SAFFIRE + "CONCIERTO	13/12/1996	Pablo Guerrero	A6	150 x 106 mm	cartulina	offset	BUENO
489	57.3	DIANA KRALL TRÍO + "BLUES EN LA UNIVERSIDAD" SAFFIRE + "CONCIERTO	13/12/1996	Pablo Guerrero	A6	150 x 106 mm	cartulina	offset	BUENO
489	57.4	DIANA KRALL TRÍO + "BLUES EN LA UNIVERSIDAD" SAFFIRE + "CONCIERTO	13/12/1996	Pablo Guerrero	A6	150 x 106 mm	cartulina	offset	BUENO
489	57.5	DIANA KRALL TRÍO + "BLUES EN LA UNIVERSIDAD" SAFFIRE + "CONCIERTO	13/12/1996	Pablo Guerrero	A6	150 x 106 mm	cartulina	offset	BUENO
489.1	58.1	2.- DIANA KRALL TRÍO	13/12/1996		A6	150 x 106 mm	papel	offset	BUENO
489.1	58.2	2.- DIANA KRALL TRÍO	13/12/1996		A6	150 x 106 mm	papel	offset	BUENO
489.1	58.3	2.- DIANA KRALL TRÍO	13/12/1996		A6	150 x 106 mm	papel	offset	BUENO
489.1	58.4	2.- DIANA KRALL TRÍO	13/12/1996		A6	150 x 106 mm	papel	offset	BUENO

LISTA DE REGISTRO COLECCIÓN DEL JOHNNY

489.1	58.5	2.- DIANA KRALL TRÍO	13/12/1996		A6	150 x 106 mm	papel	offset	BUENO
702	59.1	Ciclo segundo semestre 1996-1997	01/01/1997		A6	150 x 106 mm	cartulina	offset	BUENO
702	59.2	Ciclo segundo semestre 1996-1997	01/01/1997		A6	150 x 106 mm	cartulina	offset	BUENO
702	59.3	Ciclo segundo semestre 1996-1997	01/01/1997		A6	150 x 106 mm	cartulina	offset	BUENO
702	59.4	Ciclo segundo semestre 1996-1997	01/01/1997		A6	150 x 106 mm	cartulina	offset	BUENO
702	59.5	Ciclo segundo semestre 1996-1997	01/01/1997		A6	150 x 106 mm	cartulina	offset	BUENO
501	60.1	VIII FESTIVAL FLAMENCO POR TARANTOS A ALMERÍA	26/04/1997	Pablo Guerrero	A6	150 x 105 mm	papel	offset	BUENO
501	60.2	VIII FESTIVAL FLAMENCO POR TARANTOS A ALMERÍA	26/04/1997	Pablo Guerrero	A6	150 x 105 mm	papel	offset	BUENO
501	60.3	VIII FESTIVAL FLAMENCO POR TARANTOS A ALMERÍA	26/04/1997	Pablo Guerrero	A6	150 x 105 mm	papel	offset	BUENO
501	60.4	VIII FESTIVAL FLAMENCO POR TARANTOS A ALMERÍA	26/04/1997	Pablo Guerrero	A6	150 x 105 mm	papel	offset	BUENO
501	60.5	VIII FESTIVAL FLAMENCO POR TARANTOS A ALMERÍA	26/04/1997	Pablo Guerrero	A6	150 x 105 mm	papel	offset	BUENO
512	61.1	FRED FRITH GUITAR QUARTET	16/11/1997	Gyro Balteo	A6	101 x 150 mm	papel	offset	BUENO
512	61.2	FRED FRITH GUITAR QUARTET	16/11/1997	Gyro Balteo	A6	101 x 150 mm	papel	offset	BUENO
512	61.3	FRED FRITH GUITAR QUARTET	16/11/1997	Gyro Balteo	A6	101 x 150 mm	papel	offset	BUENO
512	61.4	FRED FRITH GUITAR QUARTET	16/11/1997	Gyro Balteo	A6	101 x 150 mm	papel	offset	BUENO
512	61.5	FRED FRITH GUITAR QUARTET	16/11/1997	Gyro Balteo	A6	101 x 150 mm	papel	offset	BUENO
703	62.1	Ciclo segundo semestre 1997-1998	01/01/1998		A6	150 x 104 mm	cartulina	offset	BUENO
703	62.2	Ciclo segundo semestre 1997-1998	01/01/1998		A6	150 x 104 mm	cartulina	offset	BUENO

LISTA DE REGISTRO COLECCIÓN DEL JOHNNY

703	62.3	Ciclo segundo semestre 1997-1998	01/01/1998		A6	150 x 104 mm	cartulina	offset	BUENO
703	62.4	Ciclo segundo semestre 1997-1998	01/01/1998		A6	150 x 104 mm	cartulina	offset	BUENO
703	62.5	Ciclo segundo semestre 1997-1998	01/01/1998		A6	150 x 104 mm	cartulina	offset	BUENO
520	63.1	II MÚSICAS CREATIVAS Y DE RAÍZ EN LA UNIVERSIDAD	23/10/1998		A6	105 x 149 mm	papel	offset	BUENO
520	63.2	II MÚSICAS CREATIVAS Y DE RAÍZ EN LA UNIVERSIDAD	23/10/1998		A6	105 x 149 mm	papel	offset	BUENO
520	63.3	II MÚSICAS CREATIVAS Y DE RAÍZ EN LA UNIVERSIDAD	23/10/1998		A6	105 x 149 mm	papel	offset	BUENO
520	63.4	II MÚSICAS CREATIVAS Y DE RAÍZ EN LA UNIVERSIDAD	23/10/1998		A6	105 x 149 mm	papel	offset	BUENO
520	63.5	II MÚSICAS CREATIVAS Y DE RAÍZ EN LA UNIVERSIDAD	23/10/1998		A6	105 x 149 mm	papel	offset	BUENO
534	64.1	XVIII FESTIVAL DE JAZZ SAN JUAN EVANGELISTA	06/05/1999	HITA design	A6	147,5 x 105 mm	papel	offset	BUENO
534	64.2	XVIII FESTIVAL DE JAZZ SAN JUAN EVANGELISTA	06/05/1999	HITA design	A6	147,5 x 105 mm	papel	offset	BUENO
534	64.3	XVIII FESTIVAL DE JAZZ SAN JUAN EVANGELISTA	06/05/1999	HITA design	A6	147,5 x 105 mm	papel	offset	BUENO
534	64.4	XVIII FESTIVAL DE JAZZ SAN JUAN EVANGELISTA	06/05/1999	HITA design	A6	147,5 x 105 mm	papel	offset	BUENO
534	64.5	XVIII FESTIVAL DE JAZZ SAN JUAN EVANGELISTA	06/05/1999	HITA design	A6	147,5 x 105 mm	papel	offset	BUENO
704	65.1	Ciclo primer semestre 1999-2000	01/01/2000		A6	147,5 x 105 mm	cartulina	offset	BUENO
704	65.2	Ciclo primer semestre 1999-2000	01/01/2000		A6	147,5 x 105 mm	cartulina	offset	BUENO
704	65.3	Ciclo primer semestre 1999-2000	01/01/2000		A6	147,5 x 105 mm	cartulina	offset	BUENO
704	65.4	Ciclo primer semestre 1999-2000	01/01/2000		A6	147,5 x 105 mm	cartulina	offset	BUENO
704	65.5	Ciclo primer semestre 1999-2000	01/01/2000		A6	147,5 x 105 mm	cartulina	offset	BUENO

LISTA DE REGISTRO COLECCIÓN DEL JOHNNY

545	66.1	VII CICLO JAZZ ES PRIMAVERA - 30 Años de Jazz y Blues	10/03/2000 HITA design	A6	148 x 105 mm	papel	offset	BUENO
545	66.2	VII CICLO JAZZ ES PRIMAVERA - 30 Años de Jazz y Blues	10/03/2000 HITA design	A6	148 x 105 mm	papel	offset	BUENO
545	66.3	VII CICLO JAZZ ES PRIMAVERA - 30 Años de Jazz y Blues	10/03/2000 HITA design	A6	148 x 105 mm	papel	offset	BUENO
545	66.4	VII CICLO JAZZ ES PRIMAVERA - 30 Años de Jazz y Blues	10/03/2000 HITA design	A6	148 x 105 mm	papel	offset	BUENO
545	66.5	VII CICLO JAZZ ES PRIMAVERA - 30 Años de Jazz y Blues	10/03/2000 HITA design	A6	148 x 105 mm	papel	offset	BUENO
546	67.1	ESPECIAL 30º ANIVERSARIO. "30 Años de Flamenco"	24/03/2000 HITA design	A6	149 x 106 mm	cartulina	offset	BUENO
546	67.2	ESPECIAL 30º ANIVERSARIO. "30 Años de Flamenco"	24/03/2000 HITA design	A6	149 x 106 mm	cartulina	offset	BUENO
546	67.3	ESPECIAL 30º ANIVERSARIO. "30 Años de Flamenco"	24/03/2000 HITA design	A6	149 x 106 mm	cartulina	offset	BUENO
546	67.4	ESPECIAL 30º ANIVERSARIO. "30 Años de Flamenco"	24/03/2000 HITA design	A6	149 x 106 mm	cartulina	offset	BUENO
546	67.5	ESPECIAL 30º ANIVERSARIO. "30 Años de Flamenco"	24/03/2000 HITA design	A6	149 x 106 mm	cartulina	offset	BUENO
549	68.1	IV FESTIVAL FLAMENCO SOLIDARIOS PARA EL DESARROLLO	01/04/2000	A6	150 x 103 mm	papel	offset	BUENO
549	68.2	IV FESTIVAL FLAMENCO SOLIDARIOS PARA EL DESARROLLO	01/04/2000	A6	150 x 103 mm	papel	offset	BUENO
549	68.3	IV FESTIVAL FLAMENCO SOLIDARIOS PARA EL DESARROLLO	01/04/2000	A6	150 x 103 mm	papel	offset	BUENO
549	68.4	IV FESTIVAL FLAMENCO SOLIDARIOS PARA EL DESARROLLO	01/04/2000	A6	150 x 103 mm	papel	offset	BUENO
549	68.5	IV FESTIVAL FLAMENCO SOLIDARIOS PARA EL DESARROLLO	01/04/2000	A6	150 x 103 mm	papel	offset	BUENO
550	69.1	XI FESTIVAL FLAMENCO POR TARANTOS A ALMERÍA	28/04/2000 HITA design	A6	150 x 105 mm	cartulina	offset	BUENO
550	69.2	XI FESTIVAL FLAMENCO POR TARANTOS A ALMERÍA	28/04/2000 HITA design	A6	150 x 105 mm	cartulina	offset	BUENO
550	69.3	XI FESTIVAL FLAMENCO POR TARANTOS A ALMERÍA	28/04/2000 HITA design	A6	150 x 105 mm	cartulina	offset	BUENO

LISTA DE REGISTRO COLECCIÓN DEL JOHNNY

550	69.4	XI FESTIVAL FLAMENCO POR TARANTOS A ALMERÍA	28/04/2000 HITA design	A6	150 x 105 mm	cartulina	offset	BUENO
550	69.5	XI FESTIVAL FLAMENCO POR TARANTOS A ALMERÍA	28/04/2000 HITA design	A6	150 x 105 mm	cartulina	offset	BUENO
551	70.1	XIX FESTIVAL DE JAZZ SAN JUAN EVANGELISTA	04/05/2000 HITA design	A6	150 x 105 mm	cartulina	offset	BUENO
551	70.2	XIX FESTIVAL DE JAZZ SAN JUAN EVANGELISTA	04/05/2000 HITA design	A6	150 x 105 mm	cartulina	offset	BUENO
551	70.3	XIX FESTIVAL DE JAZZ SAN JUAN EVANGELISTA	04/05/2000 HITA design	A6	150 x 105 mm	cartulina	offset	BUENO
551	70.4	XIX FESTIVAL DE JAZZ SAN JUAN EVANGELISTA	04/05/2000 HITA design	A6	150 x 105 mm	cartulina	offset	BUENO
551	70.5	XIX FESTIVAL DE JAZZ SAN JUAN EVANGELISTA	04/05/2000 HITA design	A6	150 x 105 mm	cartulina	offset	BUENO
552	71.1	"ESPECIAL 30º ANIVERSARIO" Presente y Futuro, Flamenco, Jazz	26/05/2000 HITA design	A6	150 x 106 mm	cartulina	offset	BUENO
552	71.2	"ESPECIAL 30º ANIVERSARIO" Presente y Futuro, Flamenco, Jazz	26/05/2000 HITA design	A6	150 x 106 mm	cartulina	offset	BUENO
552	71.3	"ESPECIAL 30º ANIVERSARIO" Presente y Futuro, Flamenco, Jazz	26/05/2000 HITA design	A6	150 x 106 mm	cartulina	offset	BUENO
552	71.4	"ESPECIAL 30º ANIVERSARIO" Presente y Futuro, Flamenco, Jazz	26/05/2000 HITA design	A6	150 x 106 mm	cartulina	offset	BUENO
552	71.5	"ESPECIAL 30º ANIVERSARIO" Presente y Futuro, Flamenco, Jazz	26/05/2000 HITA design	A6	150 x 106 mm	cartulina	offset	BUENO
705	72.1	Ciclo primer semestre 2000-2001	01/01/2001	A6	150 x 105 mm	cartulina	offset	BUENO
705	72.2	Ciclo primer semestre 2000-2001	01/01/2001	A6	150 x 105 mm	cartulina	offset	BUENO
705	72.3	Ciclo primer semestre 2000-2001	01/01/2001	A6	150 x 105 mm	cartulina	offset	BUENO
705	72.4	Ciclo primer semestre 2000-2001	01/01/2001	A6	150 x 105 mm	cartulina	offset	BUENO
705	72.5	Ciclo primer semestre 2000-2001	01/01/2001	A6	150 x 105 mm	cartulina	offset	BUENO
707	73.1	XII festival de flamenco y XX festival de jazz del san juan evangelista	01/01/2001	A6	150 x 105 mm	cartulina	offset	BUENO

LISTA DE REGISTRO COLECCIÓN DEL JOHNNY

707	73.2	XII festival de flamenco y XX festival de jazz del san juan evangelista	01/01/2001		A6	150 x 105 mm	cartulina	offset	BUENO
707	73.3	XII festival de flamenco y XX festival de jazz del san juan evangelista	01/01/2001		A6	150 x 105 mm	cartulina	offset	BUENO
707	73.4	XII festival de flamenco y XX festival de jazz del san juan evangelista	01/01/2001		A6	150 x 105 mm	cartulina	offset	BUENO
707	73.5	XII festival de flamenco y XX festival de jazz del san juan evangelista	01/01/2001		A6	150 x 105 mm	cartulina	offset	BUENO
564	74.1	VIII CICLO JAZZ ES PRIMAVERA	09/03/2001	HITA design	A6	150 x 105 mm	cartulina y papel	offset	BUENO
564	74.2	VIII CICLO JAZZ ES PRIMAVERA	09/03/2001	HITA design	A6	150 x 105 mm	cartulina y papel	offset	BUENO
564	74.3	VIII CICLO JAZZ ES PRIMAVERA	09/03/2001	HITA design	A6	150 x 105 mm	cartulina y papel	offset	BUENO
564	74.4	VIII CICLO JAZZ ES PRIMAVERA	09/03/2001	HITA design	A6	150 x 105 mm	cartulina y papel	offset	BUENO
564	74.5	VIII CICLO JAZZ ES PRIMAVERA	09/03/2001	HITA design	A6	150 x 105 mm	cartulina y papel	offset	BUENO
570	76.1	FESTIVAL EXTRAORDINARIO DE JAZZ SAN JUAN EVANGELISTA 30º ANIVERSARIO	01/01/2002	HITA design	A6	150 x 104 mm	cartulina	offset	BUENO
570	76.2	FESTIVAL EXTRAORDINARIO DE JAZZ SAN JUAN EVANGELISTA 30º ANIVERSARIO	01/01/2002	HITA design	A6	150 x 104 mm	cartulina	offset	BUENO
570	76.3	FESTIVAL EXTRAORDINARIO DE JAZZ SAN JUAN EVANGELISTA 30º ANIVERSARIO	01/01/2002	HITA design	A6	150 x 104 mm	cartulina	offset	BUENO
570	76.4	FESTIVAL EXTRAORDINARIO DE JAZZ SAN JUAN EVANGELISTA 30º ANIVERSARIO	01/01/2002	HITA design	A6	150 x 104 mm	cartulina	offset	BUENO
570	76.5	FESTIVAL EXTRAORDINARIO DE JAZZ SAN JUAN EVANGELISTA 30º ANIVERSARIO	01/01/2002	HITA design	A6	150 x 104 mm	cartulina	offset	BUENO
683	75.1	Aniversario 20 años: publicidad de otros carteles 1982-2002	01/01/2002	HITA design	A6	108 x 152 mm	cartulina	offset	BUENO
683	75.2	Aniversario 20 años: publicidad de otros carteles 1982-2002	01/01/2002	HITA design	A6	108 x 152 mm	cartulina	offset	BUENO
683	75.3	Aniversario 20 años: publicidad de otros carteles 1982-2002	01/01/2002	HITA design	A6	108 x 152 mm	cartulina	offset	BUENO
683	75.4	Aniversario 20 años: publicidad de otros carteles 1982-2002	01/01/2002	HITA design	A6	108 x 152 mm	cartulina	offset	BUENO

LISTA DE REGISTRO COLECCIÓN DEL JOHNNY

683	75.5	Aniversario 20 años: publicidad de otros carteles 1982-2002	01/01/2002	HITA design	A6	108 x 152 mm	cartulina	offset	BUENO
581	77.1	MIGUEL ÁNGEL CORTÉS, JUAN CARLOS ROMERO y NIÑO JOSELE	12/01/2002		A6	155 x 104 mm	cartulina	offset	BUENO
581	77.2	MIGUEL ÁNGEL CORTÉS, JUAN CARLOS ROMERO y NIÑO JOSELE	12/01/2002		A6	155 x 104 mm	cartulina	offset	BUENO
581	77.3	MIGUEL ÁNGEL CORTÉS, JUAN CARLOS ROMERO y NIÑO JOSELE	12/01/2002		A6	155 x 104 mm	cartulina	offset	BUENO
581	77.4	MIGUEL ÁNGEL CORTÉS, JUAN CARLOS ROMERO y NIÑO JOSELE	12/01/2002		A6	155 x 104 mm	cartulina	offset	BUENO
581	77.5	MIGUEL ÁNGEL CORTÉS, JUAN CARLOS ROMERO y NIÑO JOSELE	12/01/2002		A6	155 x 104 mm	cartulina	offset	BUENO
582	78.1	20 AÑOS DE COLABORACIÓN CON EL CORTE INGLÉS" DÍA DE ANDALUCIA	28/02/2002	HITA design	A6	149 x 104 mm	cartulina y papel	offset	BUENO
582	78.2	20 AÑOS DE COLABORACIÓN CON EL CORTE INGLÉS" DÍA DE ANDALUCIA	28/02/2002	HITA design	A6	149 x 104 mm	cartulina y papel	offset	BUENO
582	78.3	20 AÑOS DE COLABORACIÓN CON EL CORTE INGLÉS" DÍA DE ANDALUCIA	28/02/2002	HITA design	A6	149 x 104 mm	cartulina y papel	offset	BUENO
582	78.4	20 AÑOS DE COLABORACIÓN CON EL CORTE INGLÉS" DÍA DE ANDALUCIA	28/02/2002	HITA design	A6	149 x 104 mm	cartulina y papel	offset	BUENO
582	78.5	20 AÑOS DE COLABORACIÓN CON EL CORTE INGLÉS" DÍA DE ANDALUCIA	28/02/2002	HITA design	A6	149 x 104 mm	cartulina y papel	offset	BUENO
583	79.1	X JAZZ ES PRIMAVERA	08/03/2002	HITA design	A6	150 x 105 mm	cartulina y papel	offset	BUENO
583	79.2	X JAZZ ES PRIMAVERA	08/03/2002	HITA design	A6	150 x 105 mm	cartulina y papel	offset	BUENO
583	79.3	X JAZZ ES PRIMAVERA	08/03/2002	HITA design	A6	150 x 105 mm	cartulina y papel	offset	BUENO
583	79.4	X JAZZ ES PRIMAVERA	08/03/2002	HITA design	A6	150 x 105 mm	cartulina y papel	offset	BUENO
583	79.5	X JAZZ ES PRIMAVERA	08/03/2002	HITA design	A6	150 x 105 mm	cartulina y papel	offset	BUENO
584	80.1	XIII FESTIVAL FLAMENCO POR TARANTOS A ALMERÍA	19/04/2002	HITA design	A6	149 x 104 mm	cartulina	offset	BUENO
584	80.2	XIII FESTIVAL FLAMENCO POR TARANTOS A ALMERÍA	19/04/2002	HITA design	A6	149 x 104 mm	cartulina	offset	BUENO

LISTA DE REGISTRO COLECCIÓN DEL JOHNNY

584	80.3	XIII FESTIVAL FLAMENCO POR TARANTOS A ALMERÍA	19/04/2002	HITA design	A6	149 x 104 mm	cartulina	offset	BUENO
584	80.4	XIII FESTIVAL FLAMENCO POR TARANTOS A ALMERÍA	19/04/2002	HITA design	A6	149 x 104 mm	cartulina	offset	BUENO
584	80.5	XIII FESTIVAL FLAMENCO POR TARANTOS A ALMERÍA	19/04/2002	HITA design	A6	149 x 104 mm	cartulina	offset	BUENO
585	81.1	XXI FESTIVAL DE JAZZ SAN JUAN EVANGELISTA	02/05/2002	HITA design	A6	149 x 104 mm	papel	offset	BUENO
585	81.2	XXI FESTIVAL DE JAZZ SAN JUAN EVANGELISTA	02/05/2002	HITA design	A6	149 x 104 mm	papel	offset	BUENO
585	81.4	XXI FESTIVAL DE JAZZ SAN JUAN EVANGELISTA	02/05/2002	HITA design	A6	149 x 104 mm	papel	offset	BUENO
585	81.5	XXI FESTIVAL DE JAZZ SAN JUAN EVANGELISTA	02/05/2002	HITA design	A6	149 x 104 mm	papel	offset	BUENO
585	81.3	XXI FESTIVAL DE JAZZ SAN JUAN EVANGELISTA	02/05/2002	HITA design	A6	149 x 104 mm	papel	offset	BUENO
586.1	82.1	TOMATITO Y SU GRUPO	25/10/2002	HITA design	A6	150 x 105 mm	cartulina	offset	BUENO
586.1	82.2	TOMATITO Y SU GRUPO	25/10/2002	HITA design	A6	150 x 105 mm	cartulina	offset	BUENO
586.1	82.3	TOMATITO Y SU GRUPO	25/10/2002	HITA design	A6	150 x 105 mm	cartulina	offset	BUENO
586.1	82.4	TOMATITO Y SU GRUPO	25/10/2002	HITA design	A6	150 x 105 mm	cartulina	offset	BUENO
586.1	82.5	TOMATITO Y SU GRUPO	25/10/2002	HITA design	A6	150 x 105 mm	cartulina	offset	BUENO
593	83.1	XI JAZZ ES PRIMAVERA	07/03/2003	HITA design	A6	149 x 104 mm	cartulina	offset	BUENO
593	83.2	XI JAZZ ES PRIMAVERA	07/03/2003	HITA design	A6	149 x 104 mm	cartulina	offset	BUENO
593	83.3	XI JAZZ ES PRIMAVERA	07/03/2003	HITA design	A6	149 x 104 mm	cartulina	offset	BUENO
593	83.4	XI JAZZ ES PRIMAVERA	07/03/2003	HITA design	A6	149 x 104 mm	cartulina	offset	BUENO
593	83.5	XI JAZZ ES PRIMAVERA	07/03/2003	HITA design	A6	149 x 104 mm	cartulina	offset	BUENO

LISTA DE REGISTRO COLECCIÓN DEL JOHNNY

595	84.1	XXII FESTIVAL INTERNACIONAL DE JAZZ SAN JUAN EVANGELISTA	08/05/2003 HITA design	A6	150 x 106 mm	cartulina	offset	BUENO
595	84.2	XXII FESTIVAL INTERNACIONAL DE JAZZ SAN JUAN EVANGELISTA	08/05/2003 HITA design	A6	150 x 106 mm	cartulina	offset	BUENO
595	84.3	XXII FESTIVAL INTERNACIONAL DE JAZZ SAN JUAN EVANGELISTA	08/05/2003 HITA design	A6	150 x 106 mm	cartulina	offset	BUENO
595	84.4	XXII FESTIVAL INTERNACIONAL DE JAZZ SAN JUAN EVANGELISTA	08/05/2003 HITA design	A6	150 x 106 mm	cartulina	offset	BUENO
595	84.5	XXII FESTIVAL INTERNACIONAL DE JAZZ SAN JUAN EVANGELISTA	08/05/2003 HITA design	A6	150 x 106 mm	cartulina	offset	BUENO
606	85.1	LA BRUJA GATA + LA MUSGAÑA	13/12/2003 HITA design	A6	150 x 105 mm	papel	offset	BUENO
606	85.2	LA BRUJA GATA + LA MUSGAÑA	13/12/2003 HITA design	A6	150 x 105 mm	papel	offset	BUENO
606	85.3	LA BRUJA GATA + LA MUSGAÑA	13/12/2003 HITA design	A6	150 x 105 mm	papel	offset	BUENO
606	85.4	LA BRUJA GATA + LA MUSGAÑA	13/12/2003 HITA design	A6	150 x 105 mm	papel	offset	BUENO
606	85.5	LA BRUJA GATA + LA MUSGAÑA	13/12/2003 HITA design	A6	150 x 105 mm	papel	offset	BUENO
596	86.1	33 AÑOS DE MÚSICA EN VIVO EN LA UNIVERSIDAD DE MADRID	01/01/2004 HITA design	A6	150 x 105 mm	cartulina	offset	BUENO
596	86.2	33 AÑOS DE MÚSICA EN VIVO EN LA UNIVERSIDAD DE MADRID	01/01/2004 HITA design	A6	150 x 105 mm	cartulina	offset	BUENO
596	86.3	33 AÑOS DE MÚSICA EN VIVO EN LA UNIVERSIDAD DE MADRID	01/01/2004 HITA design	A6	150 x 105 mm	cartulina	offset	BUENO
596	86.4	33 AÑOS DE MÚSICA EN VIVO EN LA UNIVERSIDAD DE MADRID	01/01/2004 HITA design	A6	150 x 105 mm	cartulina	offset	BUENO
596	86.5	33 AÑOS DE MÚSICA EN VIVO EN LA UNIVERSIDAD DE MADRID	01/01/2004 HITA design	A6	150 x 105 mm	cartulina	offset	BUENO
607	87.1	FESTIVAL "AL AIRE FLAMENCO"	23/01/2004	A6	150 x 104 mm	papel y cartulina	offset	BUENO
607	87.2	FESTIVAL "AL AIRE FLAMENCO"	23/01/2004	A6	150 x 104 mm	papel y cartulina	offset	BUENO
607	87.3	FESTIVAL "AL AIRE FLAMENCO"	23/01/2004	A6	150 x 104 mm	papel y cartulina	offset	BUENO

LISTA DE REGISTRO COLECCIÓN DEL JOHNNY

607	87.4	FESTIVAL "AL AIRE FLAMENCO"	23/01/2004	A6	150 x 104 mm	papel y cartulina	offset	BUENO
607	87.5	FESTIVAL "AL AIRE FLAMENCO"	23/01/2004	A6	150 x 104 mm	papel y cartulina	offset	BUENO
609	88.1	XII CICLO JAZZ ES PRIMAVERA	07/03/2004	A6	150 x 108 mm	papel y cartulina	offset	BUENO
609	88.2	XII CICLO JAZZ ES PRIMAVERA	07/03/2004	A6	150 x 108 mm	papel y cartulina	offset	BUENO
609	88.3	XII CICLO JAZZ ES PRIMAVERA	07/03/2004	A6	150 x 108 mm	papel y cartulina	offset	BUENO
609	88.4	XII CICLO JAZZ ES PRIMAVERA	07/03/2004	A6	150 x 108 mm	papel y cartulina	offset	BUENO
609	88.5	XII CICLO JAZZ ES PRIMAVERA	07/03/2004	A6	150 x 108 mm	papel y cartulina	offset	BUENO
610	89.1	CONCIERTO EXTRAORDINARIO DE FOLK	25/03/2004	A6	150 x 109 mm	cartulina	offset	BUENO
610	89.2	CONCIERTO EXTRAORDINARIO DE FOLK	25/03/2004	A6	150 x 109 mm	cartulina	offset	BUENO
610	89.3	CONCIERTO EXTRAORDINARIO DE FOLK	25/03/2004	A6	150 x 109 mm	cartulina	offset	BUENO
610	89.4	CONCIERTO EXTRAORDINARIO DE FOLK	25/03/2004	A6	150 x 109 mm	cartulina	offset	BUENO
610	89.5	CONCIERTO EXTRAORDINARIO DE FOLK	25/03/2004	A6	150 x 109 mm	cartulina	offset	BUENO
612	90.1	XV FESTIVAL FLAMENCO POR TARANTOS A ALMERÍA	16/04/2004	A6	150 x 104 mm	cartulina y papel	offset	BUENO
612	90.2	XV FESTIVAL FLAMENCO POR TARANTOS A ALMERÍA	16/04/2004	A6	150 x 104 mm	cartulina y papel	offset	BUENO
612	90.3	XV FESTIVAL FLAMENCO POR TARANTOS A ALMERÍA	16/04/2004	A6	150 x 104 mm	cartulina y papel	offset	BUENO
612	90.4	XV FESTIVAL FLAMENCO POR TARANTOS A ALMERÍA	16/04/2004	A6	150 x 104 mm	cartulina y papel	offset	BUENO
612	90.5	XV FESTIVAL FLAMENCO POR TARANTOS A ALMERÍA	16/04/2004	A6	150 x 104 mm	cartulina y papel	offset	BUENO
613	91.1	XXIII FESTIVAL INTERNACIONAL DE JAZZ SAN JUAN EVANGELISTA	05/05/2004	A6	148 x 105 mm	cartulina	offset	BUENO

LISTA DE REGISTRO COLECCIÓN DEL JOHNNY

613	91.2	XXIII FESTIVAL INTERNACIONAL DE JAZZ SAN JUAN EVANGELISTA	05/05/2004	A6	148 x 105 mm	cartulina	offset	BUENO
613	91.3	XXIII FESTIVAL INTERNACIONAL DE JAZZ SAN JUAN EVANGELISTA	05/05/2004	A6	148 x 105 mm	cartulina	offset	BUENO
613	91.4	XXIII FESTIVAL INTERNACIONAL DE JAZZ SAN JUAN EVANGELISTA	05/05/2004	A6	148 x 105 mm	cartulina	offset	BUENO
613	91.5	XXIII FESTIVAL INTERNACIONAL DE JAZZ SAN JUAN EVANGELISTA	05/05/2004	A6	148 x 105 mm	cartulina	offset	BUENO
618	92.1	ARTO LINDSAY GROUPS "SALT" Concierto extraordinario benéfico	08/11/2004 HITA design	A6	151 x 108 mm	cartulina	offset	BUENO
618	92.2	ARTO LINDSAY GROUPS "SALT" Concierto extraordinario benéfico	08/11/2004 HITA design	A6	151 x 108 mm	cartulina	offset	BUENO
618	92.4	ARTO LINDSAY GROUPS "SALT" Concierto extraordinario benéfico	08/11/2004 HITA design	A6	151 x 108 mm	cartulina	offset	BUENO
618	92.3	ARTO LINDSAY GROUPS "SALT" Concierto extraordinario benéfico	08/11/2004 HITA design	A6	151 x 108 mm	cartulina	offset	BUENO
618	92.5	ARTO LINDSAY GROUPS "SALT" Concierto extraordinario benéfico	08/11/2004 HITA design	A6	151 x 108 mm	cartulina	offset	BUENO
626	93.1	XIII JAZZ ES PRIMAVERA	03/03/2005 HITA design	A6	148 x 105 mm	cartulina	offset	BUENO
626	93.2	XIII JAZZ ES PRIMAVERA	03/03/2005 HITA design	A6	148 x 105 mm	cartulina	offset	BUENO
626	93.3	XIII JAZZ ES PRIMAVERA	03/03/2005 HITA design	A6	148 x 105 mm	cartulina	offset	BUENO
626	93.4	XIII JAZZ ES PRIMAVERA	03/03/2005 HITA design	A6	148 x 105 mm	cartulina	offset	BUENO
626	93.5	XIII JAZZ ES PRIMAVERA	03/03/2005 HITA design	A6	148 x 105 mm	cartulina	offset	BUENO
627	94.1	XVI FESTIVAL FLAMENCO POR TARANTOS A ALMERÍA	21/04/2005	A6	149 x 106 mm	cartulina y papel	offset	BUENO
627	94.2	XVI FESTIVAL FLAMENCO POR TARANTOS A ALMERÍA	21/04/2005	A6	149 x 106 mm	cartulina y papel	offset	BUENO
627	94.3	XVI FESTIVAL FLAMENCO POR TARANTOS A ALMERÍA	21/04/2005	A6	149 x 106 mm	cartulina y papel	offset	BUENO
627	94.4	XVI FESTIVAL FLAMENCO POR TARANTOS A ALMERÍA	21/04/2005	A6	149 x 106 mm	cartulina y papel	offset	BUENO

LISTA DE REGISTRO COLECCIÓN DEL JOHNNY

627	94.5	XVI FESTIVAL FLAMENCO POR TARANTOS A ALMERÍA	21/04/2005	A6	149 x 106 mm	cartulina y papel	offset	BUENO
628	95.1	JAZZ Y MÚSICA DEL MUNDO	27/04/2005 HITA design	A6	148 x 105 mm	papel y cartulina	offset	BUENO
628	95.2	JAZZ Y MÚSICA DEL MUNDO	27/04/2005 HITA design	A6	148 x 105 mm	papel y cartulina	offset	BUENO
628	95.3	JAZZ Y MÚSICA DEL MUNDO	27/04/2005 HITA design	A6	148 x 105 mm	papel y cartulina	offset	BUENO
628	95.4	JAZZ Y MÚSICA DEL MUNDO	27/04/2005 HITA design	A6	148 x 105 mm	papel y cartulina	offset	BUENO
628	95.5	JAZZ Y MÚSICA DEL MUNDO	27/04/2005 HITA design	A6	148 x 105 mm	papel y cartulina	offset	BUENO
628.1	96.1	1.- LHASA	27/04/2005	A6	100 x 100 mm	papel	offset	BUENO
630	97.1	IV FESTIVAL DE GUITARRA FLAMENCA EN CONCIERTO	21/10/2005 Big creativos	A6	150 x 106 mm	cartulina	offset	BUENO
630	97.2	IV FESTIVAL DE GUITARRA FLAMENCA EN CONCIERTO	21/10/2005 Big creativos	A6	150 x 106 mm	cartulina	offset	BUENO
630	97.3	IV FESTIVAL DE GUITARRA FLAMENCA EN CONCIERTO	21/10/2005 Big creativos	A6	150 x 106 mm	cartulina	offset	BUENO
630	97.4	IV FESTIVAL DE GUITARRA FLAMENCA EN CONCIERTO	21/10/2005 Big creativos	A6	150 x 106 mm	cartulina	offset	BUENO
630	97.5	IV FESTIVAL DE GUITARRA FLAMENCA EN CONCIERTO	21/10/2005 Big creativos	A6	150 x 106 mm	cartulina	offset	BUENO
631	98.1	(XXII Festival de Jazz de Madrid) XXIV FESTIVAL DE JAZZ SAN JUAN	28/10/2005	A6	152 x 109 mm	cartulina	offset	BUENO
631	98.2	(XXII Festival de Jazz de Madrid) XXIV FESTIVAL DE JAZZ SAN JUAN	28/10/2005	A6	152 x 109 mm	cartulina	offset	BUENO
631	98.3	(XXII Festival de Jazz de Madrid) XXIV FESTIVAL DE JAZZ SAN JUAN	28/10/2005	A6	152 x 109 mm	cartulina	offset	BUENO
631	98.4	(XXII Festival de Jazz de Madrid) XXIV FESTIVAL DE JAZZ SAN JUAN	28/10/2005	A6	152 x 109 mm	cartulina	offset	BUENO
631	98.5	(XXII Festival de Jazz de Madrid) XXIV FESTIVAL DE JAZZ SAN JUAN	28/10/2005	A6	152 x 109 mm	cartulina	offset	BUENO
633	99.1	XIV JAZZ ES PRIMAVERA	03/03/2006 HITA design	A6	148 x 104 mm	cartulina	offset	BUENO

LISTA DE REGISTRO COLECCIÓN DEL JOHNNY

633	99.2	XIV JAZZ ES PRIMAVERA	03/03/2006 HITA design	A6	148 x 104 mm	cartulina	offset	BUENO
633	99.3	XIV JAZZ ES PRIMAVERA	03/03/2006 HITA design	A6	148 x 104 mm	cartulina	offset	BUENO
633	99.4	XIV JAZZ ES PRIMAVERA	03/03/2006 HITA design	A6	148 x 104 mm	cartulina	offset	BUENO
633	99.5	XIV JAZZ ES PRIMAVERA	03/03/2006 HITA design	A6	148 x 104 mm	cartulina	offset	BUENO
634	100.1	XVII FESTIVAL FLAMENCO POR TARANTOS A ALMERÍA	21/04/2006 HITA design	A6	150 x 106 mm	cartulina	offset	BUENO
634	100.2	XVII FESTIVAL FLAMENCO POR TARANTOS A ALMERÍA	21/04/2006 HITA design	A6	150 x 106 mm	cartulina	offset	BUENO
634	100.3	XVII FESTIVAL FLAMENCO POR TARANTOS A ALMERÍA	21/04/2006 HITA design	A6	150 x 106 mm	cartulina	offset	BUENO
634	100.4	XVII FESTIVAL FLAMENCO POR TARANTOS A ALMERÍA	21/04/2006 HITA design	A6	150 x 106 mm	cartulina	offset	BUENO
634	100.5	XVII FESTIVAL FLAMENCO POR TARANTOS A ALMERÍA	21/04/2006 HITA design	A6	150 x 106 mm	cartulina	offset	BUENO
635	101.1	CONTRASTE: JAZZ EN EL 35º ANIVERSARIO	19/05/2006 HITA design	A6	147 x 105 mm	cartulina	offset	BUENO
635	101.2	CONTRASTE: JAZZ EN EL 35º ANIVERSARIO	19/05/2006 HITA design	A6	147 x 105 mm	cartulina	offset	BUENO
635	101.3	CONTRASTE: JAZZ EN EL 35º ANIVERSARIO	19/05/2006 HITA design	A6	147 x 105 mm	cartulina	offset	BUENO
635	101.4	CONTRASTE: JAZZ EN EL 35º ANIVERSARIO	19/05/2006 HITA design	A6	147 x 105 mm	cartulina	offset	BUENO
635	101.5	CONTRASTE: JAZZ EN EL 35º ANIVERSARIO	19/05/2006 HITA design	A6	147 x 105 mm	cartulina	offset	BUENO
637	102.1	(XXIII Festival de Jazz de Madrid) BODAS DE PLATA DEL FESTIVAL DE JAZZ DEL	31/10/2006 HITA design	A6	151 x 105 mm	cartulina	offset	BUENO
637	102.2	(XXIII Festival de Jazz de Madrid) BODAS DE PLATA DEL FESTIVAL DE JAZZ DEL	31/10/2006 HITA design	A6	151 x 105 mm	cartulina	offset	BUENO
637	102.3	(XXIII Festival de Jazz de Madrid) BODAS DE PLATA DEL FESTIVAL DE JAZZ DEL	31/10/2006 HITA design	A6	151 x 105 mm	cartulina	offset	BUENO
637	102.4	(XXIII Festival de Jazz de Madrid) BODAS DE PLATA DEL FESTIVAL DE JAZZ DEL	31/10/2006 HITA design	A6	151 x 105 mm	cartulina	offset	BUENO

LISTA DE REGISTRO COLECCIÓN DEL JOHNNY

637	102.5	(XXIII Festival de Jazz de Madrid) BODAS DE PLATA DEL FESTIVAL DE JAZZ DEL	31/10/2006	HITA design	A6	151 x 105 mm	cartulina	offset	BUENO
640	103.1	XVIII FESTIVAL FLAMENCO POR TARANTOS A ALMERÍA "Desde el compás	19/04/2007		A6	148 x 106 mm	cartulina	offset	BUENO
640	103.2	XVIII FESTIVAL FLAMENCO POR TARANTOS A ALMERÍA "Desde el compás	19/04/2007		A6	148 x 106 mm	cartulina	offset	BUENO
640	103.3	XVIII FESTIVAL FLAMENCO POR TARANTOS A ALMERÍA "Desde el compás	19/04/2007		A6	148 x 106 mm	cartulina	offset	BUENO
640	103.4	XVIII FESTIVAL FLAMENCO POR TARANTOS A ALMERÍA "Desde el compás	19/04/2007		A6	148 x 106 mm	cartulina	offset	BUENO
640	103.5	XVIII FESTIVAL FLAMENCO POR TARANTOS A ALMERÍA "Desde el compás	19/04/2007		A6	148 x 106 mm	cartulina	offset	BUENO
641	104.1	REBEKKA BAKKEN Presentando su nuevo CD "I Keep my Cool"	18/05/2007	HITA design	A6	149 x 106 mm	cartulina	offset	BUENO
641	104.2	REBEKKA BAKKEN Presentando su nuevo CD "I Keep my Cool"	18/05/2007	HITA design	A6	149 x 106 mm	cartulina	offset	BUENO
641	104.3	REBEKKA BAKKEN Presentando su nuevo CD "I Keep my Cool"	18/05/2007	HITA design	A6	149 x 106 mm	cartulina	offset	BUENO
641	104.4	REBEKKA BAKKEN Presentando su nuevo CD "I Keep my Cool"	18/05/2007	HITA design	A6	149 x 106 mm	cartulina	offset	BUENO
641	104.5	REBEKKA BAKKEN Presentando su nuevo CD "I Keep my Cool"	18/05/2007	HITA design	A6	149 x 106 mm	cartulina	offset	BUENO
643	105.1	XXVI FESTIVAL DE JAZZ SAN JUAN EVANGELISTA - XXIV FESTIVAL DE JAZZ	26/10/2007	HITA design	A6	150 x 105 mm	cartulina	offset	BUENO
643	105.2	XXVI FESTIVAL DE JAZZ SAN JUAN EVANGELISTA - XXIV FESTIVAL DE JAZZ	26/10/2007	HITA design	A6	150 x 105 mm	cartulina	offset	BUENO
643	105.3	XXVI FESTIVAL DE JAZZ SAN JUAN EVANGELISTA - XXIV FESTIVAL DE JAZZ	26/10/2007	HITA design	A6	150 x 105 mm	cartulina	offset	BUENO
643	105.4	XXVI FESTIVAL DE JAZZ SAN JUAN EVANGELISTA - XXIV FESTIVAL DE JAZZ	26/10/2007	HITA design	A6	150 x 105 mm	cartulina	offset	BUENO
643	105.5	XXVI FESTIVAL DE JAZZ SAN JUAN EVANGELISTA - XXIV FESTIVAL DE JAZZ	26/10/2007	HITA design	A6	150 x 105 mm	cartulina	offset	BUENO
644	106.1	CONCIERTO EXTRAORDINARIO NAVIDAD 2007 40 AÑOS DEL JOHNNY	14/12/2007	HITA design	A6	150 x 105 mm	cartulina	offset	BUENO
644	106.2	CONCIERTO EXTRAORDINARIO NAVIDAD 2007 40 AÑOS DEL JOHNNY	14/12/2007	HITA design	A6	150 x 105 mm	cartulina	offset	BUENO

LISTA DE REGISTRO COLECCIÓN DEL JOHNNY

644	106.3	CONCIERTO EXTRAORDINARIO NAVIDAD 2007 40 AÑOS DEL JOHNNY	14/12/2007	HITA design	A6	150 x 105 mm	cartulina	offset	BUENO
644	106.4	CONCIERTO EXTRAORDINARIO NAVIDAD 2007 40 AÑOS DEL JOHNNY	14/12/2007	HITA design	A6	150 x 105 mm	cartulina	offset	BUENO
644	106.5	CONCIERTO EXTRAORDINARIO NAVIDAD 2007 40 AÑOS DEL JOHNNY	14/12/2007	HITA design	A6	150 x 105 mm	cartulina	offset	BUENO
645	107.1	XVI JAZZ ES PRIMAVERA "Un apasionante viaje al mundo del piano moderno"	07/03/2008	HITA design	A6	150 x 105 mm	cartulina	offset	BUENO
645	107.2	XVI JAZZ ES PRIMAVERA "Un apasionante viaje al mundo del piano moderno"	07/03/2008	HITA design	A6	150 x 105 mm	cartulina	offset	BUENO
645	107.3	XVI JAZZ ES PRIMAVERA "Un apasionante viaje al mundo del piano moderno"	07/03/2008	HITA design	A6	150 x 105 mm	cartulina	offset	BUENO
645	107.4	XVI JAZZ ES PRIMAVERA "Un apasionante viaje al mundo del piano moderno"	07/03/2008	HITA design	A6	150 x 105 mm	cartulina	offset	BUENO
645	107.5	XVI JAZZ ES PRIMAVERA "Un apasionante viaje al mundo del piano moderno"	07/03/2008	HITA design	A6	150 x 105 mm	cartulina	offset	BUENO
647	108.1	XIX FESTIVAL FLAMENCO POR TARANTOS "A ALMERÍA"	25/04/2008	HITA design	A6	150 x 105 mm	cartulina	offset	BUENO
647	108.2	XIX FESTIVAL FLAMENCO POR TARANTOS "A ALMERÍA"	25/04/2008	HITA design	A6	150 x 105 mm	cartulina	offset	BUENO
647	108.3	XIX FESTIVAL FLAMENCO POR TARANTOS "A ALMERÍA"	25/04/2008	HITA design	A6	150 x 105 mm	cartulina	offset	BUENO
647	108.4	XIX FESTIVAL FLAMENCO POR TARANTOS "A ALMERÍA"	25/04/2008	HITA design	A6	150 x 105 mm	cartulina	offset	BUENO
647	108.5	XIX FESTIVAL FLAMENCO POR TARANTOS "A ALMERÍA"	25/04/2008	HITA design	A6	150 x 105 mm	cartulina	offset	BUENO
648	109.1	CONTRASTES 2 EN JAZZ	09/05/2008	HITA design	A6	150 x 105 mm	cartulina	offset	BUENO
648	109.2	CONTRASTES 2 EN JAZZ	09/05/2008	HITA design	A6	150 x 105 mm	cartulina	offset	BUENO
648	109.3	CONTRASTES 2 EN JAZZ	09/05/2008	HITA design	A6	150 x 105 mm	cartulina	offset	BUENO
648	109.4	CONTRASTES 2 EN JAZZ	09/05/2008	HITA design	A6	150 x 105 mm	cartulina	offset	BUENO
648	109.5	CONTRASTES 2 EN JAZZ	09/05/2008	HITA design	A6	150 x 105 mm	cartulina	offset	BUENO

LISTA DE REGISTRO COLECCIÓN DEL JOHNNY

651	110.1	XXVII FESTIVAL DE JAZZ SAN JUAN EVANGELISTA "Una mirada al jazz	24/10/2008	Ilustración: E.Krause	A6	149 x 105 mm	cartulina	offset	BUENO
651	110.2	XXVII FESTIVAL DE JAZZ SAN JUAN EVANGELISTA "Una mirada al jazz	24/10/2008	Ilustración: E.Krause	A6	149 x 105 mm	cartulina	offset	BUENO
651	110.3	XXVII FESTIVAL DE JAZZ SAN JUAN EVANGELISTA "Una mirada al jazz	24/10/2008	Ilustración: E.Krause	A6	149 x 105 mm	cartulina	offset	BUENO
651	110.4	XXVII FESTIVAL DE JAZZ SAN JUAN EVANGELISTA "Una mirada al jazz	24/10/2008	Ilustración: E.Krause	A6	149 x 105 mm	cartulina	offset	BUENO
651	110.5	XXVII FESTIVAL DE JAZZ SAN JUAN EVANGELISTA "Una mirada al jazz	24/10/2008	Ilustración: E.Krause	A6	149 x 105 mm	cartulina	offset	BUENO
655	111.1	XVII FESTIVAL INTERNACIONAL DE JAZZ ES PRIMAVERA "La Mujer en Jazz	06/03/2009	HITA design	A6	148 x 105 mm	cartulina	offset	BUENO
655	111.2	XVII FESTIVAL INTERNACIONAL DE JAZZ ES PRIMAVERA "La Mujer en Jazz	06/03/2009	HITA design	A6	148 x 105 mm	cartulina	offset	BUENO
655	111.3	XVII FESTIVAL INTERNACIONAL DE JAZZ ES PRIMAVERA "La Mujer en Jazz	06/03/2009	HITA design	A6	148 x 105 mm	cartulina	offset	BUENO
655	111.4	XVII FESTIVAL INTERNACIONAL DE JAZZ ES PRIMAVERA "La Mujer en Jazz	06/03/2009	HITA design	A6	148 x 105 mm	cartulina	offset	BUENO
655	111.5	XVII FESTIVAL INTERNACIONAL DE JAZZ ES PRIMAVERA "La Mujer en Jazz	06/03/2009	HITA design	A6	148 x 105 mm	cartulina	offset	BUENO
657	112.1	XX FESTIVAL FLAMENCO POR TARANTOS "A ALMERIA"	24/04/2009	HITA design	A6	150 x 106 mm	papel	offset	BUENO
657	112.2	XX FESTIVAL FLAMENCO POR TARANTOS "A ALMERIA"	24/04/2009	HITA design	A6	150 x 106 mm	papel	offset	BUENO
657	112.3	XX FESTIVAL FLAMENCO POR TARANTOS "A ALMERIA"	24/04/2009	HITA design	A6	150 x 106 mm	papel	offset	BUENO
657	112.4	XX FESTIVAL FLAMENCO POR TARANTOS "A ALMERIA"	24/04/2009	HITA design	A6	150 x 106 mm	papel	offset	BUENO
657	112.5	XX FESTIVAL FLAMENCO POR TARANTOS "A ALMERIA"	24/04/2009	HITA design	A6	150 x 106 mm	papel	offset	BUENO
661	113.1	XXVIII FESTIVAL DE JAZZ SAN JUAN EVANGELISTA - XXVI FESTIVAL DE JAZZ	22/10/2009	ivansolbes.co m	A6	155 x 105 mm	cartulina	offset	BUENO
661	113.2	XXVIII FESTIVAL DE JAZZ SAN JUAN EVANGELISTA - XXVI FESTIVAL DE JAZZ	22/10/2009	ivansolbes.co m	A6	155 x 105 mm	cartulina	offset	BUENO
661	113.3	XXVIII FESTIVAL DE JAZZ SAN JUAN EVANGELISTA - XXVI FESTIVAL DE JAZZ	22/10/2009	ivansolbes.co m	A6	155 x 105 mm	cartulina	offset	BUENO

LISTA DE REGISTRO COLECCIÓN DEL JOHNNY

661	113.4	XXVIII FESTIVAL DE JAZZ SAN JUAN EVANGELISTA - XXVI FESTIVAL DE JAZZ	22/10/2009	ivansolbes.co m	A6	155 x 105 mm	cartulina	offset	BUENO
661	113.5	XXVIII FESTIVAL DE JAZZ SAN JUAN EVANGELISTA - XXVI FESTIVAL DE JAZZ	22/10/2009	ivansolbes.co m	A6	155 x 105 mm	cartulina	offset	BUENO
663	114.1	XVIII CICLO JAZZ ES PRIMAVERA - EuroJazz 2010	26/02/2010	ivansolbes.co m	A6	148 x 105 mm	cartulina	offset	BUENO
663	114.2	XVIII CICLO JAZZ ES PRIMAVERA - EuroJazz 2010	26/02/2010	ivansolbes.co m	A6	148 x 105 mm	cartulina	offset	BUENO
663	114.3	XVIII CICLO JAZZ ES PRIMAVERA - EuroJazz 2010	26/02/2010	ivansolbes.co m	A6	148 x 105 mm	cartulina	offset	BUENO
663	114.4	XVIII CICLO JAZZ ES PRIMAVERA - EuroJazz 2010	26/02/2010	ivansolbes.co m	A6	148 x 105 mm	cartulina	offset	BUENO
663	114.5	XVIII CICLO JAZZ ES PRIMAVERA - EuroJazz 2010	26/02/2010	ivansolbes.co m	A6	148 x 105 mm	cartulina	offset	BUENO
664	115.1	XXI FESTIVAL FLAMENCO POR TARANTOS "A ALMERÍA"	23/04/2010	ivansolbes.co m	A6	152 x 105 mm	papel	offset	BUENO
664	115.2	XXI FESTIVAL FLAMENCO POR TARANTOS "A ALMERÍA"	23/04/2010	ivansolbes.co m	A6	152 x 105 mm	papel	offset	BUENO
664	115.3	XXI FESTIVAL FLAMENCO POR TARANTOS "A ALMERÍA"	23/04/2010	ivansolbes.co m	A6	152 x 105 mm	papel	offset	BUENO
664	115.4	XXI FESTIVAL FLAMENCO POR TARANTOS "A ALMERÍA"	23/04/2010	ivansolbes.co m	A6	152 x 105 mm	papel	offset	BUENO
664	115.5	XXI FESTIVAL FLAMENCO POR TARANTOS "A ALMERÍA"	23/04/2010	ivansolbes.co m	A6	152 x 105 mm	papel	offset	BUENO
667	116.1	XXIXFESTIVAL DE JAZZ SAN JUAN EVANGELISTA 40 AÑOS DE JAZZ "La	22/10/2010	ivansolbes.co m	A6	155 x 105 mm	cartulina	offset	BUENO
667	116.2	XXIXFESTIVAL DE JAZZ SAN JUAN EVANGELISTA 40 AÑOS DE JAZZ "La	22/10/2010	ivansolbes.co m	A6	155 x 105 mm	cartulina	offset	BUENO
667	116.3	XXIXFESTIVAL DE JAZZ SAN JUAN EVANGELISTA 40 AÑOS DE JAZZ "La	22/10/2010	ivansolbes.co m	A6	155 x 105 mm	cartulina	offset	BUENO
667	116.4	XXIXFESTIVAL DE JAZZ SAN JUAN EVANGELISTA 40 AÑOS DE JAZZ "La	22/10/2010	ivansolbes.co m	A6	155 x 105 mm	cartulina	offset	BUENO
667	116.5	XXIXFESTIVAL DE JAZZ SAN JUAN EVANGELISTA 40 AÑOS DE JAZZ "La	22/10/2010	ivansolbes.co m	A6	155 x 105 mm	cartulina	offset	BUENO
668	117.1	XIX DE JAZZ ES PRIMAVERA "La universalidad del jazz fuente de	28/02/2011	ivansolbes.co m	A6	155 x 105 mm	cartulina	offset	BUENO

LISTA DE REGISTRO COLECCIÓN DEL JOHNNY

668	117.2	XIX DE JAZZ ES PRIMAVERA "La universalidad del jazz fuente de	28/02/2011	ivansolbes.com	A6	155 x 105 mm	cartulina	offset	BUENO
668	117.3	XIX DE JAZZ ES PRIMAVERA "La universalidad del jazz fuente de	28/02/2011	ivansolbes.com	A6	155 x 105 mm	cartulina	offset	BUENO
668	117.4	XIX DE JAZZ ES PRIMAVERA "La universalidad del jazz fuente de	28/02/2011	ivansolbes.com	A6	155 x 105 mm	cartulina	offset	BUENO
668	117.5	XIX DE JAZZ ES PRIMAVERA "La universalidad del jazz fuente de	28/02/2011	ivansolbes.com	A6	155 x 105 mm	cartulina	offset	BUENO
670	118.1	XXX FESTIVAL DE JAZZ SAN JUAN EVANGELISTA	20/10/2011		A6	155 x 105 mm	cartulina	offset	BUENO
670	118.2	XXX FESTIVAL DE JAZZ SAN JUAN EVANGELISTA	20/10/2011		A6	155 x 105 mm	cartulina	offset	BUENO
670	118.3	XXX FESTIVAL DE JAZZ SAN JUAN EVANGELISTA	20/10/2011		A6	155 x 105 mm	cartulina	offset	BUENO
670	118.4	XXX FESTIVAL DE JAZZ SAN JUAN EVANGELISTA	20/10/2011		A6	155 x 105 mm	cartulina	offset	BUENO
670	118.5	XXX FESTIVAL DE JAZZ SAN JUAN EVANGELISTA	20/10/2011		A6	155 x 105 mm	cartulina	offset	BUENO
690	119.1	MUSICA QUE ENAMORA: naciones celtas IV	09/02/2015		A6	100 x 200 mm	cartulina	offset	BUENO
509	120.1	I FESTIVAL DE JAZZ ESPAÑOL EN EL INICIO DE LA TEMPORADA	24/10/1997		A5	209 x 147 mm	cartulina	offset	BUENO
509	120.2	I FESTIVAL DE JAZZ ESPAÑOL EN EL INICIO DE LA TEMPORADA	24/10/1997		A5	209 x 147 mm	cartulina	offset	BUENO
509	120.3	I FESTIVAL DE JAZZ ESPAÑOL EN EL INICIO DE LA TEMPORADA	24/10/1997		A5	209 x 147 mm	cartulina	offset	BUENO
509	120.4	I FESTIVAL DE JAZZ ESPAÑOL EN EL INICIO DE LA TEMPORADA	24/10/1997		A5	209 x 147 mm	cartulina	offset	BUENO
509	120.5	I FESTIVAL DE JAZZ ESPAÑOL EN EL INICIO DE LA TEMPORADA	24/10/1997		A5	209 x 147 mm	cartulina	offset	BUENO
514	121.1	FLAMENCO PUENTE SOLIDARIO "EL CABRERO"	12/12/1997		A5	209 x 148 mm	cartulina	offset	BUENO
514	121.2	FLAMENCO PUENTE SOLIDARIO "EL CABRERO"	12/12/1997		A5	209 x 148 mm	cartulina	offset	BUENO
514	121.3	FLAMENCO PUENTE SOLIDARIO "EL CABRERO"	12/12/1997		A5	209 x 148 mm	cartulina	offset	BUENO

LISTA DE REGISTRO COLECCIÓN DEL JOHNNY

514	121.4	FLAMENCO PUENTE SOLIDARIO "EL CABRERO"	12/12/1997		A5	209 x 148 mm	cartulina	offset	BUENO
514	121.5	FLAMENCO PUENTE SOLIDARIO "EL CABRERO"	12/12/1997		A5	209 x 148 mm	cartulina	offset	BUENO
529	122.1	DÍA DE ANDALUCÍA	27/02/1998		A5	210 x 148 mm	cartulina	offset	BUENO
529	122.2	DÍA DE ANDALUCÍA	27/02/1998		A5	210 x 148 mm	cartulina	offset	BUENO
529	122.3	DÍA DE ANDALUCÍA	27/02/1998		A5	210 x 148 mm	cartulina	offset	BUENO
529	122.4	DÍA DE ANDALUCÍA	27/02/1998		A5	210 x 148 mm	cartulina	offset	BUENO
529	122.5	DÍA DE ANDALUCÍA	27/02/1998		A5	210 x 148 mm	cartulina	offset	BUENO
519	123.1	XVII FESTIVAL DE JAZZ SAN JUAN EVANGELISTA	07/05/1998	Gyro Balteo	A5	211 x 148 mm	cartulina	offset	BUENO
519	123.2	XVII FESTIVAL DE JAZZ SAN JUAN EVANGELISTA	07/05/1998	Gyro Balteo	A5	211 x 148 mm	cartulina	offset	BUENO
519	123.3	XVII FESTIVAL DE JAZZ SAN JUAN EVANGELISTA	07/05/1998	Gyro Balteo	A5	211 x 148 mm	cartulina	offset	BUENO
519	123.4	XVII FESTIVAL DE JAZZ SAN JUAN EVANGELISTA	07/05/1998	Gyro Balteo	A5	211 x 148 mm	cartulina	offset	BUENO
519	123.5	XVII FESTIVAL DE JAZZ SAN JUAN EVANGELISTA	07/05/1998	Gyro Balteo	A5	211 x 148 mm	cartulina	offset	BUENO
520.1	124.1	THE NEW ORLEANS OLYMPIA BRASS BAND + CHARLIE MUSSELWHITE BAND +	23/10/1998	Estudio Creativo	A5	210 x 148 mm	cartulina	offset	BUENO
520.1	124.2	THE NEW ORLEANS OLYMPIA BRASS BAND + CHARLIE MUSSELWHITE BAND +	23/10/1998	Estudio Creativo	A5	210 x 148 mm	cartulina	offset	BUENO
520.1	124.3	THE NEW ORLEANS OLYMPIA BRASS BAND + CHARLIE MUSSELWHITE BAND +	23/10/1998	Estudio Creativo	A5	210 x 148 mm	cartulina	offset	BUENO
520.1	124.4	THE NEW ORLEANS OLYMPIA BRASS BAND + CHARLIE MUSSELWHITE BAND +	23/10/1998	Estudio Creativo	A5	210 x 148 mm	cartulina	offset	BUENO
520.1	124.5	THE NEW ORLEANS OLYMPIA BRASS BAND + CHARLIE MUSSELWHITE BAND +	23/10/1998	Estudio Creativo	A5	210 x 148 mm	cartulina	offset	BUENO
568	125.1	MARINA HEREDIA	19/10/2001	HITA design	A5	210 x 148 mm	papel	offset	BUENO

LISTA DE REGISTRO COLECCIÓN DEL JOHNNY

568	125.2	MARINA HEREDIA	19/10/2001	HITA design	A5	210 x 148 mm	papel	offset	BUENO
568	125.3	MARINA HEREDIA	19/10/2001	HITA design	A5	210 x 148 mm	papel	offset	BUENO
568	125.4	MARINA HEREDIA	19/10/2001	HITA design	A5	210 x 148 mm	papel	offset	BUENO
568	125.5	MARINA HEREDIA	19/10/2001	HITA design	A5	210 x 148 mm	papel	offset	BUENO
584.1	126.1	Masterclass y Concierto de Jazz VICTOR BAILEY GROUP	13/04/2002		A5	212 x 149 mm	papel	offset	BUENO
584.1	126.2	Masterclass y Concierto de Jazz VICTOR BAILEY GROUP	13/04/2002		A5	212 x 149 mm	papel	offset	BUENO
584.1	126.3	Masterclass y Concierto de Jazz VICTOR BAILEY GROUP	13/04/2002		A5	212 x 149 mm	papel	offset	BUENO
584.1	126.4	Masterclass y Concierto de Jazz VICTOR BAILEY GROUP	13/04/2002		A5	212 x 149 mm	papel	offset	BUENO
584.1	126.5	Masterclass y Concierto de Jazz VICTOR BAILEY GROUP	13/04/2002		A5	212 x 149 mm	papel	offset	BUENO
592	127.1	EL CHOCOLATE Homenaje universitario al maestro del cante Antonio Núñez El	24/01/2003		A5	210 x 150 mm	papel	offset	BUENO
592	127.2	EL CHOCOLATE Homenaje universitario al maestro del cante Antonio Núñez El	24/01/2003		A5	210 x 150 mm	papel	offset	BUENO
592	127.3	EL CHOCOLATE Homenaje universitario al maestro del cante Antonio Núñez El	24/01/2003		A5	210 x 150 mm	papel	offset	BUENO
592	127.4	EL CHOCOLATE Homenaje universitario al maestro del cante Antonio Núñez El	24/01/2003		A5	210 x 150 mm	papel	offset	BUENO
592	127.5	EL CHOCOLATE Homenaje universitario al maestro del cante Antonio Núñez El	24/01/2003		A5	210 x 150 mm	papel	offset	BUENO
593	128.1	XI JAZZ ES PRIMAVERA	07/03/2003	HITA design	A5	207 x 147 mm	papel	offset	BUENO
593	128.2	XI JAZZ ES PRIMAVERA	07/03/2003	HITA design	A5	207 x 147 mm	papel	offset	BUENO
593	128.3	XI JAZZ ES PRIMAVERA	07/03/2003	HITA design	A5	207 x 147 mm	papel	offset	BUENO
593	128.4	XI JAZZ ES PRIMAVERA	07/03/2003	HITA design	A5	207 x 147 mm	papel	offset	BUENO

LISTA DE REGISTRO COLECCIÓN DEL JOHNNY

593	128.5	XI JAZZ ES PRIMAVERA	07/03/2003	HITA design	A5	207 x 147 mm	papel	offset	BUENO
594	129.1	XIV FESTIVAL FLAMENCO POR TARANTOS A ALMERÍA	25/04/2003	HITA design	A5	210 x 148 mm	papel	offset	BUENO
594	129.2	XIV FESTIVAL FLAMENCO POR TARANTOS A ALMERÍA	25/04/2003	HITA design	A5	210 x 148 mm	papel	offset	BUENO
594	129.3	XIV FESTIVAL FLAMENCO POR TARANTOS A ALMERÍA	25/04/2003	HITA design	A5	210 x 148 mm	papel	offset	BUENO
594	129.4	XIV FESTIVAL FLAMENCO POR TARANTOS A ALMERÍA	25/04/2003	HITA design	A5	210 x 148 mm	papel	offset	BUENO
594	129.5	XIV FESTIVAL FLAMENCO POR TARANTOS A ALMERÍA	25/04/2003	HITA design	A5	210 x 148 mm	papel	offset	BUENO
595	130.1	XXII FESTIVAL INTERNACIONAL DE JAZZ SAN JUAN EVANGELISTA	08/05/2003	HITA design	A5	209 x 148 mm	papel	offset	BUENO
595	130.2	XXII FESTIVAL INTERNACIONAL DE JAZZ SAN JUAN EVANGELISTA	08/05/2003	HITA design	A5	209 x 148 mm	papel	offset	BUENO
595	130.3	XXII FESTIVAL INTERNACIONAL DE JAZZ SAN JUAN EVANGELISTA	08/05/2003	HITA design	A5	209 x 148 mm	papel	offset	BUENO
595	130.4	XXII FESTIVAL INTERNACIONAL DE JAZZ SAN JUAN EVANGELISTA	08/05/2003	HITA design	A5	209 x 148 mm	papel	offset	BUENO
595	130.5	XXII FESTIVAL INTERNACIONAL DE JAZZ SAN JUAN EVANGELISTA	08/05/2003	HITA design	A5	209 x 148 mm	papel	offset	BUENO
610	131.1	CONCIERTO EXTRAORDINARIO DE FOLK	25/03/2004		A5	210 x 115 mm	papel	offset	BUENO
631	132.1	(XXII Festival de Jazz de Madrid) XXIV FESTIVAL DE JAZZ SAN JUAN	28/10/2005		A5	219 x 150 mm	papel	offset	BUENO
631	132.2	(XXII Festival de Jazz de Madrid) XXIV FESTIVAL DE JAZZ SAN JUAN	28/10/2005		A5	219 x 150 mm	papel	offset	BUENO
631	132.3	(XXII Festival de Jazz de Madrid) XXIV FESTIVAL DE JAZZ SAN JUAN	28/10/2005		A5	219 x 150 mm	papel	offset	BUENO
631	132.4	(XXII Festival de Jazz de Madrid) XXIV FESTIVAL DE JAZZ SAN JUAN	28/10/2005		A5	219 x 150 mm	papel	offset	BUENO
631	132.5	(XXII Festival de Jazz de Madrid) XXIV FESTIVAL DE JAZZ SAN JUAN	28/10/2005		A5	219 x 150 mm	papel	offset	BUENO
632	133.1	"CONCIERTO ESPECIAL" Concierto Flamenco contra la desigualdad, el	18/11/2005	HITA design	A5	212 x 150 mm	papel	offset	BUENO

LISTA DE REGISTRO COLECCIÓN DEL JOHNNY

632	133.2	"CONCIERTO ESPECIAL" Concierto Flamenco contra la desigualdad, el	18/11/2005 HITA design	A5	212 x 150 mm	papel	offset	BUENO
632	133.3	"CONCIERTO ESPECIAL" Concierto Flamenco contra la desigualdad, el	18/11/2005 HITA design	A5	212 x 150 mm	papel	offset	BUENO
632	133.4	"CONCIERTO ESPECIAL" Concierto Flamenco contra la desigualdad, el	18/11/2005 HITA design	A5	212 x 150 mm	papel	offset	BUENO
632	133.5	"CONCIERTO ESPECIAL" Concierto Flamenco contra la desigualdad, el	18/11/2005 HITA design	A5	212 x 150 mm	papel	offset	BUENO
633	134.1	XIV JAZZ ES PRIMAVERA	03/03/2006 HITA design	A5	210 x 147 mm	papel	offset	BUENO
633	134.2	XIV JAZZ ES PRIMAVERA	03/03/2006 HITA design	A5	210 x 147 mm	papel	offset	BUENO
633	134.3	XIV JAZZ ES PRIMAVERA	03/03/2006 HITA design	A5	210 x 147 mm	papel	offset	BUENO
633	134.4	XIV JAZZ ES PRIMAVERA	03/03/2006 HITA design	A5	210 x 147 mm	papel	offset	BUENO
633	134.5	XIV JAZZ ES PRIMAVERA	03/03/2006 HITA design	A5	210 x 147 mm	papel	offset	BUENO
634	135.1	XVII FESTIVAL FLAMENCO POR TARANTOS A ALMERÍA	21/04/2006 HITA design	A5	210 x 147 mm	papel	offset	BUENO
634	135.2	XVII FESTIVAL FLAMENCO POR TARANTOS A ALMERÍA	21/04/2006 HITA design	A5	210 x 147 mm	papel	offset	BUENO
634	135.3	XVII FESTIVAL FLAMENCO POR TARANTOS A ALMERÍA	21/04/2006 HITA design	A5	210 x 147 mm	papel	offset	BUENO
634	135.4	XVII FESTIVAL FLAMENCO POR TARANTOS A ALMERÍA	21/04/2006 HITA design	A5	210 x 147 mm	papel	offset	BUENO
634	135.5	XVII FESTIVAL FLAMENCO POR TARANTOS A ALMERÍA	21/04/2006 HITA design	A5	210 x 147 mm	papel	offset	BUENO
636	136.1	V FESTIVAL DE GUITARRA FLAMENCA EN CONCIERTO	27/10/2006	A5	148 x 210 mm	papel	offset	BUENO
636	136.2	V FESTIVAL DE GUITARRA FLAMENCA EN CONCIERTO	27/10/2006	A5	148 x 210 mm	papel	offset	BUENO
636	136.3	V FESTIVAL DE GUITARRA FLAMENCA EN CONCIERTO	27/10/2006	A5	148 x 210 mm	papel	offset	BUENO
636	136.4	V FESTIVAL DE GUITARRA FLAMENCA EN CONCIERTO	27/10/2006	A5	148 x 210 mm	papel	offset	BUENO

LISTA DE REGISTRO COLECCIÓN DEL JOHNNY

636	136.5	V FESTIVAL DE GUITARRA FLAMENCA EN CONCIERTO	27/10/2006		A5	148 x 210 mm	papel	offset	BUENO
637	137.1	(XXIII Festival de Jazz de Madrid) BODAS DE PLATA DEL FESTIVAL DE JAZZ DEL	31/10/2006	HITA design	A5	209 x 149 mm	papel	offset	BUENO
637	137.2	(XXIII Festival de Jazz de Madrid) BODAS DE PLATA DEL FESTIVAL DE JAZZ DEL	31/10/2006	HITA design	A5	209 x 149 mm	papel	offset	BUENO
637	137.3	(XXIII Festival de Jazz de Madrid) BODAS DE PLATA DEL FESTIVAL DE JAZZ DEL	31/10/2006	HITA design	A5	209 x 149 mm	papel	offset	BUENO
637	137.4	(XXIII Festival de Jazz de Madrid) BODAS DE PLATA DEL FESTIVAL DE JAZZ DEL	31/10/2006	HITA design	A5	209 x 149 mm	papel	offset	BUENO
637	137.5	(XXIII Festival de Jazz de Madrid) BODAS DE PLATA DEL FESTIVAL DE JAZZ DEL	31/10/2006	HITA design	A5	209 x 149 mm	papel	offset	BUENO
643	138.1	XXVI FESTIVAL DE JAZZ SAN JUAN EVANGELISTA - XXIV FESTIVAL DE JAZZ	26/10/2007	HITA design	A5	210 x 148 mm	papel	offset	BUENO
643	138.2	XXVI FESTIVAL DE JAZZ SAN JUAN EVANGELISTA - XXIV FESTIVAL DE JAZZ	26/10/2007	HITA design	A5	210 x 148 mm	papel	offset	BUENO
643	138.3	XXVI FESTIVAL DE JAZZ SAN JUAN EVANGELISTA - XXIV FESTIVAL DE JAZZ	26/10/2007	HITA design	A5	210 x 148 mm	papel	offset	BUENO
643	138.4	XXVI FESTIVAL DE JAZZ SAN JUAN EVANGELISTA - XXIV FESTIVAL DE JAZZ	26/10/2007	HITA design	A5	210 x 148 mm	papel	offset	BUENO
643	138.5	XXVI FESTIVAL DE JAZZ SAN JUAN EVANGELISTA - XXIV FESTIVAL DE JAZZ	26/10/2007	HITA design	A5	210 x 148 mm	papel	offset	BUENO
644	139.1	CONCIERTO EXTRAORDINARIO NAVIDAD 2007 40 AÑOS DEL JOHNNY	14/12/2007	HITA design	A5	209 x 148 mm	papel	offset	BUENO
644	139.2	CONCIERTO EXTRAORDINARIO NAVIDAD 2007 40 AÑOS DEL JOHNNY	14/12/2007	HITA design	A5	209 x 148 mm	papel	offset	BUENO
644	139.3	CONCIERTO EXTRAORDINARIO NAVIDAD 2007 40 AÑOS DEL JOHNNY	14/12/2007	HITA design	A5	209 x 148 mm	papel	offset	BUENO
644	139.4	CONCIERTO EXTRAORDINARIO NAVIDAD 2007 40 AÑOS DEL JOHNNY	14/12/2007	HITA design	A5	209 x 148 mm	papel	offset	BUENO
644	139.5	CONCIERTO EXTRAORDINARIO NAVIDAD 2007 40 AÑOS DEL JOHNNY	14/12/2007	HITA design	A5	209 x 148 mm	papel	offset	BUENO
645	140.1	XVI JAZZ ES PRIMAVERA "Un apasionante viaje al mundo del piano moderno"	07/03/2008	HITA design	A5	208 x 147 mm	papel	offset	BUENO
645	140.2	XVI JAZZ ES PRIMAVERA "Un apasionante viaje al mundo del piano moderno"	07/03/2008	HITA design	A5	208 x 147 mm	papel	offset	BUENO

LISTA DE REGISTRO COLECCIÓN DEL JOHNNY

645	140.3	XVI JAZZ ES PRIMAVERA "Un apasionante viaje al mundo del piano moderno"	07/03/2008	HITA design	A5	208 x 147 mm	papel	offset	BUENO
645	140.4	XVI JAZZ ES PRIMAVERA "Un apasionante viaje al mundo del piano moderno"	07/03/2008	HITA design	A5	208 x 147 mm	papel	offset	BUENO
645	140.5	XVI JAZZ ES PRIMAVERA "Un apasionante viaje al mundo del piano moderno"	07/03/2008	HITA design	A5	208 x 147 mm	papel	offset	BUENO
648	141.1	CONTRASTES 2 EN JAZZ	09/05/2008	HITA design	A5	210 x 148 mm	papel	offset	BUENO
648	141.2	CONTRASTES 2 EN JAZZ	09/05/2008	HITA design	A5	210 x 148 mm	papel	offset	BUENO
648	141.3	CONTRASTES 2 EN JAZZ	09/05/2008	HITA design	A5	210 x 148 mm	papel	offset	BUENO
648	141.4	CONTRASTES 2 EN JAZZ	09/05/2008	HITA design	A5	210 x 148 mm	papel	offset	BUENO
648	141.5	CONTRASTES 2 EN JAZZ	09/05/2008	HITA design	A5	210 x 148 mm	papel	offset	BUENO
684	142.1	"El Johnny: 40 años de Arte Flamenco en la Universidad de Madrid"	17/10/2008	HITA design	A5	210 x 147 mm	papel	offset	BUENO
684	142.2	"El Johnny: 40 años de Arte Flamenco en la Universidad de Madrid"	17/10/2008	HITA design	A5	210 x 147 mm	papel	offset	BUENO
684	142.3	"El Johnny: 40 años de Arte Flamenco en la Universidad de Madrid"	17/10/2008	HITA design	A5	210 x 147 mm	papel	offset	BUENO
684	142.4	"El Johnny: 40 años de Arte Flamenco en la Universidad de Madrid"	17/10/2008	HITA design	A5	210 x 147 mm	papel	offset	BUENO
684	142.5	"El Johnny: 40 años de Arte Flamenco en la Universidad de Madrid"	17/10/2008	HITA design	A5	210 x 147 mm	papel	offset	BUENO
655	143.1	XVII FESTIVAL INTERNACIONAL DE JAZZ ES PRIMAVERA "La Mujer en Jazz	06/03/2009	HITA design	A5	210 x 149 mm	papel	offset	BUENO
655	143.2	XVII FESTIVAL INTERNACIONAL DE JAZZ ES PRIMAVERA "La Mujer en Jazz	06/03/2009	HITA design	A5	210 x 149 mm	papel	offset	BUENO
655	143.3	XVII FESTIVAL INTERNACIONAL DE JAZZ ES PRIMAVERA "La Mujer en Jazz	06/03/2009	HITA design	A5	210 x 149 mm	papel	offset	LBUENO
655	143.4	XVII FESTIVAL INTERNACIONAL DE JAZZ ES PRIMAVERA "La Mujer en Jazz	06/03/2009	HITA design	A5	210 x 149 mm	papel	offset	BUENO
655	143.5	XVII FESTIVAL INTERNACIONAL DE JAZZ ES PRIMAVERA "La Mujer en Jazz	06/03/2009	HITA design	A5	210 x 149 mm	papel	offset	BUENO

LISTA DE REGISTRO COLECCIÓN DEL JOHNNY

657	144.1	XX FESTIVAL FLAMENCO POR TARANTOS "A ALMERIA"	24/04/2009	HITA design	A5	210 x 149 mm	papel	offset	BUENO
657	144.2	XX FESTIVAL FLAMENCO POR TARANTOS "A ALMERIA"	24/04/2009	HITA design	A5	210 x 149 mm	papel	offset	BUENO
657	144.3	XX FESTIVAL FLAMENCO POR TARANTOS "A ALMERIA"	24/04/2009	HITA design	A5	210 x 149 mm	papel	offset	BUENO
657	144.4	XX FESTIVAL FLAMENCO POR TARANTOS "A ALMERIA"	24/04/2009	HITA design	A5	210 x 149 mm	papel	offset	BUENO
657	144.5	XX FESTIVAL FLAMENCO POR TARANTOS "A ALMERIA"	24/04/2009	HITA design	A5	210 x 149 mm	papel	offset	BUENO
668	145.1	XIX DE JAZZ ES PRIMAVERA "La universalidad del jazz fuente de	28/02/2011	ivansolbes.com	A5	210 x 148 mm	papel	offset	BUENO
668	145.2	XIX DE JAZZ ES PRIMAVERA "La universalidad del jazz fuente de	28/02/2011	ivansolbes.com	A5	210 x 148 mm	papel	offset	BUENO
668	145.3	XIX DE JAZZ ES PRIMAVERA "La universalidad del jazz fuente de	28/02/2011	ivansolbes.com	A5	210 x 148 mm	papel	offset	BUENO
668	145.4	XIX DE JAZZ ES PRIMAVERA "La universalidad del jazz fuente de	28/02/2011	ivansolbes.com	A5	210 x 148 mm	papel	offset	BUENO
668	145.5	XIX DE JAZZ ES PRIMAVERA "La universalidad del jazz fuente de	28/02/2011	ivansolbes.com	A5	210 x 148 mm	papel	offset	BUENO
670	146.1	XXX FESTIVAL DE JAZZ SAN JUAN EVANGELISTA	20/10/2011		A5	209 x 148 mm	papel	offset	BUENO
670	146.2	XXX FESTIVAL DE JAZZ SAN JUAN EVANGELISTA	20/10/2011		A5	209 x 148 mm	papel	offset	BUENO
670	146.3	XXX FESTIVAL DE JAZZ SAN JUAN EVANGELISTA	20/10/2011		A5	209 x 148 mm	papel	offset	BUENO
670	146.4	XXX FESTIVAL DE JAZZ SAN JUAN EVANGELISTA	20/10/2011		A5	209 x 148 mm	papel	offset	BUENO
670	146.5	XXX FESTIVAL DE JAZZ SAN JUAN EVANGELISTA	20/10/2011		A5	209 x 148 mm	papel	offset	BUENO
681	147.1	XXXI FESTIVAL DE JAZZ SAN JUAN EVANGELISTA "La improvisación esencial	27/10/2012	Belbembe.com	A5	209 x 147 mm	papel	offset	BUENO
681	147.2	XXXI FESTIVAL DE JAZZ SAN JUAN EVANGELISTA "La improvisación esencial	27/10/2012	Belbembe.com	A5	209 x 147 mm	papel	offset	BUENO
681	147.3	XXXI FESTIVAL DE JAZZ SAN JUAN EVANGELISTA "La improvisación esencial	27/10/2012	Belbembe.com	A5	209 x 147 mm	papel	offset	BUENO

LISTA DE REGISTRO COLECCIÓN DEL JOHNNY

681	147.4	XXXI FESTIVAL DE JAZZ SAN JUAN EVANGELISTA "La improvisación esencial	27/10/2012	Belbembe.co m	A5	209 x 147 mm	papel	offset	BUENO
681	147.5	XXXI FESTIVAL DE JAZZ SAN JUAN EVANGELISTA "La improvisación esencial	27/10/2012	Belbembe.co m	A5	209 x 147 mm	papel	offset	BUENO
689	148.1	III Festival Flamenco a beneficio de los damnificados de Nicaragua	05/02/2015		A5	210 x 148 mm	papel	offset	BUENO
689	148.2	III Festival Flamenco a beneficio de los damnificados de Nicaragua	05/02/2015		A5	210 x 148 mm	papel	offset	BUENO
689	148.3	III Festival Flamenco a beneficio de los damnificados de Nicaragua	05/02/2015		A5	210 x 148 mm	papel	offset	BUENO
689	148.4	III Festival Flamenco a beneficio de los damnificados de Nicaragua	05/02/2015		A5	210 x 148 mm	papel	offset	BUENO
172	149.1	ORQUESTA ST. JOHN` S SMITH SQUARE	20/03/1979		A3	458 x 319 mm	papel	offset	BUENO
172	149.2	ORQUESTA ST. JOHN` S SMITH SQUARE	20/03/1979		A3	458 x 319 mm	papel	offset	BUENO
172	149.3	ORQUESTA ST. JOHN` S SMITH SQUARE	20/03/1979		A3	458 x 319 mm	papel	offset	BUENO
172	149.4	ORQUESTA ST. JOHN` S SMITH SQUARE	20/03/1979		A3	458 x 319 mm	papel	offset	REGULAR
172	149.5	ORQUESTA ST. JOHN` S SMITH SQUARE	20/03/1979		A3	458 x 319 mm	papel	offset	BUENO
229	150.1	I Festival Internacional de Jazz	26/11/1981		A3	451 x 301 x 10 mm	papel sobre	offset	REGULAR
245	151.1	LOS ELEGANTES Y LOS SPRAYS	11/12/1982	ARTE.MADRI D olvido19 D	A3	315 x 215 mm	papel	offset	BUENO
245	151.2	LOS ELEGANTES Y LOS SPRAYS	11/12/1982	ARTE.MADRI D olvido19 D	A3	315 x 215 mm	papel	offset	BUENO
245	151.3	LOS ELEGANTES Y LOS SPRAYS	11/12/1982	ARTE.MADRI D olvido19 D	A3	315 x 215 mm	papel	offset	BUENO
247	152.1	II SAN JUAN EVANGELISTA JAZZ FESTIVAL	21/01/1983		A3	451 x 301 x 10 mm	papel sobre	offset	REGULAR
266	153.1	III FESTIVAL INTERNACIONAL DE JAZZ SAN JUAN EVANGELISTA	02/12/1983		A3	451 x 301 x 10 mm	papel sobre	offset	REGULAR
268	154.1	PEDRO ITURRALDE SEXTET	20/01/1984	Diseño DKD	A3	306 x 426 mm	papel	offset	BUENO

LISTA DE REGISTRO COLECCIÓN DEL JOHNNY

268	154.2	PEDRO ITURRALDE SEXTET	20/01/1984	Diseño DKD	A3	306 x 426 mm	papel	offset	BUENO
268	154.3	PEDRO ITURRALDE SEXTET	20/01/1984	Diseño DKD	A3	306 x 426 mm	papel	offset	BUENO
270	155.1	CARLES BENAVENT GROUP	24/02/1984		A3	312 x 428 mm	papel	offset	BUENO
270	155.2	CARLES BENAVENT GROUP	24/02/1984		A3	312 x 428 mm	papel	offset	BUENO
270	155.3	CARLES BENAVENT GROUP	24/02/1984		A3	312 x 428 mm	papel	offset	BUENO
270	155.4	CARLES BENAVENT GROUP	24/02/1984		A3	312 x 428 mm	papel	offset	REGULAR
270	155.5	CARLES BENAVENT GROUP	24/02/1984		A3	312 x 428 mm	papel	offset	BUENO
294	156.1	IV FESTIVAL INTERNACIONAL DE JAZZ	14/03/1985		A3	451 x 301 x 10 mm	papel sobre	offset	REGULAR
306.1	157.1	1.- TOOTS THIELEMAN & EDDIE HARRIS TRÍO	07/03/1986		A3	451 x 301 x 10 mm	papel sobre	offset	REGULAR
306.2	158.1	2.- MEMPHIS SLIM + ENRIQUE LLACER REGOLÍ	16/03/1986		A3	451 x 301 x 10 mm	papel sobre	offset	REGULAR
321.2	159.1	2.- JACKIE McLEAN & McCOY TYNER TRÍO	14/03/1987		A3	301 x 451 x 10 mm	papel sobre	offset	REGULAR
334.3	160.1	3.- G.R.P. ALL STARS	13/03/1988		A3	451 x 301 x 10 mm	papel sobre	offset	REGULAR
348	161.1	VIII FESTIVAL DE JAZZ SAN JUAN EVANGELISTA	06/03/1989	HITA design	A3	451 x 302 x 10 mm	papel sobre	offset	REGULAR
348.1	162.1	1.- JOHN McLAUGHLIN TRÍO	06/03/1989	HITA design	A3	301 x 451 x 10 mm	papel sobre	offset	REGULAR
366	163.1	CAMARÓN DE LA ISLA	27/01/1990		A3	506 x 366 x 10 mm	papel sobre	offset	REGULAR
372	164.1	IX FESTIVAL DE JAZZ SAN JUAN EVANGELISTA	01/05/1990		A3	506 x 366 x 10 mm	papel sobre	offset	REGULAR
372.2	165.1	2.- THE WORLD FAMOUS COUNT BASIE ORCHESTRA	02/05/1990	HITA design	A3	451 x 301 x 10 mm	papel sobre	offset	REGULAR
394	166.1	X FESTIVAL INTERNACIONAL DE JAZZ SAN JUAN EVANGELISTA	27/04/1991	HITA design	A3	451 x 301 x 10 mm	papel sobre	offset	REGULAR

LISTA DE REGISTRO COLECCIÓN DEL JOHNNY

416	167.1	XI FESTIVAL DE JAZZ SAN JUAN EVANGELISTA + II MUESTRA DE JAZZ DE	02/05/1992 HITA design	A3	451 x 301 x 10 mm	papel sobre	offset	REGULAR
430	168.1	XII FESTIVAL DE JAZZ SAN JUAN EVANGELISTA	07/03/1993 HITA design	A3	451 x 301 x 10 mm	papel sobre	offset	REGULAR
447	169.1	13º FESTIVAL DE JAZZ SAN JUAN EVANGELISTA	06/05/1994 ENNES	A3	451 x 301 x 10 mm	papel sobre	offset	REGULAR
447.1	170.1	1.- LUCKY PETERSON BLUES BAND	06/05/1994 ENNES	A3	451 x 301 x 10 mm	papel sobre	offset	REGULAR
687	171.1	I FESTIVAL FLAMENCO de la mujer gitana	20/01/1996	A3	420 x 296 mm	papel	offset	BUENO
687	171.2	I FESTIVAL FLAMENCO de la mujer gitana	20/01/1996	A3	420 x 296 mm	papel	offset	BUENO
687	171.3	I FESTIVAL FLAMENCO de la mujer gitana	20/01/1996	A3	420 x 296 mm	papel	offset	BUENO
687	171.4	I FESTIVAL FLAMENCO de la mujer gitana	20/01/1996	A3	420 x 296 mm	papel	offset	BUENO
687	171.5	I FESTIVAL FLAMENCO de la mujer gitana	20/01/1996	A3	420 x 296 mm	papel	offset	REGULAR
475	172.1	III JAZZ ES PRIMAVERA	16/03/1996 HITA design	A3	416 x 295 mm	papel	offset	BUENO
475	172.2	III JAZZ ES PRIMAVERA	16/03/1996 HITA design	A3	416 x 295 mm	papel	offset	BUENO
475	172.3	III JAZZ ES PRIMAVERA	16/03/1996 HITA design	A3	416 x 295 mm	papel	offset	BUENO
475	172.4	III JAZZ ES PRIMAVERA	16/03/1996 HITA design	A3	416 x 295 mm	papel	offset	BUENO
475	172.5	III JAZZ ES PRIMAVERA	16/03/1996 HITA design	A3	416 x 295 mm	papel	offset	BUENO
477	173.1	VII FESTIVAL FLAMENCO POR TARANTOS A ALMERÍA	23/04/1996 HITA design	A3	421 x 295 mm	cartulina	offset	REGULAR
477	173.2	VII FESTIVAL FLAMENCO POR TARANTOS A ALMERÍA	23/04/1996 HITA design	A3	421 x 295 mm	cartulina	offset	REGULAR
477	173.3	VII FESTIVAL FLAMENCO POR TARANTOS A ALMERÍA	23/04/1996 HITA design	A3	421 x 295 mm	cartulina	offset	REGULAR
477	173.4	VII FESTIVAL FLAMENCO POR TARANTOS A ALMERÍA	23/04/1996 HITA design	A3	421 x 295 mm	cartulina	offset	REGULAR

LISTA DE REGISTRO COLECCIÓN DEL JOHNNY

477	173.5	VII FESTIVAL FLAMENCO POR TARANTOS A ALMERÍA	23/04/1996	HITA design	A3	421 x 295 mm	cartulina	offset	REGULAR
478	174.1	XV FESTIVAL DE JAZZ SAN JUAN EVANGELISTA	03/05/1996		A3	416 x 295 mm	cartulina	offset	REGULAR
478	174.2	XV FESTIVAL DE JAZZ SAN JUAN EVANGELISTA	03/05/1996		A3	416 x 295 mm	cartulina	offset	REGULAR
478	174.3	XV FESTIVAL DE JAZZ SAN JUAN EVANGELISTA	03/05/1996		A3	416 x 295 mm	cartulina	offset	REGULAR
478	174.4	XV FESTIVAL DE JAZZ SAN JUAN EVANGELISTA	03/05/1996		A3	416 x 295 mm	cartulina	offset	REGULAR
478	174.5	XV FESTIVAL DE JAZZ SAN JUAN EVANGELISTA	03/05/1996		A3	416 x 295 mm	cartulina	offset	REGULAR
482	175.1	"DE LA SIERRA AL ARRABAL"	18/10/1996	NEVES	A3	424 x 300 mm	cartulina	offset	BUENO
482	175.2	"DE LA SIERRA AL ARRABAL"	18/10/1996	NEVES	A3	424 x 300 mm	cartulina	offset	BUENO
482	175.3	"DE LA SIERRA AL ARRABAL"	18/10/1996	NEVES	A3	424 x 300 mm	cartulina	offset	BUENO
482	175.4	"DE LA SIERRA AL ARRABAL"	18/10/1996	NEVES	A3	424 x 300 mm	cartulina	offset	BUENO
482	175.5	"DE LA SIERRA AL ARRABAL"	18/10/1996	NEVES	A3	424 x 300 mm	cartulina	offset	BUENO
483	176.1	JAZZ EN LA UNIVERSIDAD 25 Años de "Jazz porque sí"	25/10/1996	Pablo Guerrero	A3	420 x 295 mm	cartulina	offset	BUENO
483	176.2	JAZZ EN LA UNIVERSIDAD 25 Años de "Jazz porque sí"	25/10/1996	Pablo Guerrero	A3	420 x 295 mm	cartulina	offset	BUENO
483	176.3	JAZZ EN LA UNIVERSIDAD 25 Años de "Jazz porque sí"	25/10/1996	Pablo Guerrero	A3	420 x 295 mm	cartulina	offset	BUENO
483	176.4	JAZZ EN LA UNIVERSIDAD 25 Años de "Jazz porque sí"	25/10/1996	Pablo Guerrero	A3	420 x 295 mm	cartulina	offset	BUENO
483	176.5	JAZZ EN LA UNIVERSIDAD 25 Años de "Jazz porque sí"	25/10/1996	Pablo Guerrero	A3	420 x 295 mm	cartulina	offset	BUENO
485.1	177.1	1.- PHILLIP WALKER BLUES BAND	27/10/1996		A3	420 x 297 mm	cartulina	offset	REGULAR
485.1	177.2	1.- PHILLIP WALKER BLUES BAND	27/10/1996		A3	420 x 297 mm	cartulina	offset	BUENO

LISTA DE REGISTRO COLECCIÓN DEL JOHNNY

485.1	177.3	1.- PHILLIP WALKER BLUES BAND	27/10/1996		A3	420 x 297 mm	cartulina	offset	BUENO
485.1	177.4	1.- PHILLIP WALKER BLUES BAND	27/10/1996		A3	420 x 297 mm	cartulina	offset	BUENO
485.1	177.5	1.- PHILLIP WALKER BLUES BAND	27/10/1996		A3	420 x 297 mm	cartulina	offset	BUENO
485.2	178.1	2.- JOHN HAMMOND	10/11/1996		A3	420 x 295 mm	cartulina	offset	BUENO
485.2	178.2	2.- JOHN HAMMOND	10/11/1996		A3	420 x 295 mm	cartulina	offset	BUENO
485.2	178.3	2.- JOHN HAMMOND	10/11/1996		A3	420 x 295 mm	cartulina	offset	BUENO
486	179.1	FESTIVAL FLAMENCO A BENEFICIO DE PUENTE SOLIDARIO	15/11/1996	Pablo Guerrero	A3	422 x 298 mm	cartulina	offset	REGULAR
486	179.2	FESTIVAL FLAMENCO A BENEFICIO DE PUENTE SOLIDARIO	15/11/1996	Pablo Guerrero	A3	422 x 298 mm	cartulina	offset	REGULAR
486	179.3	FESTIVAL FLAMENCO A BENEFICIO DE PUENTE SOLIDARIO	15/11/1996	Pablo Guerrero	A3	422 x 298 mm	cartulina	offset	REGULAR
486	179.4	FESTIVAL FLAMENCO A BENEFICIO DE PUENTE SOLIDARIO	15/11/1996	Pablo Guerrero	A3	422 x 298 mm	cartulina	offset	REGULAR
486	179.5	FESTIVAL FLAMENCO A BENEFICIO DE PUENTE SOLIDARIO	15/11/1996	Pablo Guerrero	A3	422 x 298 mm	cartulina	offset	REGULAR
487	180.1	"MÚSICA EN LA UNIVERSIDAD": CLÁSICA	16/11/1996	Pablo Guerrero	A3	298 x 420 mm	cartulina	offset	BUENO
487	180.2	"MÚSICA EN LA UNIVERSIDAD": CLÁSICA	16/11/1996	Pablo Guerrero	A3	298 x 420 mm	cartulina	offset	BUENO
487	180.3	"MÚSICA EN LA UNIVERSIDAD": CLÁSICA	16/11/1996	Pablo Guerrero	A3	298 x 420 mm	cartulina	offset	BUENO
487	180.4	"MÚSICA EN LA UNIVERSIDAD": CLÁSICA	16/11/1996	Pablo Guerrero	A3	298 x 420 mm	cartulina	offset	BUENO
487	180.5	"MÚSICA EN LA UNIVERSIDAD": CLÁSICA	16/11/1996	Pablo Guerrero	A3	298 x 420 mm	cartulina	offset	BUENO
488	181.1	JAZZ EN LA UNIVERSIDAD	29/11/1996		A3	420 x 296 mm	cartulina	offset	BUENO
488	181.2	JAZZ EN LA UNIVERSIDAD	29/11/1996		A3	420 x 296 mm	cartulina	offset	BUENO

LISTA DE REGISTRO COLECCIÓN DEL JOHNNY

488	181.3	JAZZ EN LA UNIVERSIDAD	29/11/1996		A3	420 x 296 mm	cartulina	offset	BUENO
488	181.4	JAZZ EN LA UNIVERSIDAD	29/11/1996		A3	420 x 296 mm	cartulina	offset	BUENO
488	181.5	JAZZ EN LA UNIVERSIDAD	29/11/1996		A3	420 x 296 mm	cartulina	offset	BUENO
489	183.1	DIANA KRALL TRÍO + "BLUES EN LA UNIVERSIDAD" SAFFIRE + "CONCIERTO	13/12/1996	Pablo Guerrero	A3	420 x 296 mm	cartulina	offset	BUENO
489	183.2	DIANA KRALL TRÍO + "BLUES EN LA UNIVERSIDAD" SAFFIRE + "CONCIERTO	13/12/1996	Pablo Guerrero	A3	420 x 296 mm	cartulina	offset	BUENO
489	183.3	DIANA KRALL TRÍO + "BLUES EN LA UNIVERSIDAD" SAFFIRE + "CONCIERTO	13/12/1996	Pablo Guerrero	A3	420 x 296 mm	cartulina	offset	BUENO
489	183.4	DIANA KRALL TRÍO + "BLUES EN LA UNIVERSIDAD" SAFFIRE + "CONCIERTO	13/12/1996	Pablo Guerrero	A3	420 x 296 mm	cartulina	offset	BUENO
489	183.5	DIANA KRALL TRÍO + "BLUES EN LA UNIVERSIDAD" SAFFIRE + "CONCIERTO	13/12/1996	Pablo Guerrero	A3	420 x 296 mm	cartulina	offset	BUENO
489.1	182.1	2.- DIANA KRALL TRÍO	13/12/1996		A3	420 x 295 mm	cartulina	offset	BUENO
489.1	182.2	2.- DIANA KRALL TRÍO	13/12/1996		A3	420 x 295 mm	cartulina	offset	BUENO
489.1	182.3	2.- DIANA KRALL TRÍO	13/12/1996		A3	420 x 295 mm	cartulina	offset	BUENO
489.1	182.4	2.- DIANA KRALL TRÍO	13/12/1996		A3	420 x 295 mm	cartulina	offset	BUENO
489.1	182.5	2.- DIANA KRALL TRÍO	13/12/1996		A3	420 x 295 mm	cartulina	offset	BUENO
495	184.1	LIVING CHICAGO BLUES	01/02/1997	Pablo Guerrero	A3	295 x 418 mm	cartulina	offset	REGULAR
496	185.1	MAYTE MARTÍN & TETE MONTOLIU TRÍO	07/02/1997	Pablo Guerrero	A3	420 x 296 mm	cartulina	offset	BUENO
496	185.2	MAYTE MARTÍN & TETE MONTOLIU TRÍO	07/02/1997	Pablo Guerrero	A3	420 x 296 mm	cartulina	offset	BUENO
496	185.3	MAYTE MARTÍN & TETE MONTOLIU TRÍO	07/02/1997	Pablo Guerrero	A3	420 x 296 mm	cartulina	offset	BUENO
496	185.4	MAYTE MARTÍN & TETE MONTOLIU TRÍO	07/02/1997	Pablo Guerrero	A3	420 x 296 mm	cartulina	offset	BUENO

LISTA DE REGISTRO COLECCIÓN DEL JOHNNY

496	185.5	MAYTE MARTÍN & TETE MONTOLIU TRÍO	07/02/1997	Pablo Guerrero	A3	420 x 296 mm	cartulina	offset	BUENO
497	186.1	"DÍA DE ANDALUCÍA" DAVID PEÑA "DORANTES"	28/02/1997		A3	420 x 296 mm	cartulina	offset	BUENO
497	186.2	"DÍA DE ANDALUCÍA" DAVID PEÑA "DORANTES"	28/02/1997		A3	420 x 296 mm	cartulina	offset	BUENO
497	186.3	"DÍA DE ANDALUCÍA" DAVID PEÑA "DORANTES"	28/02/1997		A3	420 x 296 mm	cartulina	offset	BUENO
497	186.4	"DÍA DE ANDALUCÍA" DAVID PEÑA "DORANTES"	28/02/1997		A3	420 x 296 mm	cartulina	offset	BUENO
497	186.5	"DÍA DE ANDALUCÍA" DAVID PEÑA "DORANTES"	28/02/1997		A3	420 x 296 mm	cartulina	offset	BUENO
499	187.1	IV JAZZ ES PRIMAVERA	14/03/1997		A3	420 x 296 mm	cartulina	offset	BUENO
499	187.2	IV JAZZ ES PRIMAVERA	14/03/1997		A3	420 x 296 mm	cartulina	offset	BUENO
499	187.3	IV JAZZ ES PRIMAVERA	14/03/1997		A3	420 x 296 mm	cartulina	offset	BUENO
499	187.4	IV JAZZ ES PRIMAVERA	14/03/1997		A3	420 x 296 mm	cartulina	offset	BUENO
499	187.5	IV JAZZ ES PRIMAVERA	14/03/1997		A3	420 x 296 mm	cartulina	offset	BUENO
499.4	188.1	4.- HOMENAJE A LOU BENNET	11/04/1997	Pablo Guerrero	A3	420 x 296 mm	cartulina	offset	BUENO
499.4	188.2	4.- HOMENAJE A LOU BENNET	11/04/1997	Pablo Guerrero	A3	420 x 296 mm	cartulina	offset	BUENO
499.4	188.3	4.- HOMENAJE A LOU BENNET	11/04/1997	Pablo Guerrero	A3	420 x 296 mm	cartulina	offset	BUENO
499.4	188.4	4.- HOMENAJE A LOU BENNET	11/04/1997	Pablo Guerrero	A3	420 x 296 mm	cartulina	offset	BUENO
499.4	188.5	4.- HOMENAJE A LOU BENNET	11/04/1997	Pablo Guerrero	A3	420 x 296 mm	cartulina	offset	BUENO
501	180.1	VIII FESTIVAL FLAMENCO POR TARANTOS A ALMERÍA	26/04/1997	Pablo Guerrero	A3	420 x 296 mm	cartulina	offset	REGULAR
501	189.2	VIII FESTIVAL FLAMENCO POR TARANTOS A ALMERÍA	26/04/1997	Pablo Guerrero	A3	420 x 296 mm	cartulina	offset	REGULAR

LISTA DE REGISTRO COLECCIÓN DEL JOHNNY

501	189.3	VIII FESTIVAL FLAMENCO POR TARANTOS A ALMERÍA	26/04/1997	Pablo Guerrero	A3	420 x 296 mm	cartulina	offset	REGULAR
501	189.4	VIII FESTIVAL FLAMENCO POR TARANTOS A ALMERÍA	26/04/1997	Pablo Guerrero	A3	420 x 296 mm	cartulina	offset	REGULAR
502	190.1	XVI FESTIVAL DE JAZZ SAN JUAN EVANGELISTA	04/05/1997	Pablo Guerrero	A3	420 x 296 mm	cartulina	offset	BUENO
502	190.2	XVI FESTIVAL DE JAZZ SAN JUAN EVANGELISTA	04/05/1997	Pablo Guerrero	A3	420 x 296 mm	cartulina	offset	BUENO
502	190.3	XVI FESTIVAL DE JAZZ SAN JUAN EVANGELISTA	04/05/1997	Pablo Guerrero	A3	420 x 296 mm	cartulina	offset	BUENO
502	190.4	XVI FESTIVAL DE JAZZ SAN JUAN EVANGELISTA	04/05/1997	Pablo Guerrero	A3	420 x 296 mm	cartulina	offset	BUENO
502	190.5	XVI FESTIVAL DE JAZZ SAN JUAN EVANGELISTA	04/05/1997	Pablo Guerrero	A3	420 x 296 mm	cartulina	offset	BUENO
504	191.1	CONCIERTO PRESENTACIÓN DE LA A.E.M.	17/05/1997		A3	420 x 296 mm	cartulina	offset	BUENO
504	191.2	CONCIERTO PRESENTACIÓN DE LA A.E.M.	17/05/1997		A3	420 x 296 mm	cartulina	offset	BUENO
504	191.3	CONCIERTO PRESENTACIÓN DE LA A.E.M.	17/05/1997		A3	420 x 296 mm	cartulina	offset	BUENO
504	191.4	CONCIERTO PRESENTACIÓN DE LA A.E.M.	17/05/1997		A3	420 x 296 mm	cartulina	offset	BUENO
504	191.5	CONCIERTO PRESENTACIÓN DE LA A.E.M.	17/05/1997		A3	420 x 296 mm	cartulina	offset	BUENO
507	192.1	EGBERTO GISMONTI GROUP + DR. FEELGOOD	17/10/1997		A3	420 x 296 mm	cartulina	offset	BUENO
507	192.2	EGBERTO GISMONTI GROUP + DR. FEELGOOD	17/10/1997		A3	420 x 296 mm	cartulina	offset	BUENO
507	192.3	EGBERTO GISMONTI GROUP + DR. FEELGOOD	17/10/1997		A3	420 x 296 mm	cartulina	offset	BUENO
507	192.4	EGBERTO GISMONTI GROUP + DR. FEELGOOD	17/10/1997		A3	420 x 296 mm	cartulina	offset	BUENO
509	193.1	I FESTIVAL DE JAZZ ESPAÑOL EN EL INICIO DE LA TEMPORADA	24/10/1997		A3	420 x 296 mm	cartulina	offset	BUENO
509	193.2	I FESTIVAL DE JAZZ ESPAÑOL EN EL INICIO DE LA TEMPORADA	24/10/1997		A3	420 x 296 mm	cartulina	offset	BUENO

LISTA DE REGISTRO COLECCIÓN DEL JOHNNY

509	193.3	I FESTIVAL DE JAZZ ESPAÑOL EN EL INICIO DE LA TEMPORADA	24/10/1997		A3	420 x 296 mm	cartulina	offset	BUENO
509	193.4	I FESTIVAL DE JAZZ ESPAÑOL EN EL INICIO DE LA TEMPORADA	24/10/1997		A3	420 x 296 mm	cartulina	offset	BUENO
509	193.5	I FESTIVAL DE JAZZ ESPAÑOL EN EL INICIO DE LA TEMPORADA	24/10/1997		A3	420 x 296 mm	cartulina	offset	BUENO
510	194.1	LONG JOHN HUNTER & THE WALKING CATFISH	09/11/1997		A3	420 x 296 mm	cartulina	offset	BUENO
510	194.2	LONG JOHN HUNTER & THE WALKING CATFISH	09/11/1997		A3	420 x 296 mm	cartulina	offset	BUENO
510	194.3	LONG JOHN HUNTER & THE WALKING CATFISH	09/11/1997		A3	420 x 296 mm	cartulina	offset	BUENO
510	194.4	LONG JOHN HUNTER & THE WALKING CATFISH	09/11/1997		A3	420 x 296 mm	cartulina	offset	BUENO
510	194.5	LONG JOHN HUNTER & THE WALKING CATFISH	09/11/1997		A3	420 x 296 mm	cartulina	offset	BUENO
511	195.1	"LA CASA DE LOS SORDERA"	14/11/1997	Gyro Balteo	A3	420 x 296 mm	cartulina	offset	BUENO
511	195.2	"LA CASA DE LOS SORDERA"	14/11/1997	Gyro Balteo	A3	420 x 296 mm	cartulina	offset	BUENO
511	195.3	"LA CASA DE LOS SORDERA"	14/11/1997	Gyro Balteo	A3	420 x 296 mm	cartulina	offset	BUENO
511	195.4	"LA CASA DE LOS SORDERA"	14/11/1997	Gyro Balteo	A3	420 x 296 mm	cartulina	offset	BUENO
511	195.5	"LA CASA DE LOS SORDERA"	14/11/1997	Gyro Balteo	A3	420 x 296 mm	cartulina	offset	BUENO
513	196.1	ARCHIE SHEPP & JASPER VAN HOF	27/11/1997	Gyro Balteo	A3	420 x 296 mm	cartulina	offset	BUENO
513	196.2	ARCHIE SHEPP & JASPER VAN HOF	27/11/1997	Gyro Balteo	A3	420 x 296 mm	cartulina	offset	BUENO
513	196.3	ARCHIE SHEPP & JASPER VAN HOF	27/11/1997	Gyro Balteo	A3	420 x 296 mm	cartulina	offset	BUENO
513	196.4	ARCHIE SHEPP & JASPER VAN HOF	27/11/1997	Gyro Balteo	A3	420 x 296 mm	cartulina	offset	BUENO
513	196.5	ARCHIE SHEPP & JASPER VAN HOF	27/11/1997	Gyro Balteo	A3	420 x 296 mm	cartulina	offset	BUENO

LISTA DE REGISTRO COLECCIÓN DEL JOHNNY

515	197.1	TRIANA PURA " La Cava de los Gitanos"	24/01/1998 Gyro Balteo	A3	420 x 296 mm	cartulina	offset	REGULAR
515	197.2	TRIANA PURA " La Cava de los Gitanos"	24/01/1998 Gyro Balteo	A3	420 x 296 mm	cartulina	offset	BUENO
515	197.3	TRIANA PURA " La Cava de los Gitanos"	24/01/1998 Gyro Balteo	A3	420 x 296 mm	cartulina	offset	BUENO
515	197.4	TRIANA PURA " La Cava de los Gitanos"	24/01/1998 Gyro Balteo	A3	420 x 296 mm	cartulina	offset	BUENO
515	197.5	TRIANA PURA " La Cava de los Gitanos"	24/01/1998 Gyro Balteo	A3	420 x 296 mm	cartulina	offset	BUENO
529	198.1	DÍA DE ANDALUCÍA	27/02/1998	A3	420 x 296 mm	cartulina	offset	BUENO
529	198.2	DÍA DE ANDALUCÍA	27/02/1998	A3	420 x 296 mm	cartulina	offset	BUENO
529	198.3	DÍA DE ANDALUCÍA	27/02/1998	A3	420 x 296 mm	cartulina	offset	BUENO
529	198.4	DÍA DE ANDALUCÍA	27/02/1998	A3	420 x 296 mm	cartulina	offset	BUENO
529	198.5	DÍA DE ANDALUCÍA	27/02/1998	A3	420 x 296 mm	cartulina	offset	BUENO
516	199.1	SMOKEY WILSON BLUES BAND	01/03/1998 Gyro Balteo	A3	420 x 296 mm	cartulina	offset	BUENO
516	199.2	SMOKEY WILSON BLUES BAND	01/03/1998 Gyro Balteo	A3	420 x 296 mm	cartulina	offset	BUENO
516	199.3	SMOKEY WILSON BLUES BAND	01/03/1998 Gyro Balteo	A3	420 x 296 mm	cartulina	offset	BUENO
516	199.4	SMOKEY WILSON BLUES BAND	01/03/1998 Gyro Balteo	A3	420 x 296 mm	cartulina	offset	BUENO
516	199.5	SMOKEY WILSON BLUES BAND	01/03/1998 Gyro Balteo	A3	420 x 296 mm	cartulina	offset	BUENO
517	200.1	V JAZZ ES PRIMAVERA	08/03/1998	A3	420 x 296 mm	papel	offset	BUENO
517	200.2	V JAZZ ES PRIMAVERA	08/03/1998	A3	420 x 296 mm	papel	offset	BUENO
517	200.3	V JAZZ ES PRIMAVERA	08/03/1998	A3	420 x 296 mm	papel	offset	BUENO

LISTA DE REGISTRO COLECCIÓN DEL JOHNNY

517	200.4	V JAZZ ES PRIMAVERA	08/03/1998		A3	420 x 296 mm	papel	offset	BUENO
517	200.5	V JAZZ ES PRIMAVERA	08/03/1998		A3	420 x 296 mm	papel	offset	BUENO
517.2	201.1	2.- CHANO DOMÍNGUEZ	14/03/1998	Estudio Creativo	A3	420 x 296 mm	cartulina	offset	BUENO
517.2	201.2	2.- CHANO DOMÍNGUEZ	14/03/1998	Estudio Creativo	A3	420 x 296 mm	cartulina	offset	BUENO
517.2	201.3	2.- CHANO DOMÍNGUEZ	14/03/1998	Estudio Creativo	A3	420 x 296 mm	cartulina	offset	BUENO
517.2	201.4	2.- CHANO DOMÍNGUEZ	14/03/1998	Estudio Creativo	A3	420 x 296 mm	cartulina	offset	BUENO
517.2	201.5	2.- CHANO DOMÍNGUEZ	14/03/1998	Estudio Creativo	A3	420 x 296 mm	cartulina	offset	BUENO
517.3	202.1	3.- BILL EVANS & PUSH + 4.- YOSUKE YAMASHITA " NEW YORK TRIO"	22/03/1998	Gyro Balteo	A3	420 x 296 mm	cartulina	offset	REGULAR
517.3	202.2	3.- BILL EVANS & PUSH + 4.- YOSUKE YAMASHITA " NEW YORK TRIO"	22/03/1998	Gyro Balteo	A3	420 x 296 mm	cartulina	offset	BUENO
517.3	202.3	3.- BILL EVANS & PUSH + 4.- YOSUKE YAMASHITA " NEW YORK TRIO"	22/03/1998	Gyro Balteo	A3	420 x 296 mm	cartulina	offset	BUENO
517.3	202.4	3.- BILL EVANS & PUSH + 4.- YOSUKE YAMASHITA " NEW YORK TRIO"	22/03/1998	Gyro Balteo	A3	420 x 296 mm	cartulina	offset	BUENO
517.3	202.5	3.- BILL EVANS & PUSH + 4.- YOSUKE YAMASHITA " NEW YORK TRIO"	22/03/1998	Gyro Balteo	A3	420 x 296 mm	cartulina	offset	BUENO
518	203.1	IX FESTIVAL FLAMENCO POR TARANTOS A ALMERÍA	25/04/1998	Estudio Creativo	A3	420 x 296 mm	cartulina	offset	REGULAR
519	204.1	XVII FESTIVAL DE JAZZ SAN JUAN EVANGELISTA	07/05/1998	Gyro Balteo	A3	453 x 301 x 10 mm	papel sobre	offset	REGULAR
519	205.1	XVII FESTIVAL DE JAZZ SAN JUAN EVANGELISTA	07/05/1998	Gyro Balteo	A3	420 x 296 mm	cartulina	offset	BUENO
528	206.1	III CICLO DE MÚSICAS VIVAS EN LA UNIVERSIDAD	17/10/1998		A3	420 x 296 mm	cartulina	offset	BUENO
528	206.2	III CICLO DE MÚSICAS VIVAS EN LA UNIVERSIDAD	17/10/1998		A3	420 x 296 mm	cartulina	offset	BUENO
528	206.3	III CICLO DE MÚSICAS VIVAS EN LA UNIVERSIDAD	17/10/1998		A3	420 x 296 mm	cartulina	offset	BUENO

LISTA DE REGISTRO COLECCIÓN DEL JOHNNY

528	206.4	III CICLO DE MÚSICAS VIVAS EN LA UNIVERSIDAD	17/10/1998		A3	420 x 296 mm	cartulina	offset	BUENO
528	206.5	III CICLO DE MÚSICAS VIVAS EN LA UNIVERSIDAD	17/10/1998		A3	420 x 296 mm	cartulina	offset	BUENO
525	207.1	"DE LA SIERRA AL MAR " EL CABRERO	21/11/1998	Gyro Balteo	A3	420 x 296 mm	cartulina	offset	BUENO
525	207.2	"DE LA SIERRA AL MAR " EL CABRERO	21/11/1998	Gyro Balteo	A3	420 x 296 mm	cartulina	offset	BUENO
525	207.3	"DE LA SIERRA AL MAR " EL CABRERO	21/11/1998	Gyro Balteo	A3	420 x 296 mm	cartulina	offset	BUENO
525	207.4	"DE LA SIERRA AL MAR " EL CABRERO	21/11/1998	Gyro Balteo	A3	420 x 296 mm	cartulina	offset	BUENO
525	207.5	"DE LA SIERRA AL MAR " EL CABRERO	21/11/1998	Gyro Balteo	A3	420 x 296 mm	cartulina	offset	BUENO
530	208.1	VI JAZZ ES PRIMAVERA - GIGANTES DE LA MÚSICA POPULAR	06/03/1999	HITA design	A3	420 x 296 mm	cartulina	offset	BUENO
530	208.2	VI JAZZ ES PRIMAVERA - GIGANTES DE LA MÚSICA POPULAR	06/03/1999	HITA design	A3	420 x 296 mm	cartulina	offset	BUENO
530	208.3	VI JAZZ ES PRIMAVERA - GIGANTES DE LA MÚSICA POPULAR	06/03/1999	HITA design	A3	420 x 296 mm	cartulina	offset	BUENO
530	208.4	VI JAZZ ES PRIMAVERA - GIGANTES DE LA MÚSICA POPULAR	06/03/1999	HITA design	A3	420 x 296 mm	cartulina	offset	BUENO
530	208.5	VI JAZZ ES PRIMAVERA - GIGANTES DE LA MÚSICA POPULAR	06/03/1999	HITA design	A3	420 x 296 mm	cartulina	offset	BUENO
532	209.1	29 AÑOS DE JAZZ EN LA UNIVERSIDAD	17/04/1999	HITA design	A3	420 x 296 mm	cartulina	offset	BUENO
532	209.2	29 AÑOS DE JAZZ EN LA UNIVERSIDAD	17/04/1999	HITA design	A3	420 x 296 mm	cartulina	offset	BUENO
532	209.3	29 AÑOS DE JAZZ EN LA UNIVERSIDAD	17/04/1999	HITA design	A3	420 x 296 mm	cartulina	offset	BUENO
532	209.4	29 AÑOS DE JAZZ EN LA UNIVERSIDAD	17/04/1999	HITA design	A3	420 x 296 mm	cartulina	offset	BUENO
532	209.5	29 AÑOS DE JAZZ EN LA UNIVERSIDAD	17/04/1999	HITA design	A3	420 x 296 mm	cartulina	offset	BUENO
533	210.1	X FESTIVAL FLAMENCO POR TARANTOS A ALMERÍA	24/04/1999	HITA design	A3	420 x 296 mm	cartulina	offset	BUENO

LISTA DE REGISTRO COLECCIÓN DEL JOHNNY

533	210.2	X FESTIVAL FLAMENCO POR TARANTOS A ALMERÍA	24/04/1999	HITA design	A3	420 x 296 mm	cartulina	offset	BUENO
533	210.3	X FESTIVAL FLAMENCO POR TARANTOS A ALMERÍA	24/04/1999	HITA design	A3	420 x 296 mm	cartulina	offset	BUENO
533	210.4	X FESTIVAL FLAMENCO POR TARANTOS A ALMERÍA	24/04/1999	HITA design	A3	420 x 296 mm	cartulina	offset	BUENO
533	210.5	X FESTIVAL FLAMENCO POR TARANTOS A ALMERÍA	24/04/1999	HITA design	A3	420 x 296 mm	cartulina	offset	BUENO
534	211.1	XVIII FESTIVAL DE JAZZ SAN JUAN EVANGELISTA	06/05/1999	HITA design	A3	453 x 302 x 10 mm	papel sobre	offset	REGULAR
535	212.1	EL JAZZ DEL SIGLO XXI	21/05/1999	HITA design	A3	420 x 296 mm	cartulina	offset	BUENO
535	212.2	EL JAZZ DEL SIGLO XXI	21/05/1999	HITA design	A3	420 x 296 mm	cartulina	offset	BUENO
535	212.3	EL JAZZ DEL SIGLO XXI	21/05/1999	HITA design	A3	420 x 296 mm	cartulina	offset	BUENO
535	212.4	EL JAZZ DEL SIGLO XXI	21/05/1999	HITA design	A3	420 x 296 mm	cartulina	offset	BUENO
535	212.5	EL JAZZ DEL SIGLO XXI	21/05/1999	HITA design	A3	420 x 296 mm	cartulina	offset	BUENO
536	213.1	LOS CANTES DE CÁDIZ	23/10/1999	HITA design	A3	420 x 296 mm	cartulina	offset	BUENO
536	213.2	LOS CANTES DE CÁDIZ	23/10/1999	HITA design	A3	420 x 296 mm	cartulina	offset	BUENO
536	213.3	LOS CANTES DE CÁDIZ	23/10/1999	HITA design	A3	420 x 296 mm	cartulina	offset	BUENO
536	213.4	LOS CANTES DE CÁDIZ	23/10/1999	HITA design	A3	420 x 296 mm	cartulina	offset	BUENO
536	213.5	LOS CANTES DE CÁDIZ	23/10/1999	HITA design	A3	420 x 296 mm	cartulina	offset	BUENO
536.2	214.1	RED HOUSE + POPA CHUBBY BAND	24/10/1999	HITA design	A3	420 x 296 mm	cartulina	offset	BUENO
536.2	214.2	RED HOUSE + POPA CHUBBY BAND	24/10/1999	HITA design	A3	420 x 296 mm	cartulina	offset	BUENO
536.2	214.3	RED HOUSE + POPA CHUBBY BAND	24/10/1999	HITA design	A3	420 x 296 mm	cartulina	offset	BUENO

LISTA DE REGISTRO COLECCIÓN DEL JOHNNY

536.2	214.4	RED HOUSE + POPA CHUBBY BAND	24/10/1999 HITA design	A3	420 x 296 mm	cartulina	offset	BUENO
536.2	214.5	RED HOUSE + POPA CHUBBY BAND	24/10/1999 HITA design	A3	420 x 296 mm	cartulina	offset	BUENO
537	215.1	JOHN PATITUCCI BAND + BILL EVANS & PUSH	05/11/1999 HITA design	A3	420 x 296 mm	cartulina	offset	BUENO
537	215.2	JOHN PATITUCCI BAND + BILL EVANS & PUSH	05/11/1999 HITA design	A3	420 x 296 mm	cartulina	offset	BUENO
537	215.3	JOHN PATITUCCI BAND + BILL EVANS & PUSH	05/11/1999 HITA design	A3	420 x 296 mm	cartulina	offset	BUENO
537	215.4	JOHN PATITUCCI BAND + BILL EVANS & PUSH	05/11/1999 HITA design	A3	420 x 296 mm	cartulina	offset	BUENO
537	215.5	JOHN PATITUCCI BAND + BILL EVANS & PUSH	05/11/1999 HITA design	A3	420 x 296 mm	cartulina	offset	BUENO
539	216.1	TANIA MARIA "Viva Brazil"	13/11/1999 HITA design	A3	420 x 296 mm	cartulina	offset	BUENO
539	216.2	TANIA MARIA "Viva Brazil"	13/11/1999 HITA design	A3	420 x 296 mm	cartulina	offset	REGULAR
539	216.3	TANIA MARIA "Viva Brazil"	13/11/1999 HITA design	A3	420 x 296 mm	cartulina	offset	BUENO
539	216.4	TANIA MARIA "Viva Brazil"	13/11/1999 HITA design	A3	420 x 296 mm	cartulina	offset	BUENO
539	216.5	TANIA MARIA "Viva Brazil"	13/11/1999 HITA design	A3	420 x 296 mm	cartulina	offset	BUENO
541	217.1	JOHN ZORN NEW ENSEMBLE ORCHESTRA + LESTER BOWIE'S BRASS	18/11/1999 HITA design	A3	420 x 296 mm	cartulina	offset	BUENO
541	217.2	JOHN ZORN NEW ENSEMBLE ORCHESTRA + LESTER BOWIE'S BRASS	18/11/1999 HITA design	A3	420 x 296 mm	cartulina	offset	BUENO
541	217.3	JOHN ZORN NEW ENSEMBLE ORCHESTRA + LESTER BOWIE'S BRASS	18/11/1999 HITA design	A3	420 x 296 mm	cartulina	offset	BUENO
541	217.4	JOHN ZORN NEW ENSEMBLE ORCHESTRA + LESTER BOWIE'S BRASS	18/11/1999 HITA design	A3	420 x 296 mm	cartulina	offset	BUENO
541	217.5	JOHN ZORN NEW ENSEMBLE ORCHESTRA + LESTER BOWIE'S BRASS	18/11/1999 HITA design	A3	420 x 296 mm	cartulina	offset	BUENO
544	218.1	"APERTURA DEL 30º ANIVERSARIO DEL CLUB DE MÚSICA Y JAZZ SAN JUAN	15/12/1999 HITA design	A3	420 x 296 mm	cartulina	offset	BUENO

LISTA DE REGISTRO COLECCIÓN DEL JOHNNY

544	218.2	"APERTURA DEL 30º ANIVERSARIO DEL CLUB DE MÚSICA Y JAZZ SAN JUAN	15/12/1999 HITA design	A3	420 x 296 mm	cartulina	offset	BUENO
544	218.3	"APERTURA DEL 30º ANIVERSARIO DEL CLUB DE MÚSICA Y JAZZ SAN JUAN	15/12/1999 HITA design	A3	420 x 296 mm	cartulina	offset	BUENO
544	218.4	"APERTURA DEL 30º ANIVERSARIO DEL CLUB DE MÚSICA Y JAZZ SAN JUAN	15/12/1999 HITA design	A3	420 x 296 mm	cartulina	offset	BUENO
544	218.5	"APERTURA DEL 30º ANIVERSARIO DEL CLUB DE MÚSICA Y JAZZ SAN JUAN	15/12/1999 HITA design	A3	420 x 296 mm	cartulina	offset	BUENO
545	219.1	VII CICLO JAZZ ES PRIMAVERA - 30 Años de Jazz y Blues	10/03/2000 HITA design	A3	420 x 296 mm	cartulina	offset	BUENO
545	219.2	VII CICLO JAZZ ES PRIMAVERA - 30 Años de Jazz y Blues	10/03/2000 HITA design	A3	420 x 296 mm	cartulina	offset	BUENO
545	219.3	VII CICLO JAZZ ES PRIMAVERA - 30 Años de Jazz y Blues	10/03/2000 HITA design	A3	420 x 296 mm	cartulina	offset	BUENO
545	219.4	VII CICLO JAZZ ES PRIMAVERA - 30 Años de Jazz y Blues	10/03/2000 HITA design	A3	420 x 296 mm	cartulina	offset	BUENO
545	219.5	VII CICLO JAZZ ES PRIMAVERA - 30 Años de Jazz y Blues	10/03/2000 HITA design	A3	420 x 296 mm	cartulina	offset	BUENO
546	220.1	ESPECIAL 30º ANIVERSARIO. "30 Años de Flamenco"	24/03/2000 HITA design	A3	420 x 296 mm	cartulina	offset	BUENO
546	220.2	ESPECIAL 30º ANIVERSARIO. "30 Años de Flamenco"	24/03/2000 HITA design	A3	420 x 296 mm	cartulina	offset	BUENO
546	220.3	ESPECIAL 30º ANIVERSARIO. "30 Años de Flamenco"	24/03/2000 HITA design	A3	420 x 296 mm	cartulina	offset	BUENO
546	220.4	ESPECIAL 30º ANIVERSARIO. "30 Años de Flamenco"	24/03/2000 HITA design	A3	420 x 296 mm	cartulina	offset	BUENO
546	220.5	ESPECIAL 30º ANIVERSARIO. "30 Años de Flamenco"	24/03/2000 HITA design	A3	420 x 296 mm	cartulina	offset	BUENO
550	221.1	XI FESTIVAL FLAMENCO POR TARANTOS A ALMERÍA	28/04/2000 HITA design	A3	420 x 296 mm	cartulina	offset	BUENO
550	221.2	XI FESTIVAL FLAMENCO POR TARANTOS A ALMERÍA	28/04/2000 HITA design	A3	420 x 296 mm	cartulina	offset	BUENO
550	221.3	XI FESTIVAL FLAMENCO POR TARANTOS A ALMERÍA	28/04/2000 HITA design	A3	420 x 296 mm	cartulina	offset	BUENO
550	221.4	XI FESTIVAL FLAMENCO POR TARANTOS A ALMERÍA	28/04/2000 HITA design	A3	420 x 296 mm	cartulina	offset	BUENO

LISTA DE REGISTRO COLECCIÓN DEL JOHNNY

551	222.1	XIX FESTIVAL DE JAZZ SAN JUAN EVANGELISTA	04/05/2000 HITA design	A3	420 x 296 mm	cartulina	offset	BUENO
551	222.2	XIX FESTIVAL DE JAZZ SAN JUAN EVANGELISTA	04/05/2000 HITA design	A3	420 x 296 mm	cartulina	offset	BUENO
551	222.3	XIX FESTIVAL DE JAZZ SAN JUAN EVANGELISTA	04/05/2000 HITA design	A3	420 x 296 mm	cartulina	offset	BUENO
551	222.4	XIX FESTIVAL DE JAZZ SAN JUAN EVANGELISTA	04/05/2000 HITA design	A3	420 x 296 mm	cartulina	offset	BUENO
551	222.5	XIX FESTIVAL DE JAZZ SAN JUAN EVANGELISTA	04/05/2000 HITA design	A3	420 x 296 mm	cartulina	offset	BUENO
552	223.1	"ESPECIAL 30º ANIVERSARIO" Presente y Futuro, Flamenco, Jazz	26/05/2000 HITA design	A3	420 x 296 mm	cartulina	offset	BUENO
552	223.2	"ESPECIAL 30º ANIVERSARIO" Presente y Futuro, Flamenco, Jazz	26/05/2000 HITA design	A3	420 x 296 mm	cartulina	offset	BUENO
552	223.3	"ESPECIAL 30º ANIVERSARIO" Presente y Futuro, Flamenco, Jazz	26/05/2000 HITA design	A3	420 x 296 mm	cartulina	offset	BUENO
552	223.4	"ESPECIAL 30º ANIVERSARIO" Presente y Futuro, Flamenco, Jazz	26/05/2000 HITA design	A3	420 x 296 mm	cartulina	offset	BUENO
552	223.5	"ESPECIAL 30º ANIVERSARIO" Presente y Futuro, Flamenco, Jazz	26/05/2000 HITA design	A3	420 x 296 mm	cartulina	offset	BUENO
554	224.1	DINO SALUZZI Y FAMILIA "Tango Candombé"	28/10/2000 HITA design	A3	420 x 296 mm	cartulina	offset	BUENO
554	224.2	DINO SALUZZI Y FAMILIA "Tango Candombé"	28/10/2000 HITA design	A3	420 x 296 mm	cartulina	offset	BUENO
554	224.3	DINO SALUZZI Y FAMILIA "Tango Candombé"	28/10/2000 HITA design	A3	420 x 296 mm	cartulina	offset	BUENO
554	224.4	DINO SALUZZI Y FAMILIA "Tango Candombé"	28/10/2000 HITA design	A3	420 x 296 mm	cartulina	offset	BUENO
554	224.5	DINO SALUZZI Y FAMILIA "Tango Candombé"	28/10/2000 HITA design	A3	420 x 296 mm	cartulina	offset	BUENO
558	225.1	THE WOODY HERMAN ORCHESTRA	19/11/2000 HITA design	A3	420 x 296 mm	cartulina	offset	BUENO
558	225.2	THE WOODY HERMAN ORCHESTRA	19/11/2000 HITA design	A3	420 x 296 mm	cartulina	offset	BUENO
558	225.3	THE WOODY HERMAN ORCHESTRA	19/11/2000 HITA design	A3	420 x 296 mm	cartulina	offset	BUENO

LISTA DE REGISTRO COLECCIÓN DEL JOHNNY

558	225.4	THE WOODY HERMAN ORCHESTRA	19/11/2000	HITA design	A3	420 x 296 mm	cartulina	offset	BUENO
558	225.5	THE WOODY HERMAN ORCHESTRA	19/11/2000	HITA design	A3	420 x 296 mm	cartulina	offset	BUENO
559	226.1	THE HOLMES BROTHERS	24/11/2000	Jose Muñoz	A3	420 x 296 mm	cartulina	offset	BUENO
559	226.2	THE HOLMES BROTHERS	24/11/2000	Jose Muñoz	A3	420 x 296 mm	cartulina	offset	BUENO
559	226.3	THE HOLMES BROTHERS	24/11/2000	Jose Muñoz	A3	420 x 296 mm	cartulina	offset	BUENO
559	226.4	THE HOLMES BROTHERS	24/11/2000	Jose Muñoz	A3	420 x 296 mm	cartulina	offset	BUENO
559	226.5	THE HOLMES BROTHERS	24/11/2000	Jose Muñoz	A3	420 x 296 mm	cartulina	offset	BUENO
560	228.1	OREGON	26/11/2000	HITA design	A3	453 x 302 x 10 mm	papel sobre	offset	REGULAR
560	227.1	OREGON	26/11/2000	HITA design	A3	420 x 296 mm	cartulina	offset	BUENO
560	227.2	OREGON	26/11/2000	HITA design	A3	420 x 296 mm	cartulina	offset	BUENO
560	227.3	OREGON	26/11/2000	HITA design	A3	420 x 296 mm	cartulina	offset	BUENO
560	227.4	OREGON	26/11/2000	HITA design	A3	420 x 296 mm	cartulina	offset	BUENO
560	227.5	OREGON	26/11/2000	HITA design	A3	420 x 296 mm	cartulina	offset	BUENO
561	229.1	BRATSCH	30/11/2000	HITA design	A3	420 x 296 mm	cartulina	offset	BUENO
561	229.2	BRATSCH	30/11/2000	HITA design	A3	420 x 296 mm	cartulina	offset	BUENO
561	229.3	BRATSCH	30/11/2000	HITA design	A3	420 x 296 mm	cartulina	offset	BUENO
561	229.4	BRATSCH	30/11/2000	HITA design	A3	420 x 296 mm	cartulina	offset	BUENO
561	229.5	BRATSCH	30/11/2000	HITA design	A3	420 x 296 mm	cartulina	offset	BUENO

LISTA DE REGISTRO COLECCIÓN DEL JOHNNY

562	230.1	INSIDE VOICES Masa coral a capella compuesta por 25 miembros	14/12/2000 HITA design	A3	420 x 296 mm	cartulina	offset	BUENO
562	230.2	INSIDE VOICES Masa coral a capella compuesta por 25 miembros	14/12/2000 HITA design	A3	420 x 296 mm	cartulina	offset	BUENO
562	230.3	INSIDE VOICES Masa coral a capella compuesta por 25 miembros	14/12/2000 HITA design	A3	420 x 296 mm	cartulina	offset	BUENO
564	231.1	VIII CICLO JAZZ ES PRIMAVERA	09/03/2001 HITA design	A3	420 x 296 mm	cartulina	offset	BUENO
564	231.2	VIII CICLO JAZZ ES PRIMAVERA	09/03/2001 HITA design	A3	420 x 296 mm	cartulina	offset	BUENO
564	231.3	VIII CICLO JAZZ ES PRIMAVERA	09/03/2001 HITA design	A3	420 x 296 mm	cartulina	offset	BUENO
564	231.4	VIII CICLO JAZZ ES PRIMAVERA	09/03/2001 HITA design	A3	420 x 296 mm	cartulina	offset	BUENO
564	231.5	VIII CICLO JAZZ ES PRIMAVERA	09/03/2001 HITA design	A3	420 x 296 mm	cartulina	offset	BUENO
565	232.1	XII FESTIVAL FLAMENCO POR TARANTOS A ALMERÍA	27/04/2001 HITA design	A3	420 x 296 mm	cartulina	offset	BUENO
565	232.2	XII FESTIVAL FLAMENCO POR TARANTOS A ALMERÍA	27/04/2001 HITA design	A3	420 x 296 mm	cartulina	offset	BUENO
565	232.3	XII FESTIVAL FLAMENCO POR TARANTOS A ALMERÍA	27/04/2001 HITA design	A3	420 x 296 mm	cartulina	offset	BUENO
565	232.4	XII FESTIVAL FLAMENCO POR TARANTOS A ALMERÍA	27/04/2001 HITA design	A3	420 x 296 mm	cartulina	offset	BUENO
565	232.5	XII FESTIVAL FLAMENCO POR TARANTOS A ALMERÍA	27/04/2001 HITA design	A3	420 x 296 mm	cartulina	offset	BUENO
566	233.1	XX FESTIVAL DE JAZZ SAN JUAN EVANGELISTA	03/05/2001 HITA design	A3	420 x 296 mm	cartulina	offset	REGULAR
566	233.2	XX FESTIVAL DE JAZZ SAN JUAN EVANGELISTA	03/05/2001 HITA design	A3	420 x 296 mm	cartulina	offset	BUENO
566	233.3	XX FESTIVAL DE JAZZ SAN JUAN EVANGELISTA	03/05/2001 HITA design	A3	420 x 296 mm	cartulina	offset	BUENO
566	233.4	XX FESTIVAL DE JAZZ SAN JUAN EVANGELISTA	03/05/2001 HITA design	A3	420 x 296 mm	cartulina	offset	BUENO
566	233.5	XX FESTIVAL DE JAZZ SAN JUAN EVANGELISTA	03/05/2001 HITA design	A3	420 x 296 mm	cartulina	offset	BUENO

LISTA DE REGISTRO COLECCIÓN DEL JOHNNY

567	234.1	"CONCIERTO DE MÚSICA CELTA" PHIL CUNNINGHAM & ALY BAIN	20/05/2001		A3	420 x 296 mm	cartulina	offset	BUENO
567	234.2	"CONCIERTO DE MÚSICA CELTA" PHIL CUNNINGHAM & ALY BAIN	20/05/2001		A3	420 x 296 mm	cartulina	offset	BUENO
567	234.3	"CONCIERTO DE MÚSICA CELTA" PHIL CUNNINGHAM & ALY BAIN	20/05/2001		A3	420 x 296 mm	cartulina	offset	BUENO
567	234.4	"CONCIERTO DE MÚSICA CELTA" PHIL CUNNINGHAM & ALY BAIN	20/05/2001		A3	420 x 296 mm	cartulina	offset	BUENO
567	234.5	"CONCIERTO DE MÚSICA CELTA" PHIL CUNNINGHAM & ALY BAIN	20/05/2001		A3	420 x 296 mm	cartulina	offset	BUENO
568	235.1	MARINA HEREDIA	19/10/2001	HITA design	A3	420 x 296 mm	cartulina	offset	BUENO
568	235.2	MARINA HEREDIA	19/10/2001	HITA design	A3	420 x 296 mm	cartulina	offset	BUENO
568	235.3	MARINA HEREDIA	19/10/2001	HITA design	A3	420 x 296 mm	cartulina	offset	BUENO
568	235.4	MARINA HEREDIA	19/10/2001	HITA design	A3	420 x 296 mm	cartulina	offset	BUENO
568	235.5	MARINA HEREDIA	19/10/2001	HITA design	A3	420 x 296 mm	cartulina	offset	BUENO
571	236.1	KENNY GARRETT QUARTET + OMAR SOSA GRUPO Presenta su CD "Prietos"	08/11/2001		A3	420 x 296 mm	cartulina	offset	BUENO
571	236.2	KENNY GARRETT QUARTET + OMAR SOSA GRUPO Presenta su CD "Prietos"	08/11/2001		A3	420 x 296 mm	cartulina	offset	BUENO
571	236.3	KENNY GARRETT QUARTET + OMAR SOSA GRUPO Presenta su CD "Prietos"	08/11/2001		A3	420 x 296 mm	cartulina	offset	BUENO
571	236.4	KENNY GARRETT QUARTET + OMAR SOSA GRUPO Presenta su CD "Prietos"	08/11/2001		A3	420 x 296 mm	cartulina	offset	BUENO
571	236.5	KENNY GARRETT QUARTET + OMAR SOSA GRUPO Presenta su CD "Prietos"	08/11/2001		A3	420 x 296 mm	cartulina	offset	BUENO
573.1	237.1	ABDULLAH IBRAHIM TRIO Presenta temas de sus últimos CD's "Ekapa	15/11/2001		A3	420 x 296 mm	papel	offset	BUENO
573.1	237.2	ABDULLAH IBRAHIM TRIO Presenta temas de sus últimos CD's "Ekapa	15/11/2001		A3	420 x 296 mm	papel	offset	BUENO
573.1	237.3	ABDULLAH IBRAHIM TRIO Presenta temas de sus últimos CD's "Ekapa	15/11/2001		A3	420 x 296 mm	papel	offset	BUENO

LISTA DE REGISTRO COLECCIÓN DEL JOHNNY

573.1	237.4	ABDULLAH IBRAHIM TRIO Presenta temas de sus últimos CD's "Ekapa	15/11/2001	A3	420 x 296 mm	papel	offset	BUENO
573.1	237.5	ABDULLAH IBRAHIM TRIO Presenta temas de sus últimos CD's "Ekapa	15/11/2001	A3	420 x 296 mm	papel	offset	BUENO
573	238.1	ABDULLAH IBRAHIM TRIO Presenta temas de sus últimos CD's "Ekapa	15/11/2001 HITA design	A3	420 x 296 mm	papel	offset	BUENO
573	238.2	ABDULLAH IBRAHIM TRIO Presenta temas de sus últimos CD's "Ekapa	15/11/2001 HITA design	A3	420 x 296 mm	papel	offset	BUENO
573	238.3	ABDULLAH IBRAHIM TRIO Presenta temas de sus últimos CD's "Ekapa	15/11/2001 HITA design	A3	420 x 296 mm	papel	offset	BUENO
573	238.4	ABDULLAH IBRAHIM TRIO Presenta temas de sus últimos CD's "Ekapa	15/11/2001 HITA design	A3	420 x 296 mm	papel	offset	BUENO
573	238.5	ABDULLAH IBRAHIM TRIO Presenta temas de sus últimos CD's "Ekapa	15/11/2001 HITA design	A3	420 x 296 mm	papel	offset	BUENO
575	239.1	KENNY WERNER TRIO Presenta su CD "From and Fantasy" + LAZY LESTER	23/11/2001 HITA design	A3	420 x 296 mm	cartulina	offset	BUENO
575	239.2	KENNY WERNER TRIO Presenta su CD "From and Fantasy" + LAZY LESTER	23/11/2001 HITA design	A3	420 x 296 mm	cartulina	offset	BUENO
575	239.3	KENNY WERNER TRIO Presenta su CD "From and Fantasy" + LAZY LESTER	23/11/2001 HITA design	A3	420 x 296 mm	cartulina	offset	BUENO
575	239.4	KENNY WERNER TRIO Presenta su CD "From and Fantasy" + LAZY LESTER	23/11/2001 HITA design	A3	420 x 296 mm	cartulina	offset	BUENO
575	239.5	KENNY WERNER TRIO Presenta su CD "From and Fantasy" + LAZY LESTER	23/11/2001 HITA design	A3	420 x 296 mm	cartulina	offset	BUENO
577	240.1	QUIQUE GONZÁLEZ Presentación del CD "Salitre 48"	29/11/2001 Maquieria	A3	420 x 296 mm	papel	offset	BUENO
577	240.2	QUIQUE GONZÁLEZ Presentación del CD "Salitre 48"	29/11/2001 Maquieria	A3	420 x 296 mm	papel	offset	BUENO
577	240.3	QUIQUE GONZÁLEZ Presentación del CD "Salitre 48"	29/11/2001 Maquieria	A3	420 x 296 mm	papel	offset	BUENO
577	240.4	QUIQUE GONZÁLEZ Presentación del CD "Salitre 48"	29/11/2001 Maquieria	A3	420 x 296 mm	papel	offset	BUENO
578	241.1	STEVE SWALLOW TRIO Presenta su CD "Always pack your uniform on top"	30/11/2001 HITA design	A3	420 x 296 mm	cartulina	offset	BUENO
578	241.2	STEVE SWALLOW TRIO Presenta su CD "Always pack your uniform on top"	30/11/2001 HITA design	A3	420 x 296 mm	cartulina	offset	BUENO

LISTA DE REGISTRO COLECCIÓN DEL JOHNNY

578	241.3	STEVE SWALLOW TRIO Presenta su CD "Always pack your uniform on top"	30/11/2001	HITA design	A3	420 x 296 mm	cartulina	offset	BUENO
578	241.4	STEVE SWALLOW TRIO Presenta su CD "Always pack your uniform on top"	30/11/2001	HITA design	A3	420 x 296 mm	cartulina	offset	BUENO
578	241.5	STEVE SWALLOW TRIO Presenta su CD "Always pack your uniform on top"	30/11/2001	HITA design	A3	420 x 296 mm	cartulina	offset	BUENO
579	242.1	CANAL STREET JAZZ BAND Homenaje a Louis Armstrong en su centenario.	13/12/2001	HITA design	A3	420 x 296 mm	cartulina	offset	BUENO
579	242.2	CANAL STREET JAZZ BAND Homenaje a Louis Armstrong en su centenario.	13/12/2001	HITA design	A3	420 x 296 mm	cartulina	offset	BUENO
579	242.3	CANAL STREET JAZZ BAND Homenaje a Louis Armstrong en su centenario.	13/12/2001	HITA design	A3	420 x 296 mm	cartulina	offset	BUENO
579	242.4	CANAL STREET JAZZ BAND Homenaje a Louis Armstrong en su centenario.	13/12/2001	HITA design	A3	420 x 296 mm	cartulina	offset	BUENO
579	242.5	CANAL STREET JAZZ BAND Homenaje a Louis Armstrong en su centenario.	13/12/2001	HITA design	A3	420 x 296 mm	cartulina	offset	BUENO
570	244.1	FESTIVAL EXTRAORDINARIO DE JAZZ SAN JUAN EVANGELISTA 30º ANIVERSARIO	01/01/2002	HITA design	A3	420 x 296 mm	cartulina	offset	BUENO
570	244.2	FESTIVAL EXTRAORDINARIO DE JAZZ SAN JUAN EVANGELISTA 30º ANIVERSARIO	01/01/2002	HITA design	A3	420 x 296 mm	cartulina	offset	BUENO
570	244.3	FESTIVAL EXTRAORDINARIO DE JAZZ SAN JUAN EVANGELISTA 30º ANIVERSARIO	01/01/2002	HITA design	A3	420 x 296 mm	cartulina	offset	BUENO
570	244.4	FESTIVAL EXTRAORDINARIO DE JAZZ SAN JUAN EVANGELISTA 30º ANIVERSARIO	01/01/2002	HITA design	A3	420 x 296 mm	cartulina	offset	BUENO
570	244.5	FESTIVAL EXTRAORDINARIO DE JAZZ SAN JUAN EVANGELISTA 30º ANIVERSARIO	01/01/2002	HITA design	A3	420 x 296 mm	cartulina	offset	BUENO
683	243.1	Aniversario 20 años: publicidad de otros carteles 1982-2002	01/01/2002	HITA design	A3	420 x 296 mm	cartulina	offset	BUENO
683	243.2	Aniversario 20 años: publicidad de otros carteles 1982-2002	01/01/2002	HITA design	A3	420 x 296 mm	cartulina	offset	BUENO
683	243.3	Aniversario 20 años: publicidad de otros carteles 1982-2002	01/01/2002	HITA design	A3	420 x 296 mm	cartulina	offset	BUENO
683	243.4	Aniversario 20 años: publicidad de otros carteles 1982-2002	01/01/2002	HITA design	A3	420 x 296 mm	cartulina	offset	BUENO
683	243.5	Aniversario 20 años: publicidad de otros carteles 1982-2002	01/01/2002	HITA design	A3	420 x 296 mm	cartulina	offset	BUENO

LISTA DE REGISTRO COLECCIÓN DEL JOHNNY

582	245.1	20 AÑOS DE COLABORACIÓN CON EL CORTE INGLÉS" DÍA DE ANDALUCIA	28/02/2002 HITA design	A3	420 x 296 mm	cartulina	offset	BUENO
582	245.2	20 AÑOS DE COLABORACIÓN CON EL CORTE INGLÉS" DÍA DE ANDALUCIA	28/02/2002 HITA design	A3	420 x 296 mm	cartulina	offset	BUENO
582	245.3	20 AÑOS DE COLABORACIÓN CON EL CORTE INGLÉS" DÍA DE ANDALUCIA	28/02/2002 HITA design	A3	420 x 296 mm	cartulina	offset	BUENO
582	245.4	20 AÑOS DE COLABORACIÓN CON EL CORTE INGLÉS" DÍA DE ANDALUCIA	28/02/2002 HITA design	A3	420 x 296 mm	cartulina	offset	BUENO
582	245.5	20 AÑOS DE COLABORACIÓN CON EL CORTE INGLÉS" DÍA DE ANDALUCIA	28/02/2002 HITA design	A3	420 x 296 mm	cartulina	offset	BUENO
583	246.1	X JAZZ ES PRIMAVERA	08/03/2002 HITA design	A3	420 x 296 mm	cartulina	offset	BUENO
583	246.2	X JAZZ ES PRIMAVERA	08/03/2002 HITA design	A3	420 x 296 mm	cartulina	offset	BUENO
583	246.3	X JAZZ ES PRIMAVERA	08/03/2002 HITA design	A3	420 x 296 mm	cartulina	offset	BUENO
583	246.4	X JAZZ ES PRIMAVERA	08/03/2002 HITA design	A3	420 x 296 mm	cartulina	offset	BUENO
583	246.5	X JAZZ ES PRIMAVERA	08/03/2002 HITA design	A3	420 x 296 mm	cartulina	offset	BUENO
584	247.1	XIII FESTIVAL FLAMENCO POR TARANTOS A ALMERÍA	19/04/2002 HITA design	A3	420 x 296 mm	cartulina	offset	BUENO
584	247.2	XIII FESTIVAL FLAMENCO POR TARANTOS A ALMERÍA	19/04/2002 HITA design	A3	420 x 296 mm	cartulina	offset	BUENO
584	247.3	XIII FESTIVAL FLAMENCO POR TARANTOS A ALMERÍA	19/04/2002 HITA design	A3	420 x 296 mm	cartulina	offset	BUENO
584	247.4	XIII FESTIVAL FLAMENCO POR TARANTOS A ALMERÍA	19/04/2002 HITA design	A3	420 x 296 mm	cartulina	offset	BUENO
584	247.5	XIII FESTIVAL FLAMENCO POR TARANTOS A ALMERÍA	19/04/2002 HITA design	A3	420 x 296 mm	cartulina	offset	BUENO
585	248.1	XXI FESTIVAL DE JAZZ SAN JUAN EVANGELISTA	02/05/2002 HITA design	A3	420 x 296 mm	cartulina	offset	BUENO
585	248.2	XXI FESTIVAL DE JAZZ SAN JUAN EVANGELISTA	02/05/2002 HITA design	A3	420 x 296 mm	cartulina	offset	BUENO
585	248.3	XXI FESTIVAL DE JAZZ SAN JUAN EVANGELISTA	02/05/2002 HITA design	A3	420 x 296 mm	cartulina	offset	BUENO

LISTA DE REGISTRO COLECCIÓN DEL JOHNNY

585	248.4	XXI FESTIVAL DE JAZZ SAN JUAN EVANGELISTA	02/05/2002 HITA design	A3	420 x 296 mm	cartulina	offset	BUENO
585	248.5	XXI FESTIVAL DE JAZZ SAN JUAN EVANGELISTA	02/05/2002 HITA design	A3	420 x 296 mm	cartulina	offset	BUENO
586.1	249.1	TOMATITO Y SU GRUPO	25/10/2002 HITA design	A3	420 x 296 mm	cartulina	offset	BUENO
586.1	249.2	TOMATITO Y SU GRUPO	25/10/2002 HITA design	A3	420 x 296 mm	cartulina	offset	BUENO
586.1	249.3	TOMATITO Y SU GRUPO	25/10/2002 HITA design	A3	420 x 296 mm	cartulina	offset	BUENO
586.1	249.4	TOMATITO Y SU GRUPO	25/10/2002 HITA design	A3	420 x 296 mm	cartulina	offset	BUENO
586.1	249.5	TOMATITO Y SU GRUPO	25/10/2002 HITA design	A3	420 x 296 mm	cartulina	offset	BUENO
588	250.1	RAVI COLTRANE QUINTET	07/11/2002 HITA design	A3	420 x 296 mm	cartulina	offset	BUENO
588	250.2	RAVI COLTRANE QUINTET	07/11/2002 HITA design	A3	420 x 296 mm	cartulina	offset	BUENO
588	250.3	RAVI COLTRANE QUINTET	07/11/2002 HITA design	A3	420 x 296 mm	cartulina	offset	BUENO
588	250.4	RAVI COLTRANE QUINTET	07/11/2002 HITA design	A3	420 x 296 mm	cartulina	offset	BUENO
588	250.5	RAVI COLTRANE QUINTET	07/11/2002 HITA design	A3	420 x 296 mm	cartulina	offset	BUENO
589	251.1	GARY BURTON + MAKOTO OZONE	16/11/2002 HITA design	A3	420 x 296 mm	cartulina	offset	BUENO
589	251.2	GARY BURTON + MAKOTO OZONE	16/11/2002 HITA design	A3	420 x 296 mm	cartulina	offset	BUENO
589	251.3	GARY BURTON + MAKOTO OZONE	16/11/2002 HITA design	A3	420 x 296 mm	cartulina	offset	BUENO
589	251.4	GARY BURTON + MAKOTO OZONE	16/11/2002 HITA design	A3	420 x 296 mm	cartulina	offset	BUENO
589	251.5	GARY BURTON + MAKOTO OZONE	16/11/2002 HITA design	A3	420 x 296 mm	cartulina	offset	BUENO
590	252.1	NGUYỄN LÊ "PLAYS JIMI HENDRIX"	30/11/2002 HITA design	A3	420 x 296 mm	cartulina	offset	REGULAR

LISTA DE REGISTRO COLECCIÓN DEL JOHNNY

590	252.2	NGUYỄN LÊ "PLAYS JIMI HENDRIX"	30/11/2002 HITA design	A3	420 x 296 mm	cartulina	offset	REGULAR
590	252.3	NGUYỄN LÊ "PLAYS JIMI HENDRIX"	30/11/2002 HITA design	A3	420 x 296 mm	cartulina	offset	REGULAR
590	252.4	NGUYỄN LÊ "PLAYS JIMI HENDRIX"	30/11/2002 HITA design	A3	420 x 296 mm	cartulina	offset	REGULAR
590	252.5	NGUYỄN LÊ "PLAYS JIMI HENDRIX"	30/11/2002 HITA design	A3	420 x 296 mm	cartulina	offset	REGULAR
593	253.1	XI JAZZ ES PRIMAVERA	07/03/2003 HITA design	A3	420 x 296 mm	cartulina	offset	BUENO
593	253.2	XI JAZZ ES PRIMAVERA	07/03/2003 HITA design	A3	420 x 296 mm	cartulina	offset	BUENO
593	253.3	XI JAZZ ES PRIMAVERA	07/03/2003 HITA design	A3	420 x 296 mm	cartulina	offset	BUENO
593	253.4	XI JAZZ ES PRIMAVERA	07/03/2003 HITA design	A3	420 x 296 mm	cartulina	offset	BUENO
593	253.5	XI JAZZ ES PRIMAVERA	07/03/2003 HITA design	A3	420 x 296 mm	cartulina	offset	BUENO
593.2	254.1	2.- ELVIN BISHOP & BLUES BAND Presentación del CD "That's My	09/03/2003 HITA design	A3	420 x 296 mm	cartulina	offset	BUENO
593.2	254.2	2.- ELVIN BISHOP & BLUES BAND Presentación del CD "That's My	09/03/2003 HITA design	A3	420 x 296 mm	cartulina	offset	BUENO
593.2	254.3	2.- ELVIN BISHOP & BLUES BAND Presentación del CD "That's My	09/03/2003 HITA design	A3	420 x 296 mm	cartulina	offset	BUENO
593.2	254.4	2.- ELVIN BISHOP & BLUES BAND Presentación del CD "That's My	09/03/2003 HITA design	A3	420 x 296 mm	cartulina	offset	BUENO
593.2	254.5	2.- ELVIN BISHOP & BLUES BAND Presentación del CD "That's My	09/03/2003 HITA design	A3	420 x 296 mm	cartulina	offset	BUENO
593.3	255.1	3.- DIEGO VASALLO & SUSO SAIZ Presentación del CD "El Cuaderno de	13/03/2003 HITA design	A3	420 x 296 mm	papel	offset	BUENO
593.3	255.2	3.- DIEGO VASALLO & SUSO SAIZ Presentación del CD "El Cuaderno de	13/03/2003 HITA design	A3	420 x 296 mm	papel	offset	BUENO
593.3	255.3	3.- DIEGO VASALLO & SUSO SAIZ Presentación del CD "El Cuaderno de	13/03/2003 HITA design	A3	420 x 296 mm	papel	offset	BUENO
593.3	255.4	3.- DIEGO VASALLO & SUSO SAIZ Presentación del CD "El Cuaderno de	13/03/2003 HITA design	A3	420 x 296 mm	papel	offset	BUENO

LISTA DE REGISTRO COLECCIÓN DEL JOHNNY

593.3	255.5	3.- DIEGO VASALLO & SUSO SAIZ Presentación del CD "El Cuaderno de	13/03/2003	HITA design	A3	420 x 296 mm	papel	offset	BUENO
593.4	256.1	4.- FREDDIE HUBBARD & THE NEW COMPOSERS OCTEC Presentación del CD	21/03/2003	HITA design	A3	420 x 296 mm	cartulina	offset	BUENO
593.4	256.2	4.- FREDDIE HUBBARD & THE NEW COMPOSERS OCTEC Presentación del CD	21/03/2003	HITA design	A3	420 x 296 mm	cartulina	offset	BUENO
593.4	256.3	4.- FREDDIE HUBBARD & THE NEW COMPOSERS OCTEC Presentación del CD	21/03/2003	HITA design	A3	420 x 296 mm	cartulina	offset	BUENO
593.4	256.4	4.- FREDDIE HUBBARD & THE NEW COMPOSERS OCTEC Presentación del CD	21/03/2003	HITA design	A3	420 x 296 mm	cartulina	offset	BUENO
593.4	256.5	4.- FREDDIE HUBBARD & THE NEW COMPOSERS OCTEC Presentación del CD	21/03/2003	HITA design	A3	420 x 296 mm	cartulina	offset	BUENO
594	257.1	XIV FESTIVAL FLAMENCO POR TARANTOS A ALMERÍA	25/04/2003	HITA design	A3	420 x 296 mm	cartulina	offset	BUENO
594	257.2	XIV FESTIVAL FLAMENCO POR TARANTOS A ALMERÍA	25/04/2003	HITA design	A3	420 x 296 mm	cartulina	offset	BUENO
594	256.3	XIV FESTIVAL FLAMENCO POR TARANTOS A ALMERÍA	25/04/2003	HITA design	A3	420 x 296 mm	cartulina	offset	BUENO
594	257.4	XIV FESTIVAL FLAMENCO POR TARANTOS A ALMERÍA	25/04/2003	HITA design	A3	420 x 296 mm	cartulina	offset	BUENO
594	257.5	XIV FESTIVAL FLAMENCO POR TARANTOS A ALMERÍA	25/04/2003	HITA design	A3	420 x 296 mm	cartulina	offset	BUENO
595	258.1	XXII FESTIVAL INTERNACIONAL DE JAZZ SAN JUAN EVANGELISTA	08/05/2003	HITA design	A3	420 x 296 mm	cartulina	offset	BUENO
595	258.2	XXII FESTIVAL INTERNACIONAL DE JAZZ SAN JUAN EVANGELISTA	08/05/2003	HITA design	A3	420 x 296 mm	cartulina	offset	BUENO
595	258.3	XXII FESTIVAL INTERNACIONAL DE JAZZ SAN JUAN EVANGELISTA	08/05/2003	HITA design	A3	420 x 296 mm	cartulina	offset	BUENO
595	258.4	XXII FESTIVAL INTERNACIONAL DE JAZZ SAN JUAN EVANGELISTA	08/05/2003	HITA design	A3	420 x 296 mm	cartulina	offset	BUENO
595	258.5	XXII FESTIVAL INTERNACIONAL DE JAZZ SAN JUAN EVANGELISTA	08/05/2003	HITA design	A3	420 x 296 mm	cartulina	offset	BUENO
597	259.1	SUBURBANO Presenta su CD "Los Delirios del Pirata"	17/10/2003	HITA design	A3	420 x 296 mm	papel	offset	BUENO
597	259.2	SUBURBANO Presenta su CD "Los Delirios del Pirata"	17/10/2003	HITA design	A3	420 x 296 mm	papel	offset	BUENO

LISTA DE REGISTRO COLECCIÓN DEL JOHNNY

597	259.3	SUBURBANO Presenta su CD "Los Delirios del Pirata"	17/10/2003	HITA design	A3	420 x 296 mm	papel	offset	BUENO
597	259.4	SUBURBANO Presenta su CD "Los Delirios del Pirata"	17/10/2003	HITA design	A3	420 x 296 mm	papel	offset	BUENO
597	259.5	SUBURBANO Presenta su CD "Los Delirios del Pirata"	17/10/2003	HITA design	A3	420 x 296 mm	papel	offset	BUENO
600	260.1	ABDULLAH IBRAHIM	08/11/2003	HITA design	A3	420 x 296 mm	cartulina	offset	BUENO
600	260.2	ABDULLAH IBRAHIM	08/11/2003	HITA design	A3	420 x 296 mm	cartulina	offset	BUENO
600	260.3	ABDULLAH IBRAHIM	08/11/2003	HITA design	A3	420 x 296 mm	cartulina	offset	BUENO
600	260.4	ABDULLAH IBRAHIM	08/11/2003	HITA design	A3	420 x 296 mm	cartulina	offset	BUENO
600	260.5	ABDULLAH IBRAHIM	08/11/2003	HITA design	A3	420 x 296 mm	cartulina	offset	BUENO
601	261.1	JOHN SCOFIELD TRIO Featuring STEVE SWALLOW & BILL STEWART	16/11/2003	HITA design	A3	420 x 296 mm	cartulina	offset	BUENO
601	261.2	JOHN SCOFIELD TRIO Featuring STEVE SWALLOW & BILL STEWART	16/11/2003	HITA design	A3	420 x 296 mm	cartulina	offset	BUENO
601	261.3	JOHN SCOFIELD TRIO Featuring STEVE SWALLOW & BILL STEWART	16/11/2003	HITA design	A3	420 x 296 mm	cartulina	offset	BUENO
601	261.4	JOHN SCOFIELD TRIO Featuring STEVE SWALLOW & BILL STEWART	16/11/2003	HITA design	A3	420 x 296 mm	cartulina	offset	BUENO
601	261.5	JOHN SCOFIELD TRIO Featuring STEVE SWALLOW & BILL STEWART	16/11/2003	HITA design	A3	420 x 296 mm	cartulina	offset	BUENO
602	262.1	HUONG THANG & NGUYỄN LÊ Presentan su Nuevo CD "Dragonfly"	22/11/2003		A3	420 x 296 mm	cartulina	offset	BUENO
602	262.2	HUONG THANG & NGUYỄN LÊ Presentan su Nuevo CD "Dragonfly"	22/11/2003		A3	420 x 296 mm	cartulina	offset	BUENO
602	262.3	HUONG THANG & NGUYỄN LÊ Presentan su Nuevo CD "Dragonfly"	22/11/2003		A3	420 x 296 mm	cartulina	offset	BUENO
602	262.4	HUONG THANG & NGUYỄN LÊ Presentan su Nuevo CD "Dragonfly"	22/11/2003		A3	420 x 296 mm	cartulina	offset	BUENO
602	262.5	HUONG THANG & NGUYỄN LÊ Presentan su Nuevo CD "Dragonfly"	22/11/2003		A3	420 x 296 mm	cartulina	offset	BUENO

LISTA DE REGISTRO COLECCIÓN DEL JOHNNY

606	263.1	LA BRUJA GATA + LA MUSGAÑA	13/12/2003 HITA design	A3	420 x 296 mm	cartulina	offset	BUENO
606	263.2	LA BRUJA GATA + LA MUSGAÑA	13/12/2003 HITA design	A3	420 x 296 mm	cartulina	offset	BUENO
606	263.3	LA BRUJA GATA + LA MUSGAÑA	13/12/2003 HITA design	A3	420 x 296 mm	cartulina	offset	BUENO
606	263.4	LA BRUJA GATA + LA MUSGAÑA	13/12/2003 HITA design	A3	420 x 296 mm	cartulina	offset	BUENO
606	263.5	LA BRUJA GATA + LA MUSGAÑA	13/12/2003 HITA design	A3	420 x 296 mm	cartulina	offset	BUENO
596	264.1	33 AÑOS DE MÚSICA EN VIVO EN LA UNIVERSIDAD DE MADRID	01/01/2004 HITA design	A3	420 x 296 mm	papel	offset	BUENO
596	264.2	33 AÑOS DE MÚSICA EN VIVO EN LA UNIVERSIDAD DE MADRID	01/01/2004 HITA design	A3	420 x 296 mm	papel	offset	BUENO
596	264.3	33 AÑOS DE MÚSICA EN VIVO EN LA UNIVERSIDAD DE MADRID	01/01/2004 HITA design	A3	420 x 296 mm	papel	offset	BUENO
596	264.4	33 AÑOS DE MÚSICA EN VIVO EN LA UNIVERSIDAD DE MADRID	01/01/2004 HITA design	A3	420 x 296 mm	papel	offset	BUENO
596	264.5	33 AÑOS DE MÚSICA EN VIVO EN LA UNIVERSIDAD DE MADRID	01/01/2004 HITA design	A3	420 x 296 mm	papel	offset	BUENO
607	265.1	FESTIVAL "AL AIRE FLAMENCO"	23/01/2004	A3	420 x 296 mm	cartulina	offset	BUENO
607	265.2	FESTIVAL "AL AIRE FLAMENCO"	23/01/2004	A3	420 x 296 mm	cartulina	offset	BUENO
607	265.3	FESTIVAL "AL AIRE FLAMENCO"	23/01/2004	A3	420 x 296 mm	cartulina	offset	BUENO
607	265.4	FESTIVAL "AL AIRE FLAMENCO"	23/01/2004	A3	420 x 296 mm	cartulina	offset	BUENO
607	265.5	FESTIVAL "AL AIRE FLAMENCO"	23/01/2004	A3	420 x 296 mm	cartulina	offset	BUENO
609	266.1	XII CICLO JAZZ ES PRIMAVERA	07/03/2004	A3	420 x 296 mm	cartulina	offset	BUENO
609	266.2	XII CICLO JAZZ ES PRIMAVERA	07/03/2004	A3	420 x 296 mm	cartulina	offset	BUENO
609	266.3	XII CICLO JAZZ ES PRIMAVERA	07/03/2004	A3	420 x 296 mm	cartulina	offset	BUENO

LISTA DE REGISTRO COLECCIÓN DEL JOHNNY

609	266.4	XII CICLO JAZZ ES PRIMAVERA	07/03/2004	A3	420 x 296 mm	cartulina	offset	BUENO
609	266.5	XII CICLO JAZZ ES PRIMAVERA	07/03/2004	A3	420 x 296 mm	cartulina	offset	BUENO
610	267.1	CONCIERTO EXTRAORDINARIO DE FOLK	25/03/2004	A3	420 x 296 mm	cartulina	offset	BUENO
610	267.2	CONCIERTO EXTRAORDINARIO DE FOLK	25/03/2004	A3	420 x 296 mm	cartulina	offset	BUENO
610	267.3	CONCIERTO EXTRAORDINARIO DE FOLK	25/03/2004	A3	420 x 296 mm	cartulina	offset	BUENO
610	267.4	CONCIERTO EXTRAORDINARIO DE FOLK	25/03/2004	A3	420 x 296 mm	cartulina	offset	BUENO
610	267.5	CONCIERTO EXTRAORDINARIO DE FOLK	25/03/2004	A3	420 x 296 mm	cartulina	offset	BUENO
612	268.1	XV FESTIVAL FLAMENCO POR TARANTOS A ALMERÍA	16/04/2004	A3	420 x 296 mm	cartulina	offset	BUENO
612	268.2	XV FESTIVAL FLAMENCO POR TARANTOS A ALMERÍA	16/04/2004	A3	420 x 296 mm	cartulina	offset	BUENO
612	268.3	XV FESTIVAL FLAMENCO POR TARANTOS A ALMERÍA	16/04/2004	A3	420 x 296 mm	cartulina	offset	BUENO
612	268.4	XV FESTIVAL FLAMENCO POR TARANTOS A ALMERÍA	16/04/2004	A3	420 x 296 mm	cartulina	offset	BUENO
612	268.5	XV FESTIVAL FLAMENCO POR TARANTOS A ALMERÍA	16/04/2004	A3	420 x 296 mm	cartulina	offset	BUENO
613	269.1	XXIII FESTIVAL INTERNACIONAL DE JAZZ SAN JUAN EVANGELISTA	05/05/2004	A3	420 x 296 mm	cartulina	offset	BUENO
613	269.2	XXIII FESTIVAL INTERNACIONAL DE JAZZ SAN JUAN EVANGELISTA	05/05/2004	A3	420 x 296 mm	cartulina	offset	BUENO
613	269.3	XXIII FESTIVAL INTERNACIONAL DE JAZZ SAN JUAN EVANGELISTA	05/05/2004	A3	420 x 296 mm	cartulina	offset	BUENO
613	269.4	XXIII FESTIVAL INTERNACIONAL DE JAZZ SAN JUAN EVANGELISTA	05/05/2004	A3	420 x 296 mm	cartulina	offset	BUENO
613	269.5	XXIII FESTIVAL INTERNACIONAL DE JAZZ SAN JUAN EVANGELISTA	05/05/2004	A3	420 x 296 mm	cartulina	offset	BUENO
615	271.1	ALREDEDOR DEL JAZZ: LA VOZ Y EL PIANO	29/10/2004 HITA design	A3	420 x 296 mm	cartulina	offset	BUENO

LISTA DE REGISTRO COLECCIÓN DEL JOHNNY

615	271.2	ALREDEDOR DEL JAZZ: LA VOZ Y EL PIANO	29/10/2004	HITA design	A3	420 x 296 mm	cartulina	offset	BUENO
615	271.3	ALREDEDOR DEL JAZZ: LA VOZ Y EL PIANO	29/10/2004	HITA design	A3	420 x 296 mm	cartulina	offset	BUENO
615	271.4	ALREDEDOR DEL JAZZ: LA VOZ Y EL PIANO	29/10/2004	HITA design	A3	420 x 296 mm	cartulina	offset	BUENO
615	271.5	ALREDEDOR DEL JAZZ: LA VOZ Y EL PIANO	29/10/2004	HITA design	A3	420 x 296 mm	cartulina	offset	BUENO
616	270.1	Recital de cante de ENRIQUE MORENTE	29/10/2004	HITA design	A3	420 x 296 mm	papel	offset	BUENO
616	270.2	Recital de cante de ENRIQUE MORENTE	29/10/2004	HITA design	A3	420 x 296 mm	papel	offset	BUENO
616	270.3	Recital de cante de ENRIQUE MORENTE	29/10/2004	HITA design	A3	420 x 296 mm	papel	offset	BUENO
616	270.4	Recital de cante de ENRIQUE MORENTE	29/10/2004	HITA design	A3	420 x 296 mm	papel	offset	BUENO
616	270.5	Recital de cante de ENRIQUE MORENTE	29/10/2004	HITA design	A3	420 x 296 mm	papel	offset	BUENO
618	272.1	ARTO LINDSAY GROUPS "SALT" Concierto extraordinario benéfico	08/11/2004	HITA design	A3	420 x 296 mm	cartulina	offset	BUENO
618	272.2	ARTO LINDSAY GROUPS "SALT" Concierto extraordinario benéfico	08/11/2004	HITA design	A3	420 x 296 mm	cartulina	offset	BUENO
618	272.3	ARTO LINDSAY GROUPS "SALT" Concierto extraordinario benéfico	08/11/2004	HITA design	A3	420 x 296 mm	cartulina	offset	BUENO
618	272.4	ARTO LINDSAY GROUPS "SALT" Concierto extraordinario benéfico	08/11/2004	HITA design	A3	420 x 296 mm	cartulina	offset	BUENO
618	272.5	ARTO LINDSAY GROUPS "SALT" Concierto extraordinario benéfico	08/11/2004	HITA design	A3	420 x 296 mm	cartulina	offset	BUENO
626	273.1	XIII JAZZ ES PRIMAVERA	03/03/2005	HITA design	A3	420 x 296 mm	cartulina	offset	BUENO
626	273.2	XIII JAZZ ES PRIMAVERA	03/03/2005	HITA design	A3	420 x 296 mm	cartulina	offset	BUENO
626	273.3	XIII JAZZ ES PRIMAVERA	03/03/2005	HITA design	A3	420 x 296 mm	cartulina	offset	BUENO
626	273.4	XIII JAZZ ES PRIMAVERA	03/03/2005	HITA design	A3	420 x 296 mm	cartulina	offset	BUENO

LISTA DE REGISTRO COLECCIÓN DEL JOHNNY

626	273.5	XIII JAZZ ES PRIMAVERA	03/03/2005	HITA design	A3	420 x 296 mm	cartulina	offset	BUENO
627	274.1	XVI FESTIVAL FLAMENCO POR TARANTOS A ALMERÍA	21/04/2005		A3	420 x 296 mm	cartulina	offset	BUENO
627	274.2	XVI FESTIVAL FLAMENCO POR TARANTOS A ALMERÍA	21/04/2005		A3	420 x 296 mm	cartulina	offset	BUENO
627	274.3	XVI FESTIVAL FLAMENCO POR TARANTOS A ALMERÍA	21/04/2005		A3	420 x 296 mm	cartulina	offset	BUENO
627	274.4	XVI FESTIVAL FLAMENCO POR TARANTOS A ALMERÍA	21/04/2005		A3	420 x 296 mm	cartulina	offset	BUENO
627	274.5	XVI FESTIVAL FLAMENCO POR TARANTOS A ALMERÍA	21/04/2005		A3	420 x 296 mm	cartulina	offset	BUENO
628	275.1	JAZZ Y MÚSICA DEL MUNDO	27/04/2005	HITA design	A3	420 x 296 mm	cartulina	offset	BUENO
628	275.2	JAZZ Y MÚSICA DEL MUNDO	27/04/2005	HITA design	A3	420 x 296 mm	cartulina	offset	BUENO
628	275.3	JAZZ Y MÚSICA DEL MUNDO	27/04/2005	HITA design	A3	420 x 296 mm	cartulina	offset	BUENO
628	275.4	JAZZ Y MÚSICA DEL MUNDO	27/04/2005	HITA design	A3	420 x 296 mm	cartulina	offset	BUENO
628	275.5	JAZZ Y MÚSICA DEL MUNDO	27/04/2005	HITA design	A3	420 x 296 mm	cartulina	offset	BUENO
630	276.1	IV FESTIVAL DE GUITARRA FLAMENCA EN CONCIERTO	21/10/2005	Big creativos	A3	420 x 296 mm	papel	offset	BUENO
630	276.2	IV FESTIVAL DE GUITARRA FLAMENCA EN CONCIERTO	21/10/2005	Big creativos	A3	420 x 296 mm	papel	offset	BUENO
630	276.3	IV FESTIVAL DE GUITARRA FLAMENCA EN CONCIERTO	21/10/2005	Big creativos	A3	420 x 296 mm	papel	offset	BUENO
630	276.4	IV FESTIVAL DE GUITARRA FLAMENCA EN CONCIERTO	21/10/2005	Big creativos	A3	420 x 296 mm	papel	offset	BUENO
630	276.5	IV FESTIVAL DE GUITARRA FLAMENCA EN CONCIERTO	21/10/2005	Big creativos	A3	420 x 296 mm	papel	offset	BUENO
631	277.1	(XXII Festival de Jazz de Madrid) XXIV FESTIVAL DE JAZZ SAN JUAN	28/10/2005		A3	420 x 296 mm	papel	offset	BUENO
631	277.2	(XXII Festival de Jazz de Madrid) XXIV FESTIVAL DE JAZZ SAN JUAN	28/10/2005		A3	420 x 296 mm	papel	offset	BUENO

LISTA DE REGISTRO COLECCIÓN DEL JOHNNY

631	277.3	(XXII Festival de Jazz de Madrid) XXIV FESTIVAL DE JAZZ SAN JUAN	28/10/2005	A3	420 x 296 mm	papel	offset	BUENO
631	277.4	(XXII Festival de Jazz de Madrid) XXIV FESTIVAL DE JAZZ SAN JUAN	28/10/2005	A3	420 x 296 mm	papel	offset	BUENO
631	277.5	(XXII Festival de Jazz de Madrid) XXIV FESTIVAL DE JAZZ SAN JUAN	28/10/2005	A3	420 x 296 mm	papel	offset	BUENO
632	278.1	"CONCIERTO ESPECIAL" Concierto Flamenco contra la desigualdad, el	18/11/2005 HITA design	A3	420 x 296 mm	cartulina	offset	BUENO
632	278.2	"CONCIERTO ESPECIAL" Concierto Flamenco contra la desigualdad, el	18/11/2005 HITA design	A3	420 x 296 mm	cartulina	offset	BUENO
632	278.3	"CONCIERTO ESPECIAL" Concierto Flamenco contra la desigualdad, el	18/11/2005 HITA design	A3	420 x 296 mm	cartulina	offset	BUENO
632	278.4	"CONCIERTO ESPECIAL" Concierto Flamenco contra la desigualdad, el	18/11/2005 HITA design	A3	420 x 296 mm	cartulina	offset	BUENO
632	278.5	"CONCIERTO ESPECIAL" Concierto Flamenco contra la desigualdad, el	18/11/2005 HITA design	A3	420 x 296 mm	cartulina	offset	BUENO
632.2	279.1	"CONCIERTO ESPECIAL" Navidad Flamenca ARCANGEL	10/12/2005	A3	420 x 296 mm	cartulina	offset	BUENO
632.2	279.2	"CONCIERTO ESPECIAL" Navidad Flamenca ARCANGEL	10/12/2005	A3	420 x 296 mm	cartulina	offset	BUENO
632.2	279.3	"CONCIERTO ESPECIAL" Navidad Flamenca ARCANGEL	10/12/2005	A3	420 x 296 mm	cartulina	offset	BUENO
632.2	279.4	"CONCIERTO ESPECIAL" Navidad Flamenca ARCANGEL	10/12/2005	A3	420 x 296 mm	cartulina	offset	BUENO
632.2	279.5	"CONCIERTO ESPECIAL" Navidad Flamenca ARCANGEL	10/12/2005	A3	420 x 296 mm	cartulina	offset	REGULAR
633	280.1	XIV JAZZ ES PRIMAVERA	03/03/2006 HITA design	A3	420 x 296 mm	cartulina	offset	BUENO
633	280.2	XIV JAZZ ES PRIMAVERA	03/03/2006 HITA design	A3	420 x 296 mm	cartulina	offset	BUENO
633	280.3	XIV JAZZ ES PRIMAVERA	03/03/2006 HITA design	A3	420 x 296 mm	cartulina	offset	BUENO
633	280.4	XIV JAZZ ES PRIMAVERA	03/03/2006 HITA design	A3	420 x 296 mm	cartulina	offset	BUENO
633	280.5	XIV JAZZ ES PRIMAVERA	03/03/2006 HITA design	A3	420 x 296 mm	cartulina	offset	BUENO

LISTA DE REGISTRO COLECCIÓN DEL JOHNNY

634	281.1	XVII FESTIVAL FLAMENCO POR TARANTOS A ALMERÍA	21/04/2006 HITA design	A3	420 x 296 mm	cartulina	offset	BUENO
634	281.2	XVII FESTIVAL FLAMENCO POR TARANTOS A ALMERÍA	21/04/2006 HITA design	A3	420 x 296 mm	cartulina	offset	BUENO
634	281.3	XVII FESTIVAL FLAMENCO POR TARANTOS A ALMERÍA	21/04/2006 HITA design	A3	420 x 296 mm	cartulina	offset	BUENO
634	281.4	XVII FESTIVAL FLAMENCO POR TARANTOS A ALMERÍA	21/04/2006 HITA design	A3	420 x 296 mm	cartulina	offset	BUENO
634	281.5	XVII FESTIVAL FLAMENCO POR TARANTOS A ALMERÍA	21/04/2006 HITA design	A3	420 x 296 mm	cartulina	offset	BUENO
635	282.1	CONTRASTE: JAZZ EN EL 35º ANIVERSARIO	19/05/2006 HITA design	A3	420 x 296 mm	cartulina	offset	BUENO
635	282.2	CONTRASTE: JAZZ EN EL 35º ANIVERSARIO	19/05/2006 HITA design	A3	420 x 296 mm	cartulina	offset	BUENO
635	282.3	CONTRASTE: JAZZ EN EL 35º ANIVERSARIO	19/05/2006 HITA design	A3	420 x 296 mm	cartulina	offset	BUENO
635	282.4	CONTRASTE: JAZZ EN EL 35º ANIVERSARIO	19/05/2006 HITA design	A3	420 x 296 mm	cartulina	offset	BUENO
635	282.5	CONTRASTE: JAZZ EN EL 35º ANIVERSARIO	19/05/2006 HITA design	A3	420 x 296 mm	cartulina	offset	BUENO
636	283.1	V FESTIVAL DE GUITARRA FLAMENCA EN CONCIERTO	27/10/2006	A3	420 x 296 mm	cartulina	offset	BUENO
636	28232	V FESTIVAL DE GUITARRA FLAMENCA EN CONCIERTO	27/10/2006	A3	420 x 296 mm	cartulina	offset	BUENO
636	283.3	V FESTIVAL DE GUITARRA FLAMENCA EN CONCIERTO	27/10/2006	A3	420 x 296 mm	cartulina	offset	BUENO
636	283.4	V FESTIVAL DE GUITARRA FLAMENCA EN CONCIERTO	27/10/2006	A3	420 x 296 mm	cartulina	offset	BUENO
636	283.5	V FESTIVAL DE GUITARRA FLAMENCA EN CONCIERTO	27/10/2006	A3	420 x 296 mm	cartulina	offset	BUENO
636.1	284.1	CÁDIZ SALADA CLARIDAD	28/10/2006	A3	420 x 296 mm	cartulina	offset	BUENO
636.1	284.2	CÁDIZ SALADA CLARIDAD	28/10/2006	A3	420 x 296 mm	cartulina	offset	BUENO
636.1	284.3	CÁDIZ SALADA CLARIDAD	28/10/2006	A3	420 x 296 mm	cartulina	offset	BUENO

LISTA DE REGISTRO COLECCIÓN DEL JOHNNY

636.1	284.4	CÁDIZ SALADA CLARIDAD	28/10/2006		A3	420 x 296 mm	cartulina	offset	BUENO
636.1	284.5	CÁDIZ SALADA CLARIDAD	28/10/2006		A3	420 x 296 mm	cartulina	offset	BUENO
637	285.1	(XXIII Festival de Jazz de Madrid) BODAS DE PLATA DEL FESTIVAL DE JAZZ DEL	31/10/2006	HITA design	A3	420 x 296 mm	cartulina	offset	REGULAR
637	285.2	(XXIII Festival de Jazz de Madrid) BODAS DE PLATA DEL FESTIVAL DE JAZZ DEL	31/10/2006	HITA design	A3	420 x 296 mm	cartulina	offset	REGULAR
637	285.3	(XXIII Festival de Jazz de Madrid) BODAS DE PLATA DEL FESTIVAL DE JAZZ DEL	31/10/2006	HITA design	A3	420 x 296 mm	cartulina	offset	REGULAR
637	285.4	(XXIII Festival de Jazz de Madrid) BODAS DE PLATA DEL FESTIVAL DE JAZZ DEL	31/10/2006	HITA design	A3	420 x 296 mm	cartulina	offset	REGULAR
637	285.5	(XXIII Festival de Jazz de Madrid) BODAS DE PLATA DEL FESTIVAL DE JAZZ DEL	31/10/2006	HITA design	A3	420 x 296 mm	cartulina	offset	REGULAR
638	286.1	V FESTIVAL DE GUITARRA FLAMENCA EN CONCIERTO	17/11/2006	HITA design	A3	420 x 296 mm	cartulina	offset	BUENO
638	286.2	V FESTIVAL DE GUITARRA FLAMENCA EN CONCIERTO	17/11/2006	HITA design	A3	420 x 296 mm	cartulina	offset	BUENO
638	286.3	V FESTIVAL DE GUITARRA FLAMENCA EN CONCIERTO	17/11/2006	HITA design	A3	420 x 296 mm	cartulina	offset	BUENO
638	286.4	V FESTIVAL DE GUITARRA FLAMENCA EN CONCIERTO	17/11/2006	HITA design	A3	420 x 296 mm	cartulina	offset	BUENO
638	286.5	V FESTIVAL DE GUITARRA FLAMENCA EN CONCIERTO	17/11/2006	HITA design	A3	420 x 296 mm	cartulina	offset	BUENO
639	287.1	XV CICLO JAZZ ES PRIMAVERA "El Jazz es creatividad"	08/03/2007		A3	420 x 296 mm	cartulina	offset	BUENO
639	287.2	XV CICLO JAZZ ES PRIMAVERA "El Jazz es creatividad"	08/03/2007		A3	420 x 296 mm	cartulina	offset	BUENO
639	287.3	XV CICLO JAZZ ES PRIMAVERA "El Jazz es creatividad"	08/03/2007		A3	420 x 296 mm	cartulina	offset	BUENO
639	287.4	XV CICLO JAZZ ES PRIMAVERA "El Jazz es creatividad"	08/03/2007		A3	420 x 296 mm	cartulina	offset	BUENO
639	287.5	XV CICLO JAZZ ES PRIMAVERA "El Jazz es creatividad"	08/03/2007		A3	420 x 296 mm	cartulina	offset	BUENO
685	288.1	"CONCIERTO ESPECIAL" MONCHO ALPUENTE "dE pErDi2... AlpUeNTe"	16/03/2007	HITA design	A3	420 x 296 mm	cartulina	offset	BUENO

LISTA DE REGISTRO COLECCIÓN DEL JOHNNY

685	288.2	"CONCIERTO ESPECIAL" MONCHO ALPUENTE "dE pErDi2... AlpUeNte"	16/03/2007 HITA design	A3	420 x 296 mm	cartulina	offset	BUENO
685	288.3	"CONCIERTO ESPECIAL" MONCHO ALPUENTE "dE pErDi2... AlpUeNte"	16/03/2007 HITA design	A3	420 x 296 mm	cartulina	offset	BUENO
685	288.4	"CONCIERTO ESPECIAL" MONCHO ALPUENTE "dE pErDi2... AlpUeNte"	16/03/2007 HITA design	A3	420 x 296 mm	cartulina	offset	BUENO
685	288.5	"CONCIERTO ESPECIAL" MONCHO ALPUENTE "dE pErDi2... AlpUeNte"	16/03/2007 HITA design	A3	420 x 296 mm	cartulina	offset	BUENO
640	289.1	XVIII FESTIVAL FLAMENCO POR TARANTOS A ALMERÍA "Desde el compás"	19/04/2007	A3	420 x 296 mm	cartulina	offset	BUENO
640	289.2	XVIII FESTIVAL FLAMENCO POR TARANTOS A ALMERÍA "Desde el compás"	19/04/2007	A3	420 x 296 mm	cartulina	offset	BUENO
640	289.3	XVIII FESTIVAL FLAMENCO POR TARANTOS A ALMERÍA "Desde el compás"	19/04/2007	A3	420 x 296 mm	cartulina	offset	BUENO
640	289.4	XVIII FESTIVAL FLAMENCO POR TARANTOS A ALMERÍA "Desde el compás"	19/04/2007	A3	420 x 296 mm	cartulina	offset	BUENO
640	289.5	XVIII FESTIVAL FLAMENCO POR TARANTOS A ALMERÍA "Desde el compás"	19/04/2007	A3	420 x 296 mm	cartulina	offset	BUENO
641	290.1	REBEKKA BAKKEN Presentando su nuevo CD "I Keep my Cool"	18/05/2007 HITA design	A3	420 x 296 mm	cartulina	offset	BUENO
641	290.2	REBEKKA BAKKEN Presentando su nuevo CD "I Keep my Cool"	18/05/2007 HITA design	A3	420 x 296 mm	cartulina	offset	BUENO
641	290.3	REBEKKA BAKKEN Presentando su nuevo CD "I Keep my Cool"	18/05/2007 HITA design	A3	420 x 296 mm	cartulina	offset	BUENO
641	290.4	REBEKKA BAKKEN Presentando su nuevo CD "I Keep my Cool"	18/05/2007 HITA design	A3	420 x 296 mm	cartulina	offset	BUENO
641	290.5	REBEKKA BAKKEN Presentando su nuevo CD "I Keep my Cool"	18/05/2007 HITA design	A3	420 x 296 mm	cartulina	offset	BUENO
642	291.1	PABLO GUERRERO Presentando su CD "Plata"	20/05/2007 HITA design	A3	420 x 296 mm	cartulina	offset	BUENO
642	291.2	PABLO GUERRERO Presentando su CD "Plata"	20/05/2007 HITA design	A3	420 x 296 mm	cartulina	offset	BUENO
642	291.3	PABLO GUERRERO Presentando su CD "Plata"	20/05/2007 HITA design	A3	420 x 296 mm	cartulina	offset	BUENO
642	291.4	PABLO GUERRERO Presentando su CD "Plata"	20/05/2007 HITA design	A3	420 x 296 mm	cartulina	offset	BUENO

LISTA DE REGISTRO COLECCIÓN DEL JOHNNY

642	291.5	PABLO GUERRERO Presentando su CD "Plata"	20/05/2007	HITA design	A3	420 x 296 mm	cartulina	offset	BUENO
643	292.1	XXVI FESTIVAL DE JAZZ SAN JUAN EVANGELISTA - XXIV FESTIVAL DE JAZZ	26/10/2007	HITA design	A3	420 x 296 mm	cartulina	offset	BUENO
643	292.2	XXVI FESTIVAL DE JAZZ SAN JUAN EVANGELISTA - XXIV FESTIVAL DE JAZZ	26/10/2007	HITA design	A3	420 x 296 mm	cartulina	offset	BUENO
643	292.3	XXVI FESTIVAL DE JAZZ SAN JUAN EVANGELISTA - XXIV FESTIVAL DE JAZZ	26/10/2007	HITA design	A3	420 x 296 mm	cartulina	offset	BUENO
643	292.4	XXVI FESTIVAL DE JAZZ SAN JUAN EVANGELISTA - XXIV FESTIVAL DE JAZZ	26/10/2007	HITA design	A3	420 x 296 mm	cartulina	offset	BUENO
643	292.5	XXVI FESTIVAL DE JAZZ SAN JUAN EVANGELISTA - XXIV FESTIVAL DE JAZZ	26/10/2007	HITA design	A3	420 x 296 mm	cartulina	offset	BUENO
644	293.1	CONCIERTO EXTRAORDINARIO NAVIDAD 2007 40 AÑOS DEL JOHNNY	14/12/2007	HITA design	A3	420 x 296 mm	cartulina	offset	BUENO
644	293.2	CONCIERTO EXTRAORDINARIO NAVIDAD 2007 40 AÑOS DEL JOHNNY	14/12/2007	HITA design	A3	420 x 296 mm	cartulina	offset	BUENO
644	293.3	CONCIERTO EXTRAORDINARIO NAVIDAD 2007 40 AÑOS DEL JOHNNY	14/12/2007	HITA design	A3	420 x 296 mm	cartulina	offset	BUENO
644	293.4	CONCIERTO EXTRAORDINARIO NAVIDAD 2007 40 AÑOS DEL JOHNNY	14/12/2007	HITA design	A3	420 x 296 mm	cartulina	offset	BUENO
644	293.5	CONCIERTO EXTRAORDINARIO NAVIDAD 2007 40 AÑOS DEL JOHNNY	14/12/2007	HITA design	A3	420 x 296 mm	cartulina	offset	BUENO
645	294.1	XVI JAZZ ES PRIMAVERA "Un apasionante viaje al mundo del piano moderno"	07/03/2008	HITA design	A3	420 x 296 mm	cartulina	offset	REGULAR
645	294.2	XVI JAZZ ES PRIMAVERA "Un apasionante viaje al mundo del piano moderno"	07/03/2008	HITA design	A3	420 x 296 mm	cartulina	offset	REGULAR
645	294.3	XVI JAZZ ES PRIMAVERA "Un apasionante viaje al mundo del piano moderno"	07/03/2008	HITA design	A3	420 x 296 mm	cartulina	offset	REGULAR
645	294.4	XVI JAZZ ES PRIMAVERA "Un apasionante viaje al mundo del piano moderno"	07/03/2008	HITA design	A3	420 x 296 mm	cartulina	offset	REGULAR
645	294.5	XVI JAZZ ES PRIMAVERA "Un apasionante viaje al mundo del piano moderno"	07/03/2008	HITA design	A3	420 x 296 mm	cartulina	offset	REGULAR
646	295.1	CONCIERTO EXTRAORDINARIO 25º ANIVERSARIO	16/04/2008	HITA design	A3	420 x 296 mm	papel	offset	BUENO
646	295.2	CONCIERTO EXTRAORDINARIO 25º ANIVERSARIO	16/04/2008	HITA design	A3	420 x 296 mm	papel	offset	BUENO

LISTA DE REGISTRO COLECCIÓN DEL JOHNNY

646	295.3	CONCIERTO EXTRAORDINARIO 25º ANIVERSARIO	16/04/2008 HITA design	A3	420 x 296 mm	papel	offset	BUENO
646	295.4	CONCIERTO EXTRAORDINARIO 25º ANIVERSARIO	16/04/2008 HITA design	A3	420 x 296 mm	papel	offset	BUENO
646	295.5	CONCIERTO EXTRAORDINARIO 25º ANIVERSARIO	16/04/2008 HITA design	A3	420 x 296 mm	papel	offset	BUENO
647	296.1	XIX FESTIVAL FLAMENCO POR TARANTOS "A ALMERÍA"	25/04/2008 HITA design	A3	420 x 296 mm	papel	offset	BUENO
647	296.2	XIX FESTIVAL FLAMENCO POR TARANTOS "A ALMERÍA"	25/04/2008 HITA design	A3	420 x 296 mm	papel	offset	BUENO
647	296.3	XIX FESTIVAL FLAMENCO POR TARANTOS "A ALMERÍA"	25/04/2008 HITA design	A3	420 x 296 mm	papel	offset	BUENO
647	296.4	XIX FESTIVAL FLAMENCO POR TARANTOS "A ALMERÍA"	25/04/2008 HITA design	A3	420 x 296 mm	papel	offset	BUENO
647	296.5	XIX FESTIVAL FLAMENCO POR TARANTOS "A ALMERÍA"	25/04/2008 HITA design	A3	420 x 296 mm	papel	offset	BUENO
648	297.1	CONTRASTES 2 EN JAZZ	09/05/2008 HITA design	A3	420 x 296 mm	papel	offset	BUENO
648	297.2	CONTRASTES 2 EN JAZZ	09/05/2008 HITA design	A3	420 x 296 mm	papel	offset	BUENO
648	297.3	CONTRASTES 2 EN JAZZ	09/05/2008 HITA design	A3	420 x 296 mm	papel	offset	BUENO
648	297.4	CONTRASTES 2 EN JAZZ	09/05/2008 HITA design	A3	420 x 296 mm	papel	offset	BUENO
648	297.5	CONTRASTES 2 EN JAZZ	09/05/2008 HITA design	A3	420 x 296 mm	papel	offset	BUENO
649	298.1	CONTRASTES 3 EN JAZZ	30/05/2008 HITA design	A3	420 x 296 mm	papel	offset	REGULAR
649	298.2	CONTRASTES 3 EN JAZZ	30/05/2008 HITA design	A3	420 x 296 mm	papel	offset	REGULAR
649	298.3	CONTRASTES 3 EN JAZZ	30/05/2008 HITA design	A3	420 x 296 mm	papel	offset	REGULAR
649	298.4	CONTRASTES 3 EN JAZZ	30/05/2008 HITA design	A3	420 x 296 mm	papel	offset	REGULAR
649	298.5	CONTRASTES 3 EN JAZZ	30/05/2008 HITA design	A3	420 x 296 mm	papel	offset	REGULAR

LISTA DE REGISTRO COLECCIÓN DEL JOHNNY

684	299.1	"El Johnny: 40 años de Arte Flamenco en la Universidad de Madrid"	17/10/2008	HITA design	A3	420 x 296 mm	papel	offset	REGULAR
684	299.2	"El Johnny: 40 años de Arte Flamenco en la Universidad de Madrid"	17/10/2008	HITA design	A3	420 x 296 mm	papel	offset	REGULAR
684	299.3	"El Johnny: 40 años de Arte Flamenco en la Universidad de Madrid"	17/10/2008	HITA design	A3	420 x 296 mm	papel	offset	REGULAR
684	299.4	"El Johnny: 40 años de Arte Flamenco en la Universidad de Madrid"	17/10/2008	HITA design	A3	420 x 296 mm	papel	offset	REGULAR
684	299.5	"El Johnny: 40 años de Arte Flamenco en la Universidad de Madrid"	17/10/2008	HITA design	A3	420 x 296 mm	papel	offset	REGULAR
651	300.1	XXVII FESTIVAL DE JAZZ SAN JUAN EVANGELISTA "Una mirada al jazz	24/10/2008	Ilustración: E.Krause	A3	420 x 296 mm	papel	offset	BUENO
651	300.2	XXVII FESTIVAL DE JAZZ SAN JUAN EVANGELISTA "Una mirada al jazz	24/10/2008	Ilustración: E.Krause	A3	420 x 296 mm	papel	offset	BUENO
651	300.3	XXVII FESTIVAL DE JAZZ SAN JUAN EVANGELISTA "Una mirada al jazz	24/10/2008	Ilustración: E.Krause	A3	420 x 296 mm	papel	offset	BUENO
651	300.4	XXVII FESTIVAL DE JAZZ SAN JUAN EVANGELISTA "Una mirada al jazz	24/10/2008	Ilustración: E.Krause	A3	420 x 296 mm	papel	offset	BUENO
651	300.5	XXVII FESTIVAL DE JAZZ SAN JUAN EVANGELISTA "Una mirada al jazz	24/10/2008	Ilustración: E.Krause	A3	420 x 296 mm	papel	offset	BUENO
652	301.1	TILL BRÖNNER	04/12/2008	Victor López; Ilustración:	A3	420 x 296 mm	papel	offset	BUENO
652	301.2	TILL BRÖNNER	04/12/2008	Victor López; Ilustración:	A3	420 x 296 mm	papel	offset	BUENO
652	301.4	TILL BRÖNNER	04/12/2008	Victor López; Ilustración:	A3	420 x 296 mm	papel	offset	BUENO
652	301.3	TILL BRÖNNER	04/12/2008	Victor López; Ilustración:	A3	420 x 296 mm	papel	offset	BUENO
652	301.5	TILL BRÖNNER	04/12/2008	Victor López; Ilustración:	A3	420 x 296 mm	papel	offset	BUENO
653	302.1	La Noche de Juanjo DIEGO CRUZ & FRIENDS	12/12/2008		A3	420 x 296 mm	papel	offset	BUENO
653	302.2	La Noche de Juanjo DIEGO CRUZ & FRIENDS	12/12/2008		A3	420 x 296 mm	papel	offset	BUENO
653	302.3	La Noche de Juanjo DIEGO CRUZ & FRIENDS	12/12/2008		A3	420 x 296 mm	papel	offset	BUENO

LISTA DE REGISTRO COLECCIÓN DEL JOHNNY

653	302.4	La Noche de Juanjo DIEGO CRUZ & FRIENDS	12/12/2008		A3	420 x 296 mm	papel	offset	BUENO
653	302.5	La Noche de Juanjo DIEGO CRUZ & FRIENDS	12/12/2008		A3	420 x 296 mm	papel	offset	BUENO
654	303.1	OMUTIMA GWA AFRIKA "Concierto Gospel Navidad"	13/12/2008		A3	420 x 296 mm	papel	offset	BUENO
654	303.2	OMUTIMA GWA AFRIKA "Concierto Gospel Navidad"	13/12/2008		A3	420 x 296 mm	papel	offset	BUENO
654	303.3	OMUTIMA GWA AFRIKA "Concierto Gospel Navidad"	13/12/2008		A3	420 x 296 mm	papel	offset	BUENO
654	303.4	OMUTIMA GWA AFRIKA "Concierto Gospel Navidad"	13/12/2008		A3	420 x 296 mm	papel	offset	BUENO
654	303.5	OMUTIMA GWA AFRIKA "Concierto Gospel Navidad"	13/12/2008		A3	420 x 296 mm	papel	offset	BUENO
655	304.1	XVII FESTIVAL INTERNACIONAL DE JAZZ ES PRIMAVERA "La Mujer en Jazz	06/03/2009	HITA design	A3	420 x 296 mm	papel	offset	BUENO
655	304.2	XVII FESTIVAL INTERNACIONAL DE JAZZ ES PRIMAVERA "La Mujer en Jazz	06/03/2009	HITA design	A3	420 x 296 mm	papel	offset	BUENO
655	304.3	XVII FESTIVAL INTERNACIONAL DE JAZZ ES PRIMAVERA "La Mujer en Jazz	06/03/2009	HITA design	A3	420 x 296 mm	papel	offset	BUENO
655	304.4	XVII FESTIVAL INTERNACIONAL DE JAZZ ES PRIMAVERA "La Mujer en Jazz	06/03/2009	HITA design	A3	420 x 296 mm	papel	offset	BUENO
655	304.5	XVII FESTIVAL INTERNACIONAL DE JAZZ ES PRIMAVERA "La Mujer en Jazz	06/03/2009	HITA design	A3	420 x 296 mm	papel	offset	BUENO
656	305.1	NASHEET WAITS – 'EQUALITY' "La belleza de la creación en el jazz actual"	18/04/2009	ivansolbes.com	A3	420 x 296 mm	cartulina	offset	BUENO
656	305.2	NASHEET WAITS – 'EQUALITY' "La belleza de la creación en el jazz actual"	18/04/2009	ivansolbes.com	A3	420 x 296 mm	cartulina	offset	BUENO
656	305.3	NASHEET WAITS – 'EQUALITY' "La belleza de la creación en el jazz actual"	18/04/2009	ivansolbes.com	A3	420 x 296 mm	cartulina	offset	BUENO
656	305.4	NASHEET WAITS – 'EQUALITY' "La belleza de la creación en el jazz actual"	18/04/2009	ivansolbes.com	A3	420 x 296 mm	cartulina	offset	BUENO
656	305.5	NASHEET WAITS – 'EQUALITY' "La belleza de la creación en el jazz actual"	18/04/2009	ivansolbes.com	A3	420 x 296 mm	cartulina	offset	BUENO
657	306.1	XX FESTIVAL FLAMENCO POR TARANTOS "A ALMERIA"	24/04/2009	HITA design	A3	420 x 296 mm	papel	offset	BUENO

LISTA DE REGISTRO COLECCIÓN DEL JOHNNY

657	306.2	XX FESTIVAL FLAMENCO POR TARANTOS "A ALMERIA"	24/04/2009	HITA design	A3	420 x 296 mm	papel	offset	BUENO
657	306.3	XX FESTIVAL FLAMENCO POR TARANTOS "A ALMERIA"	24/04/2009	HITA design	A3	420 x 296 mm	papel	offset	BUENO
657	306.4	XX FESTIVAL FLAMENCO POR TARANTOS "A ALMERIA"	24/04/2009	HITA design	A3	420 x 296 mm	papel	offset	BUENO
657	306.5	XX FESTIVAL FLAMENCO POR TARANTOS "A ALMERIA"	24/04/2009	HITA design	A3	420 x 296 mm	papel	offset	BUENO
659	307.1	GRAN FESTIVAL "El Johnny vive"	26/04/2009		A3	420 x 296 mm	papel	offset	BUENO
659	307.2	GRAN FESTIVAL "El Johnny vive"	26/04/2009		A3	420 x 296 mm	papel	offset	BUENO
659	307.3	GRAN FESTIVAL "El Johnny vive"	26/04/2009		A3	420 x 296 mm	papel	offset	BUENO
659	307.4	GRAN FESTIVAL "El Johnny vive"	26/04/2009		A3	420 x 296 mm	papel	offset	BUENO
659	307.5	GRAN FESTIVAL "El Johnny vive"	26/04/2009		A3	420 x 296 mm	papel	offset	BUENO
658	308.1	CONTRASTES 4 EN JAZZ	08/05/2009	ivansolbes.com	A3	420 x 296 mm	cartulina	offset	BUENO
658	308.2	CONTRASTES 4 EN JAZZ	08/05/2009	ivansolbes.com	A3	420 x 296 mm	cartulina	offset	BUENO
658	308.3	CONTRASTES 4 EN JAZZ	08/05/2009	ivansolbes.com	A3	420 x 296 mm	cartulina	offset	BUENO
658	308.4	CONTRASTES 4 EN JAZZ	08/05/2009	ivansolbes.com	A3	420 x 296 mm	cartulina	offset	BUENO
658	308.5	CONTRASTES 4 EN JAZZ	08/05/2009	ivansolbes.com	A3	420 x 296 mm	cartulina	offset	BUENO
691	309.1	Flamenco Pa tós	03/10/2009		A3	420 x 296 mm	papel	offset	BUENO
660	310.1	BIG BAND DE CANARIAS	16/10/2009		A3	420 x 296 mm	papel	offset	BUENO
660	310.2	BIG BAND DE CANARIAS	16/10/2009		A3	420 x 296 mm	papel	offset	BUENO
660	310.3	BIG BAND DE CANARIAS	16/10/2009		A3	420 x 296 mm	papel	offset	BUENO

LISTA DE REGISTRO COLECCIÓN DEL JOHNNY

660	310.4	BIG BAND DE CANARIAS	16/10/2009		A3	420 x 296 mm	papel	offset	BUENO
660	310.5	BIG BAND DE CANARIAS	16/10/2009		A3	420 x 296 mm	papel	offset	BUENO
661	311.1	XXVIII FESTIVAL DE JAZZ SAN JUAN EVANGELISTA - XXVI FESTIVAL DE JAZZ	22/10/2009	ivansolbes.co m	A3	420 x 296 mm	papel	offset	BUENO
661	311.2	XXVIII FESTIVAL DE JAZZ SAN JUAN EVANGELISTA - XXVI FESTIVAL DE JAZZ	22/10/2009	ivansolbes.co m	A3	420 x 296 mm	papel	offset	BUENO
661	311.3	XXVIII FESTIVAL DE JAZZ SAN JUAN EVANGELISTA - XXVI FESTIVAL DE JAZZ	22/10/2009	ivansolbes.co m	A3	420 x 296 mm	papel	offset	BUENO
661	311.4	XXVIII FESTIVAL DE JAZZ SAN JUAN EVANGELISTA - XXVI FESTIVAL DE JAZZ	22/10/2009	ivansolbes.co m	A3	420 x 296 mm	papel	offset	BUENO
661	311.5	XXVIII FESTIVAL DE JAZZ SAN JUAN EVANGELISTA - XXVI FESTIVAL DE JAZZ	22/10/2009	ivansolbes.co m	A3	420 x 296 mm	papel	offset	BUENO
662	312.1	GRAN FESTIVAL DE CANTE JONDO HOMENAJE A ALFONSO SALMERÓN "50	22/01/2010		A3	420 x 296 mm	cartulina	offset	BUENO
662	312.2	GRAN FESTIVAL DE CANTE JONDO HOMENAJE A ALFONSO SALMERÓN "50	22/01/2010		A3	420 x 296 mm	cartulina	offset	BUENO
662	312.3	GRAN FESTIVAL DE CANTE JONDO HOMENAJE A ALFONSO SALMERÓN "50	22/01/2010		A3	420 x 296 mm	cartulina	offset	BUENO
662	312.4	GRAN FESTIVAL DE CANTE JONDO HOMENAJE A ALFONSO SALMERÓN "50	22/01/2010		A3	420 x 296 mm	cartulina	offset	BUENO
662	312.5	GRAN FESTIVAL DE CANTE JONDO HOMENAJE A ALFONSO SALMERÓN "50	22/01/2010		A3	420 x 296 mm	cartulina	offset	BUENO
663	313.1	XVIII CICLO JAZZ ES PRIMAVERA - EuroJazz 2010	26/02/2010	ivansolbes.co m	A3	420 x 296 mm	cartulina	offset	BUENO
663	313.2	XVIII CICLO JAZZ ES PRIMAVERA - EuroJazz 2010	26/02/2010	ivansolbes.co m	A3	420 x 296 mm	cartulina	offset	BUENO
663	313.3	XVIII CICLO JAZZ ES PRIMAVERA - EuroJazz 2010	26/02/2010	ivansolbes.co m	A3	420 x 296 mm	cartulina	offset	BUENO
663	313.4	XVIII CICLO JAZZ ES PRIMAVERA - EuroJazz 2010	26/02/2010	ivansolbes.co m	A3	420 x 296 mm	cartulina	offset	BUENO
663	313.5	XVIII CICLO JAZZ ES PRIMAVERA - EuroJazz 2010	26/02/2010	ivansolbes.co m	A3	420 x 296 mm	cartulina	offset	BUENO
664	314.1	XXI FESTIVAL FLAMENCO POR TARANTOS "A ALMERÍA"	23/04/2010	ivansolbes.co m	A3	449 x 312 mm	papel	offset	BUENO

LISTA DE REGISTRO COLECCIÓN DEL JOHNNY

664	314.2	XXI FESTIVAL FLAMENCO POR TARANTOS "A ALMERÍA"	23/04/2010	ivansolbes.com	A3	449 x 312 mm	papel	offset	BUENO
664	314.3	XXI FESTIVAL FLAMENCO POR TARANTOS "A ALMERÍA"	23/04/2010	ivansolbes.com	A3	449 x 312 mm	papel	offset	BUENO
664	314.4	XXI FESTIVAL FLAMENCO POR TARANTOS "A ALMERÍA"	23/04/2010	ivansolbes.com	A3	449 x 312 mm	papel	offset	BUENO
664	314.5	XXI FESTIVAL FLAMENCO POR TARANTOS "A ALMERÍA"	23/04/2010	ivansolbes.com	A3	449 x 312 mm	papel	offset	BUENO
666	315.1	Guitarra Flamenca en Concierto	15/10/2010		A3	420 x 296 mm	papel	offset	BUENO
666	315.2	Guitarra Flamenca en Concierto	15/10/2010		A3	420 x 296 mm	papel	offset	BUENO
666	315.3	Guitarra Flamenca en Concierto	15/10/2010		A3	420 x 296 mm	papel	offset	BUENO
666	315.4	Guitarra Flamenca en Concierto	15/10/2010		A3	420 x 296 mm	papel	offset	BUENO
666	315.5	Guitarra Flamenca en Concierto	15/10/2010		A3	420 x 296 mm	papel	offset	BUENO
667	316.1	XXIXFESTIVAL DE JAZZ SAN JUAN EVANGELISTA 40 AÑOS DE JAZZ "La	22/10/2010	ivansolbes.com	A3	420 x 296 mm	papel	offset	BUENO
667	316.2	XXIXFESTIVAL DE JAZZ SAN JUAN EVANGELISTA 40 AÑOS DE JAZZ "La	22/10/2010	ivansolbes.com	A3	420 x 296 mm	papel	offset	BUENO
667	316.3	XXIXFESTIVAL DE JAZZ SAN JUAN EVANGELISTA 40 AÑOS DE JAZZ "La	22/10/2010	ivansolbes.com	A3	420 x 296 mm	papel	offset	BUENO
667	316.4	XXIXFESTIVAL DE JAZZ SAN JUAN EVANGELISTA 40 AÑOS DE JAZZ "La	22/10/2010	ivansolbes.com	A3	420 x 296 mm	papel	offset	BUENO
667	316.5	XXIXFESTIVAL DE JAZZ SAN JUAN EVANGELISTA 40 AÑOS DE JAZZ "La	22/10/2010	ivansolbes.com	A3	420 x 296 mm	papel	offset	BUENO
665	317.1	CONCIERTO DE APERTURA CURSO 2010/2011	11/11/2010	Arun Vaswani	A3	420 x 296 mm	papel	offset	BUENO
665	317.2	CONCIERTO DE APERTURA CURSO 2010/2011	11/11/2010	Arun Vaswani	A3	420 x 296 mm	papel	offset	REGULAR
665	317.3	CONCIERTO DE APERTURA CURSO 2010/2011	11/11/2010	Arun Vaswani	A3	420 x 296 mm	papel	offset	BUENO
665	317.4	CONCIERTO DE APERTURA CURSO 2010/2011	11/11/2010	Arun Vaswani	A3	420 x 296 mm	papel	offset	BUENO

LISTA DE REGISTRO COLECCIÓN DEL JOHNNY

665	317.5	CONCIERTO DE APERTURA CURSO 2010/2011	11/11/2010	Arun Vaswani	A3	420 x 296 mm	papel	offset	BUENO
668	318.1	XIX DE JAZZ ES PRIMAVERA "La universalidad del jazz fuente de	28/02/2011	ivansolbes.com	A3	420 x 296 mm	cartulina	offset	BUENO
668	318.2	XIX DE JAZZ ES PRIMAVERA "La universalidad del jazz fuente de	28/02/2011	ivansolbes.com	A3	420 x 296 mm	cartulina	offset	BUENO
668	318.3	XIX DE JAZZ ES PRIMAVERA "La universalidad del jazz fuente de	28/02/2011	ivansolbes.com	A3	420 x 296 mm	cartulina	offset	BUENO
668	318.4	XIX DE JAZZ ES PRIMAVERA "La universalidad del jazz fuente de	28/02/2011	ivansolbes.com	A3	420 x 296 mm	cartulina	offset	BUENO
668	318.5	XIX DE JAZZ ES PRIMAVERA "La universalidad del jazz fuente de	28/02/2011	ivansolbes.com	A3	420 x 296 mm	cartulina	offset	BUENO
669	319.1	CONCIERTO ESPECIAL 40º ANIVERSARIO	30/04/2011	ivansolbes.com	A3	420 x 296 mm	cartulina	offset	BUENO
669	319.2	CONCIERTO ESPECIAL 40º ANIVERSARIO	30/04/2011	ivansolbes.com	A3	420 x 296 mm	cartulina	offset	BUENO
669	319.3	CONCIERTO ESPECIAL 40º ANIVERSARIO	30/04/2011	ivansolbes.com	A3	420 x 296 mm	cartulina	offset	BUENO
669	319.4	CONCIERTO ESPECIAL 40º ANIVERSARIO	30/04/2011	ivansolbes.com	A3	420 x 296 mm	cartulina	offset	BUENO
669	319.5	CONCIERTO ESPECIAL 40º ANIVERSARIO	30/04/2011	ivansolbes.com	A3	420 x 296 mm	cartulina	offset	BUENO
670	320.1	XXX FESTIVAL DE JAZZ SAN JUAN EVANGELISTA	20/10/2011		A3	420 x 296 mm	papel	offset	REGULAR
670	320.2	XXX FESTIVAL DE JAZZ SAN JUAN EVANGELISTA	20/10/2011		A3	420 x 296 mm	papel	offset	REGULAR
670	320.3	XXX FESTIVAL DE JAZZ SAN JUAN EVANGELISTA	20/10/2011		A3	420 x 296 mm	papel	offset	REGULAR
670	320.4	XXX FESTIVAL DE JAZZ SAN JUAN EVANGELISTA	20/10/2011		A3	420 x 296 mm	papel	offset	REGULAR
670	320.5	XXX FESTIVAL DE JAZZ SAN JUAN EVANGELISTA	20/10/2011		A3	420 x 296 mm	papel	offset	REGULAR
682	321.1	XXXII FESTIVAL DE JAZZ SAN JUAN EVANGELISTA "Lo nuestro compás y	25/10/2013	Marta Moreno	A3	420 x 296 mm	papel	offset	BUENO
682	321.2	XXXII FESTIVAL DE JAZZ SAN JUAN EVANGELISTA "Lo nuestro compás y	25/10/2013	Marta Moreno	A3	420 x 296 mm	papel	offset	BUENO

LISTA DE REGISTRO COLECCIÓN DEL JOHNNY

682	321.3	XXXII FESTIVAL DE JAZZ SAN JUAN EVANGELISTA "Lo nuestro compás y	25/10/2013	Marta Moreno	A3	420 x 296 mm	papel	offset	BUENO
682	321.4	XXXII FESTIVAL DE JAZZ SAN JUAN EVANGELISTA "Lo nuestro compás y	25/10/2013	Marta Moreno	A3	420 x 296 mm	papel	offset	BUENO
682	321.5	XXXII FESTIVAL DE JAZZ SAN JUAN EVANGELISTA "Lo nuestro compás y	25/10/2013	Marta Moreno	A3	420 x 296 mm	papel	offset	BUENO
686	322.1	Publicidad Club de Musica y Jazz san Juan Evangelista	01/01/2014		A3	420 x 296 mm	papel	offset	BUENO
686	322.2	Publicidad Club de Musica y Jazz san Juan Evangelista	01/01/2014		A3	420 x 296 mm	papel	offset	BUENO
686	322.3	Publicidad Club de Musica y Jazz san Juan Evangelista	01/01/2014		A3	420 x 296 mm	papel	offset	BUENO
686	322.4	Publicidad Club de Musica y Jazz san Juan Evangelista	01/01/2014		A3	420 x 296 mm	papel	offset	BUENO
191	323.1	SILVIO RODRÍGUEZ	07/10/1970		Mediano	200 x 658 mm	papel	offset	BUENO
22	324.1	JUAN CARLOS CALDERÓN JAZZTETT DE MADRID Y MOCEDADES + GRUPO	01/01/1972	Escuela Gráfica	Mediano	700 x 495 mm	papel	offset	BUENO
15	325.1	SEMINARIO "LA MÚCA CONTEMPORÁNEA"	16/02/1972	Escuela Gráfica	Mediano	439 x 315 mm	papel	offset	REGULAR
43	326.1	LA MÚSICA Y LOS MEDIOS AUDIOVISUALES	05/02/1974	Escuela Gráfica	Mediano	540 x 421 mm	papel	offset	BUENO
52	327.1	GRUPO KOAN	18/02/1974	Artes Graficas S.A.	Mediano	584 x 435 mm	papel	offset	BUENO
52	327.2	GRUPO KOAN	18/02/1974	Artes Graficas S.A.	Mediano	584 x 435 mm	papel	offset	BUENO
52	327.3	GRUPO KOAN	18/02/1974	Artes Graficas S.A.	Mediano	584 x 435 mm	papel	offset	BUENO
52	327.4	GRUPO KOAN	18/02/1974	Artes Graficas S.A.	Mediano	584 x 435 mm	papel	offset	BUENO
44	328.1	MONTSERRAT TORRENT	10/03/1974	Escuela Gráfica	Mediano	548 x 340 mm	papel	offset	BUENO
44	328.2	MONTSERRAT TORRENT	10/03/1974	Escuela Gráfica	Mediano	548 x 340 mm	papel	offset	BUENO
45	329.1	CORO ACADÉMICO ESCUELA POLITÉCNICA DE SZOCECIN	29/03/1974		Mediano	698 x 438 mm	papel	offset	BUENO

LISTA DE REGISTRO COLECCIÓN DEL JOHNNY

60	330.1	LOS DEL HUAYRA	12/04/1974	Artes Graficas S.A.	Mediano	584 x 435 mm	papel	offset	BUENO
61	331.1	JOSÉ M ^a MARTÍN PORRAS, ENRIQUE LLACER "REGOLI"	18/04/1974	Artes Graficas S.A.	Mediano	584 x 435 mm	papel	offset	BUENO
47	333.1	PACO DE LUCÍA	05/05/1974	Artes Graficas S.A.	Mediano	584 x 435 mm	papel	offset	BUENO
47	332.2	PACO DE LUCÍA	05/05/1974	Artes Graficas S.A.	Mediano	584 x 435 mm	papel	offset	BUENO
49	334.1	Jose Carbajal	18/05/1974	Artes Graficas S.A.	Mediano	584 x 435 mm	papel	offset	BUENO
53	334.1	FULGOR Y MUERTE DE JOAQUÍN MURIETA	01/11/1974	Artes Graficas S.A.	Mediano	584 x 435 mm	papel	offset	BUENO
53	334.2	FULGOR Y MUERTE DE JOAQUÍN MURIETA	01/11/1974	Artes Graficas S.A.	Mediano	584 x 435 mm	papel	offset	BUENO
53	334.3	FULGOR Y MUERTE DE JOAQUÍN MURIETA	01/11/1974	Artes Graficas S.A.	Mediano	584 x 435 mm	papel	offset	BUENO
57	335.1	ORQUESTA FILARMÓNICA DE MADRID	13/12/1974		Mediano	625 x 446 mm	papel	offset	BUENO
57	335.2	ORQUESTA FILARMÓNICA DE MADRID	13/12/1974		Mediano	625 x 446 mm	papel	offset	BUENO
64	336.1	LEÓN CANALES	01/01/1975	Artes Graficas S.A.	Mediano	584 x 435 mm	papel	offset	BUENO
65	337.1	I FESTIVAL INTERNACIONAL DE JAZZ DE GRANADA	09/05/1975	Artes Graficas S.A.	Mediano	697 x 500 mm	papel	offset	BUENO
65	337.2	I FESTIVAL INTERNACIONAL DE JAZZ DE GRANADA	09/05/1975	Artes Graficas S.A.	Mediano	697 x 500 mm	papel	offset	BUENO
89	338.1	REVIVAL JAZZ BAND DE BRATISLAVA (III Sesión de Jazz 76)	22/05/1975		Mediano	147 x 490 mm	papel	offset	BUENO
71	349.1	Proyección del documental: ORQUESTA FILARMÓNICA DE BERLÍN	05/12/1975	Artes Graficas S.A.	Mediano	584 x 435 mm	papel	offset	BUENO
92	340.1	CONCURSO LITERARIO. Manuel de Falla 100 años	01/03/1977	Artes Graficas S.A.	Mediano	692 x 485 mm	papel	offset	BUENO
92	340.2	CONCURSO LITERARIO. Manuel de Falla 100 años	01/03/1977	Artes Graficas S.A.	Mediano	692 x 485 mm	papel	offset	BUENO
92	340.3	CONCURSO LITERARIO. Manuel de Falla 100 años	01/03/1977	Artes Graficas S.A.	Mediano	692 x 485 mm	papel	offset	BUENO

LISTA DE REGISTRO COLECCIÓN DEL JOHNNY

92	340.4	CONCURSO LITERARIO. Manuel de Falla 100 años	01/03/1977	Artes Graficas S.A.	Mediano	692 x 485 mm	papel	offset	BUENO
92	340.5	CONCURSO LITERARIO. Manuel de Falla 100 años	01/03/1977	Artes Graficas S.A.	Mediano	692 x 485 mm	papel	offset	BUENO
106	341.1	BIG BAND THE JAZZ SPIRIT OF '76	09/03/1977	Artes Graficas S.A.	Mediano	653 x 480 mm	papel	offset	BUENO
111	342.1	CARLOS CANO	19/04/1977		Mediano	585 x 425 mm	papel	offset	BUENO
114	343.1	ORQUESTA FILARMÓNICA DE MADRID	26/04/1977		Mediano	585 x 423 mm	papel	offset	BUENO
115	344.1	BENNY WATERS & TRADITIONAL JAZZ STUDIO DE PRAGA	15/05/1977		Mediano	612 x 421 mm	papel	offset	BUENO
115	344.2	BENNY WATERS & TRADITIONAL JAZZ STUDIO DE PRAGA	15/05/1977		Mediano	612 x 421 mm	papel	offset	BUENO
148	545.1	Audición comentada de CRISTOBAL HALFTER	31/01/1978		Mediano	495 x 345 mm	papel	offset	BUENO
157	346.1	QUINTETO DE FREE JAZZ DE VLADIMIRO BAS CUARTETO	05/03/1978		Mediano	640 x 436 mm	papel	offset	BUENO
157	346.2	QUINTETO DE FREE JAZZ DE VLADIMIRO BAS CUARTETO	05/03/1978		Mediano	640 x 436 mm	papel	offset	BUENO
151	347.1	THE OLD TIMERS	06/05/1978		Mediano	698 x 495 mm	cartulina	offset	BUENO
153	348.1	ORQUESTA SINFÓNICA DE RADIO BRATISLAVA	04/06/1978		Mediano	696 x 297 mm	papel	offset	BUENO
164	349.1	ORQUESTA DE CÁMARA DE LA ACADEMIA DE PRAGA	17/02/1979		Mediano	695 x 439 mm	papel	offset	BUENO
170	350.1	JOSÉ AFONSO - Presentando "Enquanto a força"	25/02/1979		Mediano	680 x 440 mm	papel sobre	offset	BUENO
184	351.1	CUARTETO RENACIMIENTO	11/12/1979		Mediano	695 x 435 mm	papel	offset	BUENO
184	351.2	CUARTETO RENACIMIENTO	11/12/1979		Mediano	695 x 435 mm	papel	offset	BUENO
184	351.3	CUARTETO RENACIMIENTO	11/12/1979		Mediano	695 x 435 mm	papel	offset	BUENO
184	351.4	CUARTETO RENACIMIENTO	11/12/1979		Mediano	695 x 435 mm	papel	offset	BUENO

LISTA DE REGISTRO COLECCIÓN DEL JOHNNY

184	351.5	CUARTETO RENACIMIENTO	11/12/1979	Mediano	695 x 435 mm	papel	offset	BUENO
697	352.1	musica en la universidad "La evolucion ritmica en el jazz a traves de los años"	14/01/1980	Mediano	693 x 440 mm	papel	offset	BUENO
202	353.1	PEDRO ESPINOSA	12/05/1980	Mediano	639 x 435 mm	papel	offset	BUENO
202	353.2	PEDRO ESPINOSA	12/05/1980	Mediano	639 x 435 mm	papel	offset	BUENO
202	353.3	PEDRO ESPINOSA	12/05/1980	Mediano	639 x 435 mm	papel	offset	BUENO
202	353.4	PEDRO ESPINOSA	12/05/1980	Mediano	639 x 435 mm	papel	offset	BUENO
202	353.5	PEDRO ESPINOSA	12/05/1980	Mediano	639 x 435 mm	papel	offset	BUENO
223	354.1	MERCEDES SOSA	23/10/1981	Mediano	695 x 495 mm	papel	offset	BUENO
223	354.2	MERCEDES SOSA	23/10/1981	Mediano	695 x 495 mm	papel	offset	BUENO
223	354.3	MERCEDES SOSA	23/10/1981	Mediano	695 x 495 mm	papel	offset	BUENO
223	354.4	MERCEDES SOSA	23/10/1981	Mediano	695 x 495 mm	papel	offset	BUENO
223	354.5	MERCEDES SOSA	23/10/1981	Mediano	695 x 495 mm	papel	offset	BUENO
224	355.1	LOS AGUJETAS	31/10/1981	Mediano	296 x 697 mm	papel	offset	BUENO
224	355.2	LOS AGUJETAS	31/10/1981	Mediano	296 x 697 mm	papel	offset	BUENO
224	355.3	LOS AGUJETAS	31/10/1981	Mediano	296 x 697 mm	papel	offset	BUENO
224	355.4	LOS AGUJETAS	31/10/1981	Mediano	296 x 697 mm	papel	offset	BUENO
224	355.5	LOS AGUJETAS	31/10/1981	Mediano	296 x 697 mm	papel	offset	BUENO
234	356.1	EL AVIADOR DRO Y SUS OBREROS ESPECIALIZADOS. METAL & CA	27/02/1982	Mediano	602 x 398 mm	papel	offset	BUENO

LISTA DE REGISTRO COLECCIÓN DEL JOHNNY

245	357.1	LOS ELEGANTES Y LOS SPRAYS	11/12/1982	ARTE.MADRID D olvido19 D	Mediano	435 x 315 mm	papel	offset	BUENO
246	358.1	FESTIVAL EN APOYO AL TERCER SEMINARIO DE JAZZ	17/12/1982	Arte Madrid	Mediano	494 x 705 mm	papel	offset	BUENO
246	358.2	FESTIVAL EN APOYO AL TERCER SEMINARIO DE JAZZ	17/12/1982	Arte Madrid	Mediano	494 x 705 mm	papel	offset	BUENO
246	358.3	FESTIVAL EN APOYO AL TERCER SEMINARIO DE JAZZ	17/12/1982	Arte Madrid	Mediano	494 x 705 mm	papel	offset	BUENO
246	358.4	FESTIVAL EN APOYO AL TERCER SEMINARIO DE JAZZ	17/12/1982	Arte Madrid	Mediano	494 x 705 mm	papel	offset	BUENO
246	358.5	FESTIVAL EN APOYO AL TERCER SEMINARIO DE JAZZ	17/12/1982	Arte Madrid	Mediano	494 x 705 mm	papel	offset	BUENO
247	359.1	II SAN JUAN EVANGELISTA JAZZ FESTIVAL	21/01/1983		Mediano	600 x 425 mm	papel	offset	BUENO
247	359.2	II SAN JUAN EVANGELISTA JAZZ FESTIVAL	21/01/1983		Mediano	600 x 425 mm	papel	offset	BUENO
266	360.1	III FESTIVAL INTERNACIONAL DE JAZZ SAN JUAN EVANGELISTA	02/12/1983		Mediano	654 x 428 mm	papel	offset	REGULAR
266	360.2	III FESTIVAL INTERNACIONAL DE JAZZ SAN JUAN EVANGELISTA	02/12/1983		Mediano	654 x 428 mm	papel	offset	REGULAR
266	360.3	III FESTIVAL INTERNACIONAL DE JAZZ SAN JUAN EVANGELISTA	02/12/1983		Mediano	654 x 428 mm	papel	offset	REGULAR
266	360.4	III FESTIVAL INTERNACIONAL DE JAZZ SAN JUAN EVANGELISTA	02/12/1983		Mediano	654 x 428 mm	papel	offset	REGULAR
266	360.5	III FESTIVAL INTERNACIONAL DE JAZZ SAN JUAN EVANGELISTA	02/12/1983		Mediano	654 x 428 mm	papel	offset	REGULAR
272	361.1	ART BLAKEY & THE JAZZ MESSENGERS	09/03/1984		Mediano	645 x 433 mm	papel	offset	BUENO
272	361.2	ART BLAKEY & THE JAZZ MESSENGERS	09/03/1984		Mediano	645 x 433 mm	papel	offset	BUENO
272	361.3	ART BLAKEY & THE JAZZ MESSENGERS	09/03/1984		Mediano	645 x 433 mm	papel	offset	BUENO
272	361.4	ART BLAKEY & THE JAZZ MESSENGERS	09/03/1984		Mediano	645 x 433 mm	papel	offset	BUENO
272	361.5	ART BLAKEY & THE JAZZ MESSENGERS	09/03/1984		Mediano	645 x 433 mm	papel	offset	BUENO

LISTA DE REGISTRO COLECCIÓN DEL JOHNNY

283	362.1	CICLO GRANDES SAXOFONISTAS DEL JAZZ CONTEMPORÁNEO	14/12/1984		Mediano	650 x 425 mm	papel	offset	BUENO
283	362.2	CICLO GRANDES SAXOFONISTAS DEL JAZZ CONTEMPORÁNEO	14/12/1984		Mediano	650 x 425 mm	papel	offset	BUENO
283	362.3	CICLO GRANDES SAXOFONISTAS DEL JAZZ CONTEMPORÁNEO	14/12/1984		Mediano	650 x 425 mm	papel	offset	BUENO
283	362.4	CICLO GRANDES SAXOFONISTAS DEL JAZZ CONTEMPORÁNEO	14/12/1984		Mediano	650 x 425 mm	papel	offset	BUENO
283	362.5	CICLO GRANDES SAXOFONISTAS DEL JAZZ CONTEMPORÁNEO	14/12/1984		Mediano	650 x 425 mm	papel	offset	BUENO
287.1	363.1	2.- STEVE LACY QUINTET	25/01/1985		Mediano	645 x 423 mm	papel	offset	BUENO
289	364.1	TETE MONTOLIU - NHOP TRÍO	07/02/1985	Arte Madrid	Mediano	644 x 428 mm	papel	offset	BUENO
289	364.2	TETE MONTOLIU - NHOP TRÍO	07/02/1985	Arte Madrid	Mediano	644 x 428 mm	papel	offset	BUENO
289	364.3	TETE MONTOLIU - NHOP TRÍO	07/02/1985	Arte Madrid	Mediano	644 x 428 mm	papel	offset	BUENO
289	364.4	TETE MONTOLIU - NHOP TRÍO	07/02/1985	Arte Madrid	Mediano	644 x 428 mm	papel	offset	BUENO
289	364.5	TETE MONTOLIU - NHOP TRÍO	07/02/1985	Arte Madrid	Mediano	644 x 428 mm	papel	offset	BUENO
294	365.1	IV FESTIVAL INTERNACIONAL DE JAZZ	14/03/1985		Mediano	643 x 418 mm	papel	offset	BUENO
294	365.2	IV FESTIVAL INTERNACIONAL DE JAZZ	14/03/1985		Mediano	643 x 418 mm	papel	offset	BUENO
294	365.3	IV FESTIVAL INTERNACIONAL DE JAZZ	14/03/1985		Mediano	643 x 418 mm	papel	offset	BUENO
294	365.4	IV FESTIVAL INTERNACIONAL DE JAZZ	14/03/1985		Mediano	643 x 418 mm	papel	offset	BUENO
294	365.5	IV FESTIVAL INTERNACIONAL DE JAZZ	14/03/1985		Mediano	643 x 418 mm	papel	offset	BUENO
295	366.1	ASTRUD GILBERTO QUINTET	28/03/1985		Mediano	643 x 443 mm	papel	offset	BUENO
295	366.2	ASTRUD GILBERTO QUINTET	28/03/1985		Mediano	643 x 443 mm	papel	offset	BUENO

LISTA DE REGISTRO COLECCIÓN DEL JOHNNY

295	366.3	ASTRUD GILBERTO QUINTET	28/03/1985		Mediano	643 x 443 mm	papel	offset	BUENO
295	366.4	ASTRUD GILBERTO QUINTET	28/03/1985		Mediano	643 x 443 mm	papel	offset	BUENO
295	366.5	ASTRUD GILBERTO QUINTET	28/03/1985		Mediano	643 x 443 mm	papel	offset	BUENO
296	367.1	II JORNADAS DE MÚSICA POPULAR DEL PAÍS VASCO	18/10/1985	Arte Madrid	Mediano	644 x 423 mm	papel	offset	BUENO
296	367.2	II JORNADAS DE MÚSICA POPULAR DEL PAÍS VASCO	18/10/1985	Arte Madrid	Mediano	644 x 423 mm	papel	offset	BUENO
296	367.3	II JORNADAS DE MÚSICA POPULAR DEL PAÍS VASCO	18/10/1985	Arte Madrid	Mediano	644 x 423 mm	papel	offset	BUENO
296	367.4	II JORNADAS DE MÚSICA POPULAR DEL PAÍS VASCO	18/10/1985	Arte Madrid	Mediano	644 x 423 mm	papel	offset	BUENO
296	367.5	II JORNADAS DE MÚSICA POPULAR DEL PAÍS VASCO	18/10/1985	Arte Madrid	Mediano	644 x 423 mm	papel	offset	BUENO
297	368.1	EL JAZZ ES LIBERTAD	26/10/1985	Arte Madrid	Mediano	643 x 429 mm	papel	offset	BUENO
297	368.2	EL JAZZ ES LIBERTAD	26/10/1985	Arte Madrid	Mediano	643 x 429 mm	papel	offset	BUENO
297	368.3	EL JAZZ ES LIBERTAD	26/10/1985	Arte Madrid	Mediano	643 x 429 mm	papel	offset	BUENO
297	368.4	EL JAZZ ES LIBERTAD	26/10/1985	Arte Madrid	Mediano	643 x 429 mm	papel	offset	BUENO
297	368.5	EL JAZZ ES LIBERTAD	26/10/1985	Arte Madrid	Mediano	643 x 429 mm	papel	offset	BUENO
299	369.1	THE STARS OF FAITH	27/11/1985		Mediano	643 x 427 mm	papel	offset	BUENO
301	370.1	BIG BAND DE LOS PAÍSES BAJOS	17/12/1985		Mediano	651 x 410 mm	papel	offset	BUENO
301	370.2	BIG BAND DE LOS PAÍSES BAJOS	17/12/1985		Mediano	651 x 410 mm	papel	offset	BUENO
301	370.3	BIG BAND DE LOS PAÍSES BAJOS	17/12/1985		Mediano	651 x 410 mm	papel	offset	BUENO
301	370.4	BIG BAND DE LOS PAÍSES BAJOS	17/12/1985		Mediano	651 x 410 mm	papel	offset	BUENO

LISTA DE REGISTRO COLECCIÓN DEL JOHNNY

301	370.5	BIG BAND DE LOS PAÍSES BAJOS	17/12/1985	Mediano	651 x 410 mm	papel	offset	BUENO
304	371.1	NA LUA + ALECRIN	01/02/1986	Mediano	660 x 435 mm	papel	offset	BUENO
304	371.2	NA LUA + ALECRIN	01/02/1986	Mediano	660 x 435 mm	papel	offset	BUENO
304	371.3	NA LUA + ALECRIN	01/02/1986	Mediano	660 x 435 mm	papel	offset	BUENO
304	371.4	NA LUA + ALECRIN	01/02/1986	Mediano	660 x 435 mm	papel	offset	BUENO
304	371.5	NA LUA + ALECRIN	01/02/1986	Mediano	660 x 435 mm	papel	offset	BUENO
306.1	372.1	1.- TOOTS THIELEMAN & EDDIE HARRIS TRÍO	07/03/1986	Mediano	642 x 432 mm	papel	offset	BUENO
306.1	372.2	1.- TOOTS THIELEMAN & EDDIE HARRIS TRÍO	07/03/1986	Mediano	642 x 432 mm	papel	offset	BUENO
306.1	372.3	1.- TOOTS THIELEMAN & EDDIE HARRIS TRÍO	07/03/1986	Mediano	642 x 432 mm	papel	offset	BUENO
306.1	372.4	1.- TOOTS THIELEMAN & EDDIE HARRIS TRÍO	07/03/1986	Mediano	642 x 432 mm	papel	offset	BUENO
306.1	372.5	1.- TOOTS THIELEMAN & EDDIE HARRIS TRÍO	07/03/1986	Mediano	642 x 432 mm	papel	offset	BUENO
306.2	373.1	2.- MEMPHIS SLIM + ENRIQUE LLACER REGOLÍ	16/03/1986	Mediano	960 x 631 mm	papel	offset	BUENO
306.2	373.2	2.- MEMPHIS SLIM + ENRIQUE LLACER REGOLÍ	16/03/1986	Mediano	960 x 631 mm	papel	offset	BUENO
306.2	373.3	2.- MEMPHIS SLIM + ENRIQUE LLACER REGOLÍ	16/03/1986	Mediano	960 x 631 mm	papel	offset	BUENO
306.2	373.4	2.- MEMPHIS SLIM + ENRIQUE LLACER REGOLÍ	16/03/1986	Mediano	960 x 631 mm	papel	offset	BUENO
306.2	373.5	2.- MEMPHIS SLIM + ENRIQUE LLACER REGOLÍ	16/03/1986	Mediano	960 x 631 mm	papel	offset	BUENO
306.2.2	374.1	ENRIQUE LLACER REGOLÍ	17/03/1986	Mediano	643 x 423 mm	papel	offset	BUENO
306.2.2	374.2	ENRIQUE LLACER REGOLÍ	17/03/1986	Mediano	643 x 423 mm	papel	offset	BUENO

LISTA DE REGISTRO COLECCIÓN DEL JOHNNY

306.2.2	374.3	ENRIQUE LLACER REGOLÍ	17/03/1986	Mediano	643 x 423 mm	papel	offset	BUENO
306.2.2	374.4	ENRIQUE LLACER REGOLÍ	17/03/1986	Mediano	643 x 423 mm	papel	offset	BUENO
306.2.2	374.5	ENRIQUE LLACER REGOLÍ	17/03/1986	Mediano	643 x 423 mm	papel	offset	BUENO
308	375.1	NINO SÁNCHEZ	11/04/1986	Mediano	643 x 429 mm	papel	offset	BUENO
308	375.2	NINO SÁNCHEZ	11/04/1986	Mediano	643 x 429 mm	papel	offset	BUENO
308	375.3	NINO SÁNCHEZ	11/04/1986	Mediano	643 x 429 mm	papel	offset	BUENO
308	375.4	NINO SÁNCHEZ	11/04/1986	Mediano	643 x 429 mm	papel	offset	BUENO
308	375.5	NINO SÁNCHEZ	11/04/1986	Mediano	643 x 429 mm	papel	offset	BUENO
309	376.1	JUBILEE SPIRITUALS	24/05/1986	Mediano	645 x 445 mm	papel	offset	BUENO
309	376.2	JUBILEE SPIRITUALS	24/05/1986	Mediano	645 x 445 mm	papel	offset	BUENO
309	376.3	JUBILEE SPIRITUALS	24/05/1986	Mediano	645 x 445 mm	papel	offset	BUENO
309	376.4	JUBILEE SPIRITUALS	24/05/1986	Mediano	645 x 445 mm	papel	offset	BUENO
309	376.5	JUBILEE SPIRITUALS	24/05/1986	Mediano	645 x 445 mm	papel	offset	BUENO
312	377.1	III JORNADAS DE MÚSICA POPULAR DEL PAÍS VASCO	24/10/1986	Mediano	645 x 422 mm	papel	offset	BUENO
312	377.2	III JORNADAS DE MÚSICA POPULAR DEL PAÍS VASCO	24/10/1986	Mediano	645 x 422 mm	papel	offset	BUENO
312	377.3	III JORNADAS DE MÚSICA POPULAR DEL PAÍS VASCO	24/10/1986	Mediano	645 x 422 mm	papel	offset	BUENO
312	377.4	III JORNADAS DE MÚSICA POPULAR DEL PAÍS VASCO	24/10/1986	Mediano	645 x 422 mm	papel	offset	BUENO
312	377.5	III JORNADAS DE MÚSICA POPULAR DEL PAÍS VASCO	24/10/1986	Mediano	645 x 422 mm	papel	offset	BUENO

LISTA DE REGISTRO COLECCIÓN DEL JOHNNY

298	378.1	ORQUESTA DE CÁMARA DE PLOVDIV	05/11/1986	Arte Madrid	Mediano	643 x 428 mm	papel	offset	BUENO
298	378.2	ORQUESTA DE CÁMARA DE PLOVDIV	05/11/1986	Arte Madrid	Mediano	643 x 428 mm	papel	offset	BUENO
298	378.3	ORQUESTA DE CÁMARA DE PLOVDIV	05/11/1986	Arte Madrid	Mediano	643 x 428 mm	papel	offset	BUENO
298	378.4	ORQUESTA DE CÁMARA DE PLOVDIV	05/11/1986	Arte Madrid	Mediano	643 x 428 mm	papel	offset	BUENO
298	378.5	ORQUESTA DE CÁMARA DE PLOVDIV	05/11/1986	Arte Madrid	Mediano	643 x 428 mm	papel	offset	BUENO
313	379.1	DELOIS BARRETT CAMPBELL & THE BARRETT SISTERS	07/11/1986	Arte Madrid	Mediano	633 x 425 mm	papel	offset	BUENO
313	379.2	DELOIS BARRETT CAMPBELL & THE BARRETT SISTERS	07/11/1986	Arte Madrid	Mediano	633 x 425 mm	papel	offset	BUENO
313	379.3	DELOIS BARRETT CAMPBELL & THE BARRETT SISTERS	07/11/1986	Arte Madrid	Mediano	633 x 425 mm	papel	offset	BUENO
313	379.4	DELOIS BARRETT CAMPBELL & THE BARRETT SISTERS	07/11/1986	Arte Madrid	Mediano	633 x 425 mm	papel	offset	BUENO
313	379.5	DELOIS BARRETT CAMPBELL & THE BARRETT SISTERS	07/11/1986	Arte Madrid	Mediano	633 x 425 mm	papel	offset	BUENO
314	380.1	EL JAZZ ES UNA FIESTA EN EL SAN JUAN	10/12/1986	HITA design	Mediano	642 x 434 mm	papel	offset	BUENO
315	381.1	1.- TETE MONTOLIU TRÍO	17/01/1987		Mediano	644 x 427 mm	papel	offset	BUENO
315	381.2	1.- TETE MONTOLIU TRÍO	17/01/1987		Mediano	644 x 427 mm	papel	offset	BUENO
315	381.3	1.- TETE MONTOLIU TRÍO	17/01/1987		Mediano	644 x 427 mm	papel	offset	BUENO
315	381.4	1.- TETE MONTOLIU TRÍO	17/01/1987		Mediano	644 x 427 mm	papel	offset	BUENO
315	381.5	1.- TETE MONTOLIU TRÍO	17/01/1987		Mediano	644 x 427 mm	papel	offset	BUENO
317	382.1	I FESTIVAL DE GUITARRA FLAMENCA EN CONCIERTO	23/01/1987		Mediano	645 x 432 mm	papel	offset	BUENO
317	382.2	I FESTIVAL DE GUITARRA FLAMENCA EN CONCIERTO	23/01/1987		Mediano	645 x 432 mm	papel	offset	BUENO

LISTA DE REGISTRO COLECCIÓN DEL JOHNNY

317	382.3	I FESTIVAL DE GUITARRA FLAMENCA EN CONCIERTO	23/01/1987	Mediano	645 x 432 mm	papel	offset	BUENO
317	382.4	I FESTIVAL DE GUITARRA FLAMENCA EN CONCIERTO	23/01/1987	Mediano	645 x 432 mm	papel	offset	BUENO
317	382.5	I FESTIVAL DE GUITARRA FLAMENCA EN CONCIERTO	23/01/1987	Mediano	645 x 432 mm	papel	offset	BUENO
316	383.1	I ANIVERSARIO ESCUELA MÚSICA CREATIVA	24/01/1987	Mediano	430 x 643 mm	papel	offset	BUENO
316	383.2	I ANIVERSARIO ESCUELA MÚSICA CREATIVA	24/01/1987	Mediano	430 x 643 mm	papel	offset	BUENO
316	383.3	I ANIVERSARIO ESCUELA MÚSICA CREATIVA	24/01/1987	Mediano	430 x 643 mm	papel	offset	BUENO
316	383.4	I ANIVERSARIO ESCUELA MÚSICA CREATIVA	24/01/1987	Mediano	430 x 643 mm	papel	offset	BUENO
316	383.5	I ANIVERSARIO ESCUELA MÚSICA CREATIVA	24/01/1987	Mediano	430 x 643 mm	papel	offset	BUENO
318	384.1	PHILIP CATHERINE + NIELS-HENNING ORSTED PEDERSEN	07/02/1987	Mediano	643 x 429 mm	papel	offset	BUENO
318	384.2	PHILIP CATHERINE + NIELS-HENNING ORSTED PEDERSEN	07/02/1987	Mediano	643 x 429 mm	papel	offset	BUENO
318	384.3	PHILIP CATHERINE + NIELS-HENNING ORSTED PEDERSEN	07/02/1987	Mediano	643 x 429 mm	papel	offset	BUENO
318	384.4	PHILIP CATHERINE + NIELS-HENNING ORSTED PEDERSEN	07/02/1987	Mediano	643 x 429 mm	papel	offset	BUENO
318	384.5	PHILIP CATHERINE + NIELS-HENNING ORSTED PEDERSEN	07/02/1987	Mediano	643 x 429 mm	papel	offset	BUENO
319	385.1	THE HAMBRO QUARTET OF PIANOS	01/03/1987	Mediano	658 x 433 mm	papel	offset	BUENO
319	385.2	THE HAMBRO QUARTET OF PIANOS	01/03/1987	Mediano	658 x 433 mm	papel	offset	BUENO
319	385.3	THE HAMBRO QUARTET OF PIANOS	01/03/1987	Mediano	658 x 433 mm	papel	offset	BUENO
319	385.4	THE HAMBRO QUARTET OF PIANOS	01/03/1987	Mediano	658 x 433 mm	papel	offset	BUENO
319	385.5	THE HAMBRO QUARTET OF PIANOS	01/03/1987	Mediano	658 x 433 mm	papel	offset	BUENO

LISTA DE REGISTRO COLECCIÓN DEL JOHNNY

320	386.1	LA MUJER EN EL BAILE	06/03/1987		Mediano	652 x 429 mm	papel	offset	BUENO
320	386.2	LA MUJER EN EL BAILE	06/03/1987		Mediano	652 x 429 mm	papel	offset	BUENO
320	386.3	LA MUJER EN EL BAILE	06/03/1987		Mediano	652 x 429 mm	papel	offset	BUENO
320	386.4	LA MUJER EN EL BAILE	06/03/1987		Mediano	652 x 429 mm	papel	offset	BUENO
320	386.5	LA MUJER EN EL BAILE	06/03/1987		Mediano	652 x 429 mm	papel	offset	BUENO
321	387.1	VI FESTIVAL INTERNACIONAL DE JAZZ SAN JUAN EVANGELISTA	13/03/1987		Mediano	643 x 430 mm	papel	offset	BUENO
322	388.1	VI REUNIÓN FLAMENCA EN LA UNIVERSIDAD	28/03/1987		Mediano	645 x 430 mm	papel	offset	BUENO
322.1.2	389.1	2.- MOMBASA	25/04/1987	HITA design	Mediano	649 x 426 mm	papel	offset	BUENO
322.1.2	389.2	2.- MOMBASA	25/04/1987	HITA design	Mediano	649 x 426 mm	papel	offset	BUENO
322.1.2	389.3	2.- MOMBASA	25/04/1987	HITA design	Mediano	649 x 426 mm	papel	offset	BUENO
322.1.2	389.4	2.- MOMBASA	25/04/1987	HITA design	Mediano	649 x 426 mm	papel	offset	BUENO
322.1.2	389.5	2.- MOMBASA	25/04/1987	HITA design	Mediano	649 x 426 mm	papel	offset	BUENO
324	390.1	JOHNNY COPELAND TEXAS BLUES BAND	30/05/1987		Mediano	645 x 435 mm	papel	offset	BUENO
336	391.1	I JAZZ EN PRIMAVERA	16/04/1988	HITA design	Mediano	649 x 435 mm	papel	offset	BUENO
336	391.2	I JAZZ EN PRIMAVERA	16/04/1988	HITA design	Mediano	649 x 435 mm	papel	offset	BUENO
336	391.3	I JAZZ EN PRIMAVERA	16/04/1988	HITA design	Mediano	649 x 435 mm	papel	offset	BUENO
338	392.1	CECIL TAYLOR	19/10/1988	HITA design	Mediano	650 x 430 mm	papel	offset	BUENO
338	392.2	CECIL TAYLOR	19/10/1988	HITA design	Mediano	650 x 430 mm	papel	offset	BUENO

LISTA DE REGISTRO COLECCIÓN DEL JOHNNY

338	392.3	CECIL TAYLOR	19/10/1988	HITA design	Mediano	650 x 430 mm	papel	offset	BUENO
338	392.4	CECIL TAYLOR	19/10/1988	HITA design	Mediano	650 x 430 mm	papel	offset	BUENO
338	392.5	CECIL TAYLOR	19/10/1988	HITA design	Mediano	650 x 430 mm	papel	offset	BUENO
341	393.1	JAZZ EN LA UNIVERSIDAD	02/12/1988		Mediano	693 x 483 mm	papel	offset	BUENO
341	393.2	JAZZ EN LA UNIVERSIDAD	02/12/1988		Mediano	693 x 483 mm	papel	offset	BUENO
341	393.3	JAZZ EN LA UNIVERSIDAD	02/12/1988		Mediano	693 x 483 mm	papel	offset	BUENO
341	393.4	JAZZ EN LA UNIVERSIDAD	02/12/1988		Mediano	693 x 483 mm	papel	offset	BUENO
343	394.1	I JORNADAS ANTIAPARTHEID DE AFRO-JAZZ	16/12/1988		Mediano	699 x 488 mm	papel	offset	BUENO
343	394.2	I JORNADAS ANTIAPARTHEID DE AFRO-JAZZ	16/12/1988		Mediano	699 x 488 mm	papel	offset	BUENO
343	394.3	I JORNADAS ANTIAPARTHEID DE AFRO-JAZZ	16/12/1988		Mediano	699 x 488 mm	papel	offset	BUENO
346	395.1	EL JAZZ ES UNIVERSAL	25/02/1989		Mediano	695 x 485 mm	papel	offset	BUENO
346	395.2	EL JAZZ ES UNIVERSAL	25/02/1989		Mediano	695 x 485 mm	papel	offset	BUENO
348	397.1	VIII FESTIVAL DE JAZZ SAN JUAN EVANGELISTA	06/03/1989	HITA design	Mediano	679 x 489 mm	papel	offset	BUENO
348	397.2	VIII FESTIVAL DE JAZZ SAN JUAN EVANGELISTA	06/03/1989	HITA design	Mediano	679 x 489 mm	papel	offset	BUENO
348	397.3	VIII FESTIVAL DE JAZZ SAN JUAN EVANGELISTA	06/03/1989	HITA design	Mediano	679 x 489 mm	papel	offset	BUENO
348	397.4	VIII FESTIVAL DE JAZZ SAN JUAN EVANGELISTA	06/03/1989	HITA design	Mediano	679 x 489 mm	papel	offset	BUENO
348	397.5	VIII FESTIVAL DE JAZZ SAN JUAN EVANGELISTA	06/03/1989	HITA design	Mediano	679 x 489 mm	papel	offset	BUENO
348.1	396.1	1.- JOHN McLAUGHLIN TRÍO	06/03/1989	HITA design	Mediano	495 x 692 mm	papel	offset	BUENO

LISTA DE REGISTRO COLECCIÓN DEL JOHNNY

350	398.1	DOS DÍAS CON LA WORLD MUSIC	11/03/1989	HITA design	Mediano	495 x 683 mm	papel	offset	BUENO
353	399.1	LOS ANGELES JUBILEE SINGERS	15/04/1989		Mediano	676 x 476 mm	papel	offset	BUENO
353	399.2	LOS ANGELES JUBILEE SINGERS	15/04/1989		Mediano	676 x 476 mm	papel	offset	BUENO
348.3	400.1	3.- LEE RITENOUR BAND	22/04/1989		Mediano	695 x 485 mm	papel	offset	BUENO
348.3	400.2	3.- LEE RITENOUR BAND	22/04/1989		Mediano	695 x 485 mm	papel	offset	BUENO
348.3	400.3	3.- LEE RITENOUR BAND	22/04/1989		Mediano	695 x 485 mm	papel	offset	BUENO
348.3	400.4	3.- LEE RITENOUR BAND	22/04/1989		Mediano	695 x 485 mm	papel	offset	BUENO
348.3	400.5	3.- LEE RITENOUR BAND	22/04/1989		Mediano	695 x 485 mm	papel	offset	BUENO
354	401.1	4.- McCOY TYNER TRÍO	23/04/1989	HITA design	Mediano	697 x 498 mm	papel	offset	BUENO
356	402.1	PAUL WINTER CONSORT	27/05/1989		Mediano	705 x 494 mm	papel	offset	BUENO
359	403.1	FESTIVAL FLAMENCO XX ANIVERSARIO	20/10/1989		Mediano	685 x 460 mm	papel	offset	BUENO
362	404.1	I FESTIVAL FLAMENCO POR TARANTOS HOMENAJE A ALMERÍA	26/11/1989		Mediano	683 x 480 mm	papel	offset	BUENO
362	404.2	I FESTIVAL FLAMENCO POR TARANTOS HOMENAJE A ALMERÍA	26/11/1989		Mediano	683 x 480 mm	papel	offset	BUENO
364	405.1	KETAMA	17/12/1989	HITA design	Mediano	685 x 475 mm	papel	offset	BUENO
364	405.2	KETAMA	17/12/1989	HITA design	Mediano	685 x 475 mm	papel	offset	BUENO
364	405.3	KETAMA	17/12/1989	HITA design	Mediano	685 x 475 mm	papel	offset	BUENO
364	405.4	KETAMA	17/12/1989	HITA design	Mediano	685 x 475 mm	papel	offset	BUENO
364	405.5	KETAMA	17/12/1989	HITA design	Mediano	685 x 475 mm	papel	offset	BUENO

LISTA DE REGISTRO COLECCIÓN DEL JOHNNY

365	406.1	JEAN CHEEK AND JEROME JONES TRÍO	19/12/1989	HITA design	Mediano	675 x 471 mm	papel	offset	BUENO
365	406.2	JEAN CHEEK AND JEROME JONES TRÍO	19/12/1989	HITA design	Mediano	675 x 471 mm	papel	offset	BUENO
365	406.3	JEAN CHEEK AND JEROME JONES TRÍO	19/12/1989	HITA design	Mediano	675 x 471 mm	papel	offset	BUENO
365	406.4	JEAN CHEEK AND JEROME JONES TRÍO	19/12/1989	HITA design	Mediano	675 x 471 mm	papel	offset	BUENO
365	406.5	JEAN CHEEK AND JEROME JONES TRÍO	19/12/1989	HITA design	Mediano	675 x 471 mm	papel	offset	BUENO
366	407.1	CAMARÓN DE LA ISLA	27/01/1990		Mediano	682 x 480 mm	papel	offset	BUENO
366	407.2	CAMARÓN DE LA ISLA	27/01/1990		Mediano	682 x 480 mm	papel	offset	BUENO
367	408.1	FESTIVAL FOLK XX ANIVERSARIO	02/02/1990	HITA design	Mediano	680 x 475 mm	papel	offset	BUENO
367	408.2	FESTIVAL FOLK XX ANIVERSARIO	02/02/1990	HITA design	Mediano	680 x 475 mm	papel	offset	BUENO
367	408.3	FESTIVAL FOLK XX ANIVERSARIO	02/02/1990	HITA design	Mediano	680 x 475 mm	papel	offset	BUENO
367	408.4	FESTIVAL FOLK XX ANIVERSARIO	02/02/1990	HITA design	Mediano	680 x 475 mm	papel	offset	BUENO
367	408.5	FESTIVAL FOLK XX ANIVERSARIO	02/02/1990	HITA design	Mediano	680 x 475 mm	papel	offset	BUENO
368.1	409.1	1.- EL MISTERIO DE LAS VOCES BÚLGARAS + 2.- MICHAEL NYMAN BAND	10/02/1990		Mediano	677 x 478 mm	papel	offset	BUENO
368.1	409.2	1.- EL MISTERIO DE LAS VOCES BÚLGARAS + 2.- MICHAEL NYMAN BAND	10/02/1990		Mediano	677 x 478 mm	papel	offset	BUENO
368.1	409.3	1.- EL MISTERIO DE LAS VOCES BÚLGARAS + 2.- MICHAEL NYMAN BAND	10/02/1990		Mediano	677 x 478 mm	papel	offset	BUENO
368.1	409.4	1.- EL MISTERIO DE LAS VOCES BÚLGARAS + 2.- MICHAEL NYMAN BAND	10/02/1990		Mediano	677 x 478 mm	papel	offset	BUENO
368.1	409.5	1.- EL MISTERIO DE LAS VOCES BÚLGARAS + 2.- MICHAEL NYMAN BAND	10/02/1990		Mediano	677 x 478 mm	papel	offset	BUENO
696	410.1	HABICHUELA Y LOS DE LA BARBERIA DEL SUR	11/02/1990	jose y los de la barberia	Mediano	680 x 480 mm	papel	offset	BUENO

LISTA DE REGISTRO COLECCIÓN DEL JOHNNY

368.3	411.1	3.- JIM CHAPPELL TRÍO	09/03/1990	Mediano	685 x 483 mm	papel	offset	BUENO
368.3	411.2	3.- JIM CHAPPELL TRÍO	09/03/1990	Mediano	685 x 483 mm	papel	offset	BUENO
368.3	411.3	3.- JIM CHAPPELL TRÍO	09/03/1990	Mediano	685 x 483 mm	papel	offset	BUENO
368.3	411.4	3.- JIM CHAPPELL TRÍO	09/03/1990	Mediano	685 x 483 mm	papel	offset	BUENO
368.3	411.5	3.- JIM CHAPPELL TRÍO	09/03/1990	Mediano	685 x 483 mm	papel	offset	BUENO
368.4	412.1	4.- NIGHTNOISE + CEDAR WALTON TRÍO + CHICK COREA + 5.- PHILIP AAGER	16/03/1990	Mediano	687 x 480 mm	papel	offset	BUENO
368.6	413.1	6.- SUZZANE CIANI	23/03/1990 HITA design	Mediano	684 x 482 mm	papel	offset	BUENO
368.6	413.2	6.- SUZZANE CIANI	23/03/1990 HITA design	Mediano	684 x 482 mm	papel	offset	BUENO
368.6	413.3	6.- SUZZANE CIANI	23/03/1990 HITA design	Mediano	684 x 482 mm	papel	offset	BUENO
368.6	413.4	6.- SUZZANE CIANI	23/03/1990 HITA design	Mediano	684 x 482 mm	papel	offset	BUENO
368.6	413.5	6.- SUZZANE CIANI	23/03/1990 HITA design	Mediano	684 x 482 mm	papel	offset	BUENO
372.2	414.1	2.- THE WORLD FAMOUS COUNT BASIE ORCHESTRA	02/05/1990 HITA design	Mediano	686 x 477 mm	papel	offset	BUENO
374	415.1	OLIVER JACKSON AND SPANKY WILSON	01/06/1990	Mediano	707 x 500 mm	papel	offset	BUENO
374	415.2	OLIVER JACKSON AND SPANKY WILSON	01/06/1990	Mediano	707 x 500 mm	papel	offset	BUENO
374	415.3	OLIVER JACKSON AND SPANKY WILSON	01/06/1990	Mediano	707 x 500 mm	papel	offset	BUENO
374	415.4	OLIVER JACKSON AND SPANKY WILSON	01/06/1990	Mediano	707 x 500 mm	papel	offset	BUENO
374	415.5	OLIVER JACKSON AND SPANKY WILSON	01/06/1990	Mediano	707 x 500 mm	papel	offset	BUENO
375	416.1	X FESTIVAL DE JAZZ DE MADRID	24/10/1990	Mediano	680 x 482 mm	papel	offset	BUENO

LISTA DE REGISTRO COLECCIÓN DEL JOHNNY

375	416.2	X FESTIVAL DE JAZZ DE MADRID	24/10/1990	Mediano	680 x 482 mm	papel	offset	BUENO
376	417.1	SCOTT COSSU	18/11/1990 HITA design	Mediano	682 x 484 mm	papel	offset	BUENO
376	417.2	SCOTT COSSU	18/11/1990 HITA design	Mediano	682 x 484 mm	papel	offset	BUENO
376	417.3	SCOTT COSSU	18/11/1990 HITA design	Mediano	682 x 484 mm	papel	offset	BUENO
376	417.4	SCOTT COSSU	18/11/1990 HITA design	Mediano	682 x 484 mm	papel	offset	BUENO
376	417.5	SCOTT COSSU	18/11/1990 HITA design	Mediano	682 x 484 mm	papel	offset	BUENO
694	418.1	DIA DE SANTA CECILIA: BALLET CONTEMPORANEO DE MADRID	22/11/1990	Mediano	678 x 480 mm	papel	offset	BUENO
694	418.2	DIA DE SANTA CECILIA: BALLET CONTEMPORANEO DE MADRID	22/11/1990	Mediano	678 x 480 mm	papel	offset	BUENO
694	418.3	DIA DE SANTA CECILIA: BALLET CONTEMPORANEO DE MADRID	22/11/1990	Mediano	678 x 480 mm	papel	offset	BUENO
694	418.4	DIA DE SANTA CECILIA: BALLET CONTEMPORANEO DE MADRID	22/11/1990	Mediano	678 x 480 mm	papel	offset	BUENO
694	418.5	DIA DE SANTA CECILIA: BALLET CONTEMPORANEO DE MADRID	22/11/1990	Mediano	678 x 480 mm	papel	offset	BUENO
377	419.1	GOLDEN GATE QUARTET	24/11/1990 HITA design	Mediano	680 x 483 mm	papel	offset	BUENO
377	419.2	GOLDEN GATE QUARTET	24/11/1990 HITA design	Mediano	680 x 483 mm	papel	offset	BUENO
377	419.3	GOLDEN GATE QUARTET	24/11/1990 HITA design	Mediano	680 x 483 mm	papel	offset	BUENO
377	419.4	GOLDEN GATE QUARTET	24/11/1990 HITA design	Mediano	680 x 483 mm	papel	offset	BUENO
377	419.5	GOLDEN GATE QUARTET	24/11/1990 HITA design	Mediano	680 x 483 mm	papel	offset	BUENO
378	420.1	JOE HENDERSON QUINTET	02/12/1990 HITA design	Mediano	682 x 484 mm	papel	offset	BUENO
378	420.2	JOE HENDERSON QUINTET	02/12/1990 HITA design	Mediano	682 x 484 mm	papel	offset	BUENO

LISTA DE REGISTRO COLECCIÓN DEL JOHNNY

378	420.3	JOE HENDERSON QUINTET	02/12/1990	HITA design	Mediano	682 x 484 mm	papel	offset	BUENO
378	420.4	JOE HENDERSON QUINTET	02/12/1990	HITA design	Mediano	682 x 484 mm	papel	offset	BUENO
378	420.5	JOE HENDERSON QUINTET	02/12/1990	HITA design	Mediano	682 x 484 mm	papel	offset	BUENO
379	421.1	LEDA VALLADARES	08/12/1990	HITA design	Mediano	681 x 480 mm	papel	offset	BUENO
379	421.2	LEDA VALLADARES	08/12/1990	HITA design	Mediano	681 x 480 mm	papel	offset	BUENO
379	421.3	LEDA VALLADARES	08/12/1990	HITA design	Mediano	681 x 480 mm	papel	offset	BUENO
379	421.4	LEDA VALLADARES	08/12/1990	HITA design	Mediano	681 x 480 mm	papel	offset	BUENO
379	421.5	LEDA VALLADARES	08/12/1990	HITA design	Mediano	681 x 480 mm	papel	offset	BUENO
381	422.1	EL PELE Y VICENTE AMIGO	15/12/1990	HITA design	Mediano	682 x 480 mm	papel	offset	BUENO
381	422.2	EL PELE Y VICENTE AMIGO	15/12/1990	HITA design	Mediano	682 x 480 mm	papel	offset	BUENO
381	422.3	EL PELE Y VICENTE AMIGO	15/12/1990	HITA design	Mediano	682 x 480 mm	papel	offset	BUENO
409	423.1	III FESTIVAL FLAMENCO POR TARANTOS, A ALMERÍA	24/01/1991		Mediano	680 x 480 mm	papel	offset	BUENO
409	423.2	III FESTIVAL FLAMENCO POR TARANTOS, A ALMERÍA	24/01/1991		Mediano	680 x 480 mm	papel	offset	BUENO
409	423.3	III FESTIVAL FLAMENCO POR TARANTOS, A ALMERÍA	24/01/1991		Mediano	680 x 480 mm	papel	offset	BUENO
409	423.4	III FESTIVAL FLAMENCO POR TARANTOS, A ALMERÍA	24/01/1991		Mediano	680 x 480 mm	papel	offset	BUENO
409	423.5	III FESTIVAL FLAMENCO POR TARANTOS, A ALMERÍA	24/01/1991		Mediano	680 x 480 mm	papel	offset	BUENO
387	424.1	HOMENAJE A ANDALUCÍA	01/03/1991	HITA design	Mediano	642 x 419 mm	papel	offset	BUENO
388	425.1	FREDDIE HUBBARD QUINTET	10/03/1991		Mediano	673 x 477 mm	papel	offset	BUENO

LISTA DE REGISTRO COLECCIÓN DEL JOHNNY

389	426.1	WEST COAST JAZZ LOS ANGELES ALL STARS	21/03/1991		Mediano	678 x 470 mm	papel	offset	BUENO
390	427.1	CLARK TERRY ALL STARS AND OLIVER JONES	07/04/1991		Mediano	680 x 482 mm	papel	offset	BUENO
390	427.2	CLARK TERRY ALL STARS AND OLIVER JONES	07/04/1991		Mediano	680 x 482 mm	papel	offset	BUENO
390	427.3	CLARK TERRY ALL STARS AND OLIVER JONES	07/04/1991		Mediano	680 x 482 mm	papel	offset	BUENO
399	428.1	UNIVERSIDAD COMPLUTENSE: "1991 AÑO MOZART"	14/04/1991		Mediano	660 x 478 mm	papel	offset	BUENO
399	428.2	UNIVERSIDAD COMPLUTENSE: "1991 AÑO MOZART"	14/04/1991		Mediano	660 x 478 mm	papel	offset	BUENO
399	428.3	UNIVERSIDAD COMPLUTENSE: "1991 AÑO MOZART"	14/04/1991		Mediano	660 x 478 mm	papel	offset	BUENO
399	428.4	UNIVERSIDAD COMPLUTENSE: "1991 AÑO MOZART"	14/04/1991		Mediano	660 x 478 mm	papel	offset	BUENO
399	428.5	UNIVERSIDAD COMPLUTENSE: "1991 AÑO MOZART"	14/04/1991		Mediano	660 x 478 mm	papel	offset	BUENO
695	429.1	MOZART: I SESION	20/04/1991	HITA design	Mediano	695 x 497 mm	papel	offset	BUENO
394	430.1	X FESTIVAL INTERNACIONAL DE JAZZ SAN JUAN EVANGELISTA	27/04/1991	HITA design	Mediano	700 x 498 mm	papel	offset	BUENO
394	430.2	X FESTIVAL INTERNACIONAL DE JAZZ SAN JUAN EVANGELISTA	27/04/1991	HITA design	Mediano	700 x 498 mm	papel	offset	BUENO
401	431.1	IRA STEIN Y RUSSELL WALDER + KLAUS SCHULZE	26/10/1991	HITA design	Mediano	648 x 443 mm	papel	offset	BUENO
401	431.2	IRA STEIN Y RUSSELL WALDER + KLAUS SCHULZE	26/10/1991	HITA design	Mediano	648 x 443 mm	papel	offset	BUENO
401	431.3	IRA STEIN Y RUSSELL WALDER + KLAUS SCHULZE	26/10/1991	HITA design	Mediano	648 x 443 mm	papel	offset	BUENO
401	431.4	IRA STEIN Y RUSSELL WALDER + KLAUS SCHULZE	26/10/1991	HITA design	Mediano	648 x 443 mm	papel	offset	BUENO
401	431.5	IRA STEIN Y RUSSELL WALDER + KLAUS SCHULZE	26/10/1991	HITA design	Mediano	648 x 443 mm	papel	offset	BUENO
403	432.1	I FESTIVAL DE MÚSICA ETNICA	22/11/1991		Mediano	680 x 480 mm	papel	offset	BUENO

LISTA DE REGISTRO COLECCIÓN DEL JOHNNY

403	432.2	I FESTIVAL DE MÚSICA ETNICA	22/11/1991		Mediano	680 x 480 mm	papel	offset	BUENO
403	432.3	I FESTIVAL DE MÚSICA ETNICA	22/11/1991		Mediano	680 x 480 mm	papel	offset	BUENO
403	432.4	I FESTIVAL DE MÚSICA ETNICA	22/11/1991		Mediano	680 x 480 mm	papel	offset	BUENO
403	432.5	I FESTIVAL DE MÚSICA ETNICA	22/11/1991		Mediano	680 x 480 mm	papel	offset	BUENO
404	433.1	II FESTIVAL DE BLUES	29/11/1991	HITA design	Mediano	680 x 479 mm	papel	offset	BUENO
406	434.1	MIKE RICHMOND QUINTET	13/12/1991	HITA design	Mediano	677 x 480 mm	papel	offset	BUENO
406	434.2	MIKE RICHMOND QUINTET	13/12/1991	HITA design	Mediano	677 x 480 mm	papel	offset	BUENO
406	434.3	MIKE RICHMOND QUINTET	13/12/1991	HITA design	Mediano	677 x 480 mm	papel	offset	BUENO
406	434.4	MIKE RICHMOND QUINTET	13/12/1991	HITA design	Mediano	677 x 480 mm	papel	offset	BUENO
406	434.5	MIKE RICHMOND QUINTET	13/12/1991	HITA design	Mediano	677 x 480 mm	papel	offset	BUENO
410	435.1	ROY HARGROVE QUINTET	01/02/1992		Mediano	688 x 475 mm	papel	offset	BUENO
410	435.2	ROY HARGROVE QUINTET	01/02/1992		Mediano	688 x 475 mm	papel	offset	BUENO
410	435.3	ROY HARGROVE QUINTET	01/02/1992		Mediano	688 x 475 mm	papel	offset	BUENO
410	435.4	ROY HARGROVE QUINTET	01/02/1992		Mediano	688 x 475 mm	papel	offset	BUENO
410	435.5	ROY HARGROVE QUINTET	01/02/1992		Mediano	688 x 475 mm	papel	offset	BUENO
414	436.1	CAREY BELL BLUES HARP	16/02/1992	HITA design	Mediano	480 x 678 mm	papel	offset	BUENO
415	437.1	KENNY BURRELL + RALPH MOORE + CEDAR WALTON QUARTET	29/03/1992	HITA design	Mediano	436 x 648 mm	papel	offset	BUENO
415	437.2	KENNY BURRELL + RALPH MOORE + CEDAR WALTON QUARTET	29/03/1992	HITA design	Mediano	436 x 648 mm	papel	offset	BUENO

LISTA DE REGISTRO COLECCIÓN DEL JOHNNY

415	437.3	KENNY BURRELL + RALPH MOORE + CEDAR WALTON QUARTET	29/03/1992	HITA design	Mediano	436 x 648 mm	papel	offset	BUENO
415	437.4	KENNY BURRELL + RALPH MOORE + CEDAR WALTON QUARTET	29/03/1992	HITA design	Mediano	436 x 648 mm	papel	offset	BUENO
415	437.5	KENNY BURRELL + RALPH MOORE + CEDAR WALTON QUARTET	29/03/1992	HITA design	Mediano	436 x 648 mm	papel	offset	BUENO
416	438.1	XI FESTIVAL DE JAZZ SAN JUAN EVANGELISTA + II MUESTRA DE JAZZ DE	02/05/1992	HITA design	Mediano	675 x 480 mm	papel	offset	BUENO
416	438.2	XI FESTIVAL DE JAZZ SAN JUAN EVANGELISTA + II MUESTRA DE JAZZ DE	02/05/1992	HITA design	Mediano	675 x 480 mm	papel	offset	BUENO
419	439.1	VIENNA ART ORCHESTRA	29/05/1992	HITA design	Mediano	678 x 480 mm	papel	offset	BUENO
419	439.2	VIENNA ART ORCHESTRA	29/05/1992	HITA design	Mediano	678 x 480 mm	papel	offset	BUENO
419	439.3	VIENNA ART ORCHESTRA	29/05/1992	HITA design	Mediano	678 x 480 mm	papel	offset	BUENO
419	439.4	VIENNA ART ORCHESTRA	29/05/1992	HITA design	Mediano	678 x 480 mm	papel	offset	BUENO
419	439.5	VIENNA ART ORCHESTRA	29/05/1992	HITA design	Mediano	678 x 480 mm	papel	offset	BUENO
421	440.1	ALFONSO CARRASCOSA QUARTET + JEAN TOUSSAINT + JORGE PARDO,	18/10/1992		Mediano	648 x 424 mm	papel	offset	BUENO
421	440.2	ALFONSO CARRASCOSA QUARTET + JEAN TOUSSAINT + JORGE PARDO,	18/10/1992		Mediano	648 x 424 mm	papel	offset	BUENO
421	440.3	ALFONSO CARRASCOSA QUARTET + JEAN TOUSSAINT + JORGE PARDO,	18/10/1992		Mediano	648 x 424 mm	papel	offset	BUENO
421	440.4	ALFONSO CARRASCOSA QUARTET + JEAN TOUSSAINT + JORGE PARDO,	18/10/1992		Mediano	648 x 424 mm	papel	offset	BUENO
421	440.5	ALFONSO CARRASCOSA QUARTET + JEAN TOUSSAINT + JORGE PARDO,	18/10/1992		Mediano	648 x 424 mm	papel	offset	BUENO
423	441.1	CHICAGO BLUES FESTIVAL	15/11/1992	HITA design	Mediano	645 x 425 mm	papel	offset	BUENO
424	442.1	RONNIE MATHEWS TRÍO	29/11/1992	HITA design	Mediano	649 x 425 mm	papel	offset	BUENO
427	443.1	IV FESTIVAL FLAMENCO POR TARANTOS A ALMERÍA	24/01/1993	HITA design	Mediano	685 x 484 mm	papel	offset	BUENO

LISTA DE REGISTRO COLECCIÓN DEL JOHNNY

428	444.1	JOHNNY COPELAND TEXAS BLUES BAND	14/02/1993	HITA design	Mediano	652 x 425 mm	papel	offset	BUENO
429	445.1	DIA DE ANDALUCÍA - ENRIQUE MORENTE	28/02/1993		Mediano	650 x 427 mm	papel	offset	BUENO
429	445.2	DIA DE ANDALUCÍA - ENRIQUE MORENTE	28/02/1993		Mediano	650 x 427 mm	papel	offset	BUENO
430	446.1	XII FESTIVAL DE JAZZ SAN JUAN EVANGELISTA	07/03/1993	HITA design	Mediano	668 x 480 mm	papel	offset	BUENO
431	447.1	EDDIE CLEARWATER CHICAGO BLUES BAND	17/04/1993	Arte Madrid	Mediano	639 x 424 mm	papel	offset	BUENO
431	447.2	EDDIE CLEARWATER CHICAGO BLUES BAND	17/04/1993	Arte Madrid	Mediano	639 x 424 mm	papel	offset	BUENO
431	447.3	EDDIE CLEARWATER CHICAGO BLUES BAND	17/04/1993	Arte Madrid	Mediano	639 x 424 mm	papel	offset	BUENO
431	447.4	EDDIE CLEARWATER CHICAGO BLUES BAND	17/04/1993	Arte Madrid	Mediano	639 x 424 mm	papel	offset	BUENO
431	447.5	EDDIE CLEARWATER CHICAGO BLUES BAND	17/04/1993	Arte Madrid	Mediano	639 x 424 mm	papel	offset	BUENO
434	448.1	ORQUESTA FILARMÓNICA DE ODESSA Y CORO ACADÉMICO DE CANTO DE	26/05/1993		Mediano	640 x 460 mm	papel	offset	BUENO
434	448.2	ORQUESTA FILARMÓNICA DE ODESSA Y CORO ACADÉMICO DE CANTO DE	26/05/1993		Mediano	640 x 460 mm	papel	offset	BUENO
434	448.3	ORQUESTA FILARMÓNICA DE ODESSA Y CORO ACADÉMICO DE CANTO DE	26/05/1993		Mediano	640 x 460 mm	papel	offset	BUENO
434	448.4	ORQUESTA FILARMÓNICA DE ODESSA Y CORO ACADÉMICO DE CANTO DE	26/05/1993		Mediano	640 x 460 mm	papel	offset	BUENO
434	448.5	ORQUESTA FILARMÓNICA DE ODESSA Y CORO ACADÉMICO DE CANTO DE	26/05/1993		Mediano	640 x 460 mm	papel	offset	BUENO
435	449.1	BRASILIANA: I FESTIVAL DE MÚSICA POPULAR DE BRASIL	22/10/1993	HITA design	Mediano	647 x 436 mm	papel	offset	BUENO
435	449.2	BRASILIANA: I FESTIVAL DE MÚSICA POPULAR DE BRASIL	22/10/1993	HITA design	Mediano	647 x 436 mm	papel	offset	BUENO
435	449.3	BRASILIANA: I FESTIVAL DE MÚSICA POPULAR DE BRASIL	22/10/1993	HITA design	Mediano	647 x 436 mm	papel	offset	BUENO
435	449.4	BRASILIANA: I FESTIVAL DE MÚSICA POPULAR DE BRASIL	22/10/1993	HITA design	Mediano	647 x 436 mm	papel	offset	BUENO

LISTA DE REGISTRO COLECCIÓN DEL JOHNNY

435	449.5	BRASILIANA: I FESTIVAL DE MÚSICA POPULAR DE BRASIL	22/10/1993	HITA design	Mediano	647 x 436 mm	papel	offset	BUENO
437.1	450.1	1.- VICENTE AMIGO + 2.- VICTOR MONGE "SERRANITO" + 3.- TOMATITO Y	13/11/1993		Mediano	645 x 430 mm	papel	offset	BUENO
437.1	450.2	1.- VICENTE AMIGO + 2.- VICTOR MONGE "SERRANITO" + 3.- TOMATITO Y	13/11/1993		Mediano	645 x 430 mm	papel	offset	BUENO
437.1	450.3	1.- VICENTE AMIGO + 2.- VICTOR MONGE "SERRANITO" + 3.- TOMATITO Y	13/11/1993		Mediano	645 x 430 mm	papel	offset	BUENO
437.1	450.4	1.- VICENTE AMIGO + 2.- VICTOR MONGE "SERRANITO" + 3.- TOMATITO Y	13/11/1993		Mediano	645 x 430 mm	papel	offset	BUENO
437.1	450.5	1.- VICENTE AMIGO + 2.- VICTOR MONGE "SERRANITO" + 3.- TOMATITO Y	13/11/1993		Mediano	645 x 430 mm	papel	offset	BUENO
438	451.1	HOMENAJE A FÉLIX DE UTRERA	21/01/1994		Mediano	676 x 477 mm	papel	offset	BUENO
438	451.2	HOMENAJE A FÉLIX DE UTRERA	21/01/1994		Mediano	676 x 477 mm	papel	offset	BUENO
438	451.3	HOMENAJE A FÉLIX DE UTRERA	21/01/1994		Mediano	676 x 477 mm	papel	offset	BUENO
438	451.4	HOMENAJE A FÉLIX DE UTRERA	21/01/1994		Mediano	676 x 477 mm	papel	offset	BUENO
438	451.5	HOMENAJE A FÉLIX DE UTRERA	21/01/1994		Mediano	676 x 477 mm	papel	offset	BUENO
440	452.1	HANK JONES TRÍO	13/02/1994	ENNES	Mediano	634 x 446 mm	papel	offset	BUENO
440	452.2	HANK JONES TRÍO	13/02/1994	ENNES	Mediano	634 x 446 mm	papel	offset	BUENO
440	452.3	HANK JONES TRÍO	13/02/1994	ENNES	Mediano	634 x 446 mm	papel	offset	BUENO
440	452.4	HANK JONES TRÍO	13/02/1994	ENNES	Mediano	634 x 446 mm	papel	offset	BUENO
440	452.5	HANK JONES TRÍO	13/02/1994	ENNES	Mediano	634 x 446 mm	papel	offset	BUENO
442	453.1	TOM HARRELL QUINTET	18/03/1994		Mediano	602 x 434 mm	papel	offset	BUENO
442	453.2	TOM HARRELL QUINTET	18/03/1994		Mediano	602 x 434 mm	papel	offset	BUENO

LISTA DE REGISTRO COLECCIÓN DEL JOHNNY

442	453.3	TOM HARRELL QUINTET	18/03/1994		Mediano	602 x 434 mm	papel	offset	BUENO
442	453.4	TOM HARRELL QUINTET	18/03/1994		Mediano	602 x 434 mm	papel	offset	BUENO
442	453.5	TOM HARRELL QUINTET	18/03/1994		Mediano	602 x 434 mm	papel	offset	BUENO
447	454.1	13º FESTIVAL DE JAZZ SAN JUAN EVANGELISTA	06/05/1994	ENNES	Mediano	638 x 427 mm	papel	offset	BUENO
447	454.2	13º FESTIVAL DE JAZZ SAN JUAN EVANGELISTA	06/05/1994	ENNES	Mediano	638 x 427 mm	papel	offset	BUENO
447	454.3	13º FESTIVAL DE JAZZ SAN JUAN EVANGELISTA	06/05/1994	ENNES	Mediano	638 x 427 mm	papel	offset	BUENO
447	454.4	13º FESTIVAL DE JAZZ SAN JUAN EVANGELISTA	06/05/1994	ENNES	Mediano	638 x 427 mm	papel	offset	BUENO
447	454.5	13º FESTIVAL DE JAZZ SAN JUAN EVANGELISTA	06/05/1994	ENNES	Mediano	638 x 427 mm	papel	offset	BUENO
446	455.1	V FESTIVAL FLAMENCO POR TARANTOS A ALMERÍA	07/05/1994		Mediano	630 x 428 mm	papel	offset	BUENO
446	455.2	V FESTIVAL FLAMENCO POR TARANTOS A ALMERÍA	07/05/1994		Mediano	630 x 428 mm	papel	offset	BUENO
446	455.3	V FESTIVAL FLAMENCO POR TARANTOS A ALMERÍA	07/05/1994		Mediano	630 x 428 mm	papel	offset	BUENO
446	455.4	V FESTIVAL FLAMENCO POR TARANTOS A ALMERÍA	07/05/1994		Mediano	630 x 428 mm	papel	offset	BUENO
446	455.5	V FESTIVAL FLAMENCO POR TARANTOS A ALMERÍA	07/05/1994		Mediano	630 x 428 mm	papel	offset	BUENO
448	456.1	RAY BROWN TRÍO	15/10/1994	ENNES	Mediano	630 x 435 mm	papel	offset	BUENO
448	456.2	RAY BROWN TRÍO	15/10/1994	ENNES	Mediano	630 x 435 mm	papel	offset	BUENO
448	456.3	RAY BROWN TRÍO	15/10/1994	ENNES	Mediano	630 x 435 mm	papel	offset	BUENO
448	456.4	RAY BROWN TRÍO	15/10/1994	ENNES	Mediano	630 x 435 mm	papel	offset	BUENO
448	456.5	RAY BROWN TRÍO	15/10/1994	ENNES	Mediano	630 x 435 mm	papel	offset	BUENO

LISTA DE REGISTRO COLECCIÓN DEL JOHNNY

449	457.1	FESTIVAL POR EL RESPETO AL DIFERENTE	21/10/1994		Mediano	653 x 379 mm	papel	offset	BUENO
449	457.2	FESTIVAL POR EL RESPETO AL DIFERENTE	21/10/1994		Mediano	653 x 379 mm	papel	offset	BUENO
449	457.3	FESTIVAL POR EL RESPETO AL DIFERENTE	21/10/1994		Mediano	653 x 379 mm	papel	offset	BUENO
449	457.4	FESTIVAL POR EL RESPETO AL DIFERENTE	21/10/1994		Mediano	653 x 379 mm	papel	offset	BUENO
449	457.5	FESTIVAL POR EL RESPETO AL DIFERENTE	21/10/1994		Mediano	653 x 379 mm	papel	offset	BUENO
450	458.1	I FESTIVAL FLAMENCO EN EL RECUERDO	04/11/1994		Mediano	610 x 430 mm	papel	offset	BUENO
450	458.2	I FESTIVAL FLAMENCO EN EL RECUERDO	04/11/1994		Mediano	610 x 430 mm	papel	offset	BUENO
450	458.3	I FESTIVAL FLAMENCO EN EL RECUERDO	04/11/1994		Mediano	610 x 430 mm	papel	offset	BUENO
450	458.4	I FESTIVAL FLAMENCO EN EL RECUERDO	04/11/1994		Mediano	610 x 430 mm	papel	offset	BUENO
450	458.5	I FESTIVAL FLAMENCO EN EL RECUERDO	04/11/1994		Mediano	610 x 430 mm	papel	offset	BUENO
451	459.1	CHARLIE MUSSELWHITE BLUES BAND	12/11/1994	Maroto	Mediano	650 x 448 mm	papel	offset	BUENO
451	459.2	CHARLIE MUSSELWHITE BLUES BAND	12/11/1994	Maroto	Mediano	650 x 448 mm	papel	offset	BUENO
451	459.3	CHARLIE MUSSELWHITE BLUES BAND	12/11/1994	Maroto	Mediano	650 x 448 mm	papel	offset	BUENO
451	459.4	CHARLIE MUSSELWHITE BLUES BAND	12/11/1994	Maroto	Mediano	650 x 448 mm	papel	offset	BUENO
451	459.5	CHARLIE MUSSELWHITE BLUES BAND	12/11/1994	Maroto	Mediano	650 x 448 mm	papel	offset	BUENO
453	460.1	III FESTIVAL DE GUITARRA FLAMENCA	25/11/1994		Mediano	605 x 430 mm	papel	offset	BUENO
452	461.1	"CONCIERTO DE NAVIDAD" CLARENCE FOUNTAIN AND THE BLIND BOYS OF	16/12/1994	Maroto	Mediano	679 x 471 mm	papel	offset	BUENO
452	461.2	"CONCIERTO DE NAVIDAD" CLARENCE FOUNTAIN AND THE BLIND BOYS OF	16/12/1994	Maroto	Mediano	679 x 471 mm	papel	offset	BUENO

LISTA DE REGISTRO COLECCIÓN DEL JOHNNY

452	461.3	"CONCIERTO DE NAVIDAD" CLARENCE FOUNTAIN AND THE BLIND BOYS OF	16/12/1994 Maroto	Mediano	679 x 471 mm	papel	offset	BUENO
452	461.4	"CONCIERTO DE NAVIDAD" CLARENCE FOUNTAIN AND THE BLIND BOYS OF	16/12/1994 Maroto	Mediano	679 x 471 mm	papel	offset	BUENO
452	461.5	"CONCIERTO DE NAVIDAD" CLARENCE FOUNTAIN AND THE BLIND BOYS OF	16/12/1994 Maroto	Mediano	679 x 471 mm	papel	offset	BUENO
458	462.1	II JAZZ ES PRIMAVERA	12/03/1995	Mediano	675 x 440 mm	papel	offset	BUENO
458	462.2	II JAZZ ES PRIMAVERA	12/03/1995	Mediano	675 x 440 mm	papel	offset	BUENO
458	462.3	II JAZZ ES PRIMAVERA	12/03/1995	Mediano	675 x 440 mm	papel	offset	BUENO
458	462.4	II JAZZ ES PRIMAVERA	12/03/1995	Mediano	675 x 440 mm	papel	offset	BUENO
458	462.5	II JAZZ ES PRIMAVERA	12/03/1995	Mediano	675 x 440 mm	papel	offset	BUENO
460	463.1	14º FESTIVAL DE JAZZ SAN JUAN EVANGELISTA	01/04/1995 DENSO	Mediano	685 x 450 mm	papel	offset	BUENO
460	463.2	14º FESTIVAL DE JAZZ SAN JUAN EVANGELISTA	01/04/1995 DENSO	Mediano	685 x 450 mm	papel	offset	BUENO
460	463.3	14º FESTIVAL DE JAZZ SAN JUAN EVANGELISTA	01/04/1995 DENSO	Mediano	685 x 450 mm	papel	offset	BUENO
460	463.4	14º FESTIVAL DE JAZZ SAN JUAN EVANGELISTA	01/04/1995 DENSO	Mediano	685 x 450 mm	papel	offset	BUENO
460	463.5	14º FESTIVAL DE JAZZ SAN JUAN EVANGELISTA	01/04/1995 DENSO	Mediano	685 x 450 mm	papel	offset	BUENO
459	464.1	JORNADAS NÓRDICAS DE JAZZ. BAJO LA ESTRELLA POLAR	22/04/1995 DENSO	Mediano	698 x 480 mm	papel	offset	BUENO
459	464.2	JORNADAS NÓRDICAS DE JAZZ. BAJO LA ESTRELLA POLAR	22/04/1995 DENSO	Mediano	698 x 480 mm	papel	offset	BUENO
459	464.3	JORNADAS NÓRDICAS DE JAZZ. BAJO LA ESTRELLA POLAR	22/04/1995 DENSO	Mediano	698 x 480 mm	papel	offset	BUENO
459	464.4	JORNADAS NÓRDICAS DE JAZZ. BAJO LA ESTRELLA POLAR	22/04/1995 DENSO	Mediano	698 x 480 mm	papel	offset	BUENO
459	464.5	JORNADAS NÓRDICAS DE JAZZ. BAJO LA ESTRELLA POLAR	22/04/1995 DENSO	Mediano	698 x 480 mm	papel	offset	BUENO

LISTA DE REGISTRO COLECCIÓN DEL JOHNNY

461	465.1	VI FESTIVAL FLAMENCO POR TARANTOS A ALMERÍA	02/05/1995		Mediano	680 x 480 mm	papel	offset	BUENO
461	465.2	VI FESTIVAL FLAMENCO POR TARANTOS A ALMERÍA	02/05/1995		Mediano	680 x 480 mm	papel	offset	BUENO
461	465.3	VI FESTIVAL FLAMENCO POR TARANTOS A ALMERÍA	02/05/1995		Mediano	680 x 480 mm	papel	offset	BUENO
461	465.4	VI FESTIVAL FLAMENCO POR TARANTOS A ALMERÍA	02/05/1995		Mediano	680 x 480 mm	papel	offset	BUENO
461	465.5	VI FESTIVAL FLAMENCO POR TARANTOS A ALMERÍA	02/05/1995		Mediano	680 x 480 mm	papel	offset	BUENO
520.1	466.1	THE NEW ORLEANS OLYMPIA BRASS BAND + CHARLIE MUSSELWHITE BAND +	23/10/1998	Estudio Creativo	Mediano	632 x 425 mm	papel	offset	BUENO
520.1	466.2	THE NEW ORLEANS OLYMPIA BRASS BAND + CHARLIE MUSSELWHITE BAND +	23/10/1998	Estudio Creativo	Mediano	632 x 425 mm	papel	offset	BUENO
520.1	466.3	THE NEW ORLEANS OLYMPIA BRASS BAND + CHARLIE MUSSELWHITE BAND +	23/10/1998	Estudio Creativo	Mediano	632 x 425 mm	papel	offset	BUENO
520.1	466.4	THE NEW ORLEANS OLYMPIA BRASS BAND + CHARLIE MUSSELWHITE BAND +	23/10/1998	Estudio Creativo	Mediano	632 x 425 mm	papel	offset	BUENO
693	467.1	"CONCIERTO EXTRAORDINARIO" THE CHARMAINE NEVILLE BAND	21/11/2006	ivansolbes.com	Mediano	629 x 224 mm	papel	offset	BUENO
693	467.2	"CONCIERTO EXTRAORDINARIO" THE CHARMAINE NEVILLE BAND	21/11/2006	ivansolbes.com	Mediano	629 x 224 mm	papel	offset	BUENO
693	467.3	"CONCIERTO EXTRAORDINARIO" THE CHARMAINE NEVILLE BAND	21/11/2006	ivansolbes.com	Mediano	629 x 224 mm	papel	offset	BUENO
693	467.4	"CONCIERTO EXTRAORDINARIO" THE CHARMAINE NEVILLE BAND	21/11/2006	ivansolbes.com	Mediano	629 x 224 mm	papel	offset	BUENO
693	467.5	"CONCIERTO EXTRAORDINARIO" THE CHARMAINE NEVILLE BAND	21/11/2006	ivansolbes.com	Mediano	629 x 224 mm	papel	offset	BUENO
692	468.1	MILLADOIRO	18/03/2015		Mediano	220 x 600 mm	papel	offset	BUENO
692	468.2	MILLADOIRO	18/03/2015		Mediano	220 x 600 mm	papel	offset	BUENO
692	468.3	MILLADOIRO	18/03/2015		Mediano	220 x 600 mm	papel	offset	BUENO
692	468.4	MILLADOIRO	18/03/2015		Mediano	220 x 600 mm	papel	offset	BUENO

LISTA DE REGISTRO COLECCIÓN DEL JOHNNY

692	468.5	MILLADOIRO	18/03/2015		Mediano	220 x 600 mm	papel	offset	BUENO
182	469.1	ORQUESTA FILARMÓNICA NACIONAL DE SOFÍA	24/10/1979		Grande	884 X 735 mm	papel	offset	REGULAR
181	470.1	VLADY BAS QUINTET	27/10/1979	Graffics LAUFER	Grande	640 x 880 mm	papel	offset	REGULAR
181	470.2	VLADY BAS QUINTET	27/10/1979	Graffics LAUFER	Grande	640 x 880 mm	papel	offset	REGULAR
181	470.3	VLADY BAS QUINTET	27/10/1979	Graffics LAUFER	Grande	640 x 880 mm	papel	offset	REGULAR
181	470.4	VLADY BAS QUINTET	27/10/1979	Graffics LAUFER	Grande	640 x 880 mm	papel	offset	REGULAR
183	471.1	JEAN-LUC VALLET SEXTET	03/11/1979		Grande	640 x 880 mm	papel	offset	REGULAR
183	471.2	JEAN-LUC VALLET SEXTET	03/11/1979		Grande	640 x 880 mm	papel	offset	REGULAR
183	471.3	JEAN-LUC VALLET SEXTET	03/11/1979		Grande	640 x 880 mm	papel	offset	REGULAR
183	471.4	JEAN-LUC VALLET SEXTET	03/11/1979		Grande	640 x 880 mm	papel	offset	REGULAR
183	471.5	JEAN-LUC VALLET SEXTET	03/11/1979		Grande	640 x 880 mm	papel	offset	REGULAR
185	472.1	CANAL STREET JAZZ BAND	24/11/1979		Grande	640 x 880 mm	papel	offset	REGULAR
186	473.1	LOU BENNETT	01/12/1979		Grande	643 x 880 mm	papel	offset	REGULAR
186	473.2	LOU BENNETT	01/12/1979		Grande	643 x 880 mm	papel	offset	REGULAR
186	473.3	LOU BENNETT	01/12/1979		Grande	643 x 880 mm	papel	offset	REGULAR
186	473.4	LOU BENNETT	01/12/1979		Grande	643 x 880 mm	papel	offset	REGULAR
186	473.5	LOU BENNETT	01/12/1979		Grande	643 x 880 mm	papel	offset	REGULAR
187	474.1	TETE MONTOLIU TRÍO	26/01/1980	Graffics LAUFER	Grande	634 x 960 nn	papel	offset	REGULAR

LISTA DE REGISTRO COLECCIÓN DEL JOHNNY

187	474.2	TETE MONTOLIU TRÍO	26/01/1980	Graffics LAUFER	Grande	634 x 960 nn	papel	offset	REGULAR
187	474.3	TETE MONTOLIU TRÍO	26/01/1980	Graffics LAUFER	Grande	634 x 960 nn	papel	offset	REGULAR
187	474.4	TETE MONTOLIU TRÍO	26/01/1980	Graffics LAUFER	Grande	634 x 960 nn	papel	offset	REGULAR
187	474.5	TETE MONTOLIU TRÍO	26/01/1980	Graffics LAUFER	Grande	634 x 960 nn	papel	offset	REGULAR
193	475.1	MONCHO ALPUENTE Y LOS DEL RÍO KWAI	09/02/1980	Graffics LAUFER	Grande	640 x 882 mm	papel	offset	REGULAR
188	476.1	2º Desconcierto "El Mago"	22/02/1980		Grande	802 x 596 mm	papel	offset	REGULAR
188	476.2	2º Desconcierto "El Mago"	22/02/1980		Grande	802 x 596 mm	papel	offset	REGULAR
188	476.3	2º Desconcierto "El Mago"	22/02/1980		Grande	802 x 596 mm	papel	offset	REGULAR
189	477.1	SUBURBANO Y LABANDA	23/02/1980	Graffics LAUFER	Grande	640 x 880 mm	papel	offset	REGULAR
189	477.2	SUBURBANO Y LABANDA	23/02/1980	Graffics LAUFER	Grande	640 x 880 mm	papel	offset	REGULAR
189	477.3	SUBURBANO Y LABANDA	23/02/1980	Graffics LAUFER	Grande	640 x 880 mm	papel	offset	REGULAR
189	477.4	SUBURBANO Y LABANDA	23/02/1980	Graffics LAUFER	Grande	640 x 880 mm	papel	offset	REGULAR
199	478.1	CRASH	26/04/1980		Grande	956 x 633 mm	papel	offset	REGULAR
199	478.2	CRASH	26/04/1980		Grande	956 x 633 mm	papel	offset	REGULAR
199	478.3	CRASH	26/04/1980		Grande	956 x 633 mm	papel	offset	REGULAR
199	478.4	CRASH	26/04/1980		Grande	956 x 633 mm	papel	offset	REGULAR
199	478.5	CRASH	26/04/1980		Grande	956 x 633 mm	papel	offset	REGULAR
204	479.1	ORQUESTA REAL DE CÁMARA DE ESTOCOLMO	16/11/1980		Grande	640 x 878 mm	papel	offset	REGULAR

LISTA DE REGISTRO COLECCIÓN DEL JOHNNY

204	479.2	ORQUESTA REAL DE CÁMARA DE ESTOCOLMO	16/11/1980	Grande	640 x 878 mm	papel	offset	REGULAR
204	479.3	ORQUESTA REAL DE CÁMARA DE ESTOCOLMO	16/11/1980	Grande	640 x 878 mm	papel	offset	REGULAR
204	479.4	ORQUESTA REAL DE CÁMARA DE ESTOCOLMO	16/11/1980	Grande	640 x 878 mm	papel	offset	REGULAR
204	479.5	ORQUESTA REAL DE CÁMARA DE ESTOCOLMO	16/11/1980	Grande	640 x 878 mm	papel	offset	REGULAR
205	480.1	LIBRA COLLAGE JAZZ GROUP	22/11/1980	Grande	906 x 650 mm	papel	offset	REGULAR
205	480.2	LIBRA COLLAGE JAZZ GROUP	22/11/1980	Grande	906 x 650 mm	papel	offset	REGULAR
205	480.3	LIBRA COLLAGE JAZZ GROUP	22/11/1980	Grande	906 x 650 mm	papel	offset	REGULAR
205	480.4	LIBRA COLLAGE JAZZ GROUP	22/11/1980	Grande	906 x 650 mm	papel	offset	REGULAR
205	480.5	LIBRA COLLAGE JAZZ GROUP	22/11/1980	Grande	906 x 650 mm	papel	offset	REGULAR
206	481.1	SWING WORKSHOP DE VARSOVIA	06/12/1980	Grande	905 x 602 mm	papel	offset	REGULAR
206	481.2	SWING WORKSHOP DE VARSOVIA	06/12/1980	Grande	905 x 602 mm	papel	offset	REGULAR
206	481.3	SWING WORKSHOP DE VARSOVIA	06/12/1980	Grande	905 x 602 mm	papel	offset	REGULAR
206	481.4	SWING WORKSHOP DE VARSOVIA	06/12/1980	Grande	905 x 602 mm	papel	offset	REGULAR
206	481.5	SWING WORKSHOP DE VARSOVIA	06/12/1980	Grande	905 x 602 mm	papel	offset	REGULAR
210	482.1	GUALDAQUIVIR	14/02/1981	Grande	630 x 965 mm	papel	offset	REGULAR
210	482.2	GUALDAQUIVIR	14/02/1981	Grande	630 x 965 mm	papel	offset	REGULAR
210	482.3	GUALDAQUIVIR	14/02/1981	Grande	630 x 965 mm	papel	offset	REGULAR
210	482.4	GUALDAQUIVIR	14/02/1981	Grande	630 x 965 mm	papel	offset	REGULAR

LISTA DE REGISTRO COLECCIÓN DEL JOHNNY

210	482.5	GUALDAQUIVIR	14/02/1981	Grande	630 x 965 mm	papel	offset	REGULAR
211	483.1	"REUNIÓN FLAMENCA EN LA UNIVERSIDAD" - JOSÉ MENESE y	28/02/1981	Grande	960 x 639 mm	papel	offset	REGULAR
211	483.2	"REUNIÓN FLAMENCA EN LA UNIVERSIDAD" - JOSÉ MENESE y	28/02/1981	Grande	960 x 639 mm	papel	offset	REGULAR
211	483.3	"REUNIÓN FLAMENCA EN LA UNIVERSIDAD" - JOSÉ MENESE y	28/02/1981	Grande	960 x 639 mm	papel	offset	REGULAR
211	483.4	"REUNIÓN FLAMENCA EN LA UNIVERSIDAD" - JOSÉ MENESE y	28/02/1981	Grande	960 x 639 mm	papel	offset	REGULAR
211	483.5	"REUNIÓN FLAMENCA EN LA UNIVERSIDAD" - JOSÉ MENESE y	28/02/1981	Grande	960 x 639 mm	papel	offset	REGULAR
213	484.1	OSIRIS RODRÍGUEZ-CASTILLOS	21/03/1981	Grande	960 x 626 mm	papel	offset	REGULAR
213	484.2	OSIRIS RODRÍGUEZ-CASTILLOS	21/03/1981	Grande	960 x 626 mm	papel	offset	REGULAR
213	484.3	OSIRIS RODRÍGUEZ-CASTILLOS	21/03/1981	Grande	960 x 626 mm	papel	offset	REGULAR
213	484.4	OSIRIS RODRÍGUEZ-CASTILLOS	21/03/1981	Grande	960 x 626 mm	papel	offset	REGULAR
213	484.5	OSIRIS RODRÍGUEZ-CASTILLOS	21/03/1981	Grande	960 x 626 mm	papel	offset	REGULAR
214	485.1	ALFATIHAH	22/03/1981	Grande	960 x 660 mm	papel	offset	REGULAR
214	485.2	ALFATIHAH	22/03/1981	Grande	960 x 660 mm	papel	offset	REGULAR
214	485.3	ALFATIHAH	22/03/1981	Grande	960 x 660 mm	papel	offset	REGULAR
214	485.4	ALFATIHAH	22/03/1981	Grande	960 x 660 mm	papel	offset	REGULAR
214	485.5	ALFATIHAH	22/03/1981	Grande	960 x 660 mm	papel	offset	REGULAR
217	486.1	GWENDAL	08/04/1981	Grande	900 x 630 mm	papel	offset	REGULAR
217	486.2	GWENDAL	08/04/1981	Grande	900 x 630 mm	papel	offset	REGULAR

LISTA DE REGISTRO COLECCIÓN DEL JOHNNY

217	486.3	GWENDAL	08/04/1981	Grande	900 x 630 mm	papel	offset	REGULAR
217	486.4	GWENDAL	08/04/1981	Grande	900 x 630 mm	papel	offset	REGULAR
218	487.1	PASADENA ROOF ORCHESTRA	30/04/1981	Grande	960 x 653 mm	papel	offset	REGULAR
218	487.2	PASADENA ROOF ORCHESTRA	30/04/1981	Grande	960 x 653 mm	papel	offset	REGULAR
218	487.3	PASADENA ROOF ORCHESTRA	30/04/1981	Grande	960 x 653 mm	papel	offset	REGULAR
218	487.4	PASADENA ROOF ORCHESTRA	30/04/1981	Grande	960 x 653 mm	papel	offset	REGULAR
218	487.5	PASADENA ROOF ORCHESTRA	30/04/1981	Grande	960 x 653 mm	papel	offset	REGULAR
221	488.1	ORQUESTA DE CÁMARA DE HOLANDA	31/05/1981	Grande	960 x 647 mm	papel	offset	REGULAR
221	488.2	ORQUESTA DE CÁMARA DE HOLANDA	31/05/1981	Grande	960 x 647 mm	papel	offset	REGULAR
221	488.3	ORQUESTA DE CÁMARA DE HOLANDA	31/05/1981	Grande	960 x 647 mm	papel	offset	REGULAR
221	488.4	ORQUESTA DE CÁMARA DE HOLANDA	31/05/1981	Grande	960 x 647 mm	papel	offset	REGULAR
221	488.5	ORQUESTA DE CÁMARA DE HOLANDA	31/05/1981	Grande	960 x 647 mm	papel	offset	REGULAR
227	489.1	TECLADOS FRITOS	14/11/1981	Grande	957 x 630 mm	papel	offset	REGULAR
227	489.2	TECLADOS FRITOS	14/11/1981	Grande	957 x 630 mm	papel	offset	REGULAR
227	489.3	TECLADOS FRITOS	14/11/1981	Grande	957 x 630 mm	papel	offset	REGULAR
227	489.4	TECLADOS FRITOS	14/11/1981	Grande	957 x 630 mm	papel	offset	REGULAR
227	489.5	TECLADOS FRITOS	14/11/1981	Grande	957 x 630 mm	papel	offset	REGULAR
228	490.1	THE GREAT GUITARS	20/11/1981	Grande	957 x 632 mm	papel	offset	REGULAR

LISTA DE REGISTRO COLECCIÓN DEL JOHNNY

228	490.2	THE GREAT GUITARS	20/11/1981		Grande	957 x 632 mm	papel	offset	REGULAR
229	491.1	I Festival Internacional de Jazz	26/11/1981		Grande	963 x 633 mm	papel	offset	REGULAR
229	491.2	I Festival Internacional de Jazz	26/11/1981		Grande	963 x 633 mm	papel	offset	REGULAR
229	491.3	I Festival Internacional de Jazz	26/11/1981		Grande	963 x 633 mm	papel	offset	REGULAR
229	491.4	I Festival Internacional de Jazz	26/11/1981		Grande	963 x 633 mm	papel	offset	REGULAR
229	491.5	I Festival Internacional de Jazz	26/11/1981		Grande	963 x 633 mm	papel	offset	REGULAR
229.5	492.1	CHICK COREA-GARY BURTON	03/12/1981		Grande	960 x 630 mm	papel	offset	REGULAR
229.5	492.2	CHICK COREA-GARY BURTON	03/12/1981		Grande	960 x 630 mm	papel	offset	REGULAR
229.5	492.3	CHICK COREA-GARY BURTON	03/12/1981		Grande	960 x 630 mm	papel	offset	REGULAR
229.5	492.4	CHICK COREA-GARY BURTON	03/12/1981		Grande	960 x 630 mm	papel	offset	REGULAR
232	493.1	WOODY SHAW QUINTET	05/02/1982		Grande	957 x 630 mm	papel	offset	REGULAR
232	493.2	WOODY SHAW QUINTET	05/02/1982		Grande	957 x 630 mm	papel	offset	REGULAR
232	493.3	WOODY SHAW QUINTET	05/02/1982		Grande	957 x 630 mm	papel	offset	REGULAR
232	493.4	WOODY SHAW QUINTET	05/02/1982		Grande	957 x 630 mm	papel	offset	REGULAR
235	494.1	DANNIE RICHMOND QUINTET	04/03/1982	Arte Madrid	Grande	960 x 648 mm	papel	offset	REGULAR
235	494.2	DANNIE RICHMOND QUINTET	04/03/1982	Arte Madrid	Grande	960 x 648 mm	papel	offset	REGULAR
235	494.3	DANNIE RICHMOND QUINTET	04/03/1982	Arte Madrid	Grande	960 x 648 mm	papel	offset	REGULAR
237	495.1	MILT JACKSON-RAY BROWN QUARTET + DEXTER GORDON QUARTET	19/04/1982	A.Reyes	Grande	960 x 630 mm	papel	offset	REGULAR

LISTA DE REGISTRO COLECCIÓN DEL JOHNNY

240	496.1	ARCHIE SHEPP QUARTET	29/05/1982		Grande	935 x 625 mm	papel	offset	REGULAR
241	497.1	TETE MONTOLIU TRÍO	06/11/1982	Arte Madrid	Grande	960 x 830 mm	papel	offset	REGULAR
242	498.1	ORQUESTA DE CÁMARA DE NORUEGA	13/11/1982		Grande	966 x 653 mm	papel	offset	REGULAR
242	498.2	ORQUESTA DE CÁMARA DE NORUEGA	13/11/1982		Grande	966 x 653 mm	papel	offset	REGULAR
242	498.3	ORQUESTA DE CÁMARA DE NORUEGA	13/11/1982		Grande	966 x 653 mm	papel	offset	REGULAR
242	498.4	ORQUESTA DE CÁMARA DE NORUEGA	13/11/1982		Grande	966 x 653 mm	papel	offset	REGULAR
242	498.5	ORQUESTA DE CÁMARA DE NORUEGA	13/11/1982		Grande	966 x 653 mm	papel	offset	REGULAR
243	499.1	CHICO FREEMAN QUINTET	18/11/1982		Grande	963 x 654 mm	papel	offset	REGULAR
243	499.2	CHICO FREEMAN QUINTET	18/11/1982		Grande	963 x 654 mm	papel	offset	REGULAR
243	499.3	CHICO FREEMAN QUINTET	18/11/1982		Grande	963 x 654 mm	papel	offset	REGULAR
244	500.1	MAGNA CARTA	08/12/1982		Grande	878 x 640 mm	papel	offset	REGULAR
244	500.2	MAGNA CARTA	08/12/1982		Grande	878 x 640 mm	papel	offset	REGULAR
244	500.3	MAGNA CARTA	08/12/1982		Grande	878 x 640 mm	papel	offset	REGULAR
244	500.4	MAGNA CARTA	08/12/1982		Grande	878 x 640 mm	papel	offset	REGULAR
244	500.5	MAGNA CARTA	08/12/1982		Grande	878 x 640 mm	papel	offset	REGULAR
245	501.1	LOS ELEGANTES Y LOS SPRAYS	11/12/1982	ARTE.MADRI D olvido19 D	Grande	962 x 629 mm	papel	offset	REGULAR
245	501.2	LOS ELEGANTES Y LOS SPRAYS	11/12/1982	ARTE.MADRI D olvido19 D	Grande	962 x 629 mm	papel	offset	REGULAR
245	500.3	LOS ELEGANTES Y LOS SPRAYS	11/12/1982	ARTE.MADRI D olvido19 D	Grande	962 x 629 mm	papel	offset	REGULAR

LISTA DE REGISTRO COLECCIÓN DEL JOHNNY

245	501.4	LOS ELEGANTES Y LOS SPRAYS	11/12/1982	ARTE.MADRID olvido19 D	Grande	962 x 629 mm	papel	offset	REGULAR
245	501.5	LOS ELEGANTES Y LOS SPRAYS	11/12/1982	ARTE.MADRID olvido19 D	Grande	962 x 629 mm	papel	offset	REGULAR
248	502.1	DANIEL VIGLIETTI Y EDUARDO GALEANO	29/01/1983	Arte Madrid	Grande	967 x 630 mm	papel	offset	REGULAR
248	502.2	DANIEL VIGLIETTI Y EDUARDO GALEANO	29/01/1983	Arte Madrid	Grande	967 x 630 mm	papel	offset	REGULAR
248	502.3	DANIEL VIGLIETTI Y EDUARDO GALEANO	29/01/1983	Arte Madrid	Grande	967 x 630 mm	papel	offset	REGULAR
248	502.4	DANIEL VIGLIETTI Y EDUARDO GALEANO	29/01/1983	Arte Madrid	Grande	967 x 630 mm	papel	offset	REGULAR
249	503.1	GRUPO DE JAYME MARQUES	04/02/1983	Arte Madrid	Grande	650 x 960 mm	papel	offset	REGULAR
249	503.2	GRUPO DE JAYME MARQUES	04/02/1983	Arte Madrid	Grande	650 x 960 mm	papel	offset	REGULAR
250	504.1	WOODY SHAW QUINTET	22/02/1983		Grande	970 x 650 mm	papel	offset	REGULAR
250	504.2	WOODY SHAW QUINTET	22/02/1983		Grande	970 x 650 mm	papel	offset	REGULAR
250	504.3	WOODY SHAW QUINTET	22/02/1983		Grande	970 x 650 mm	papel	offset	REGULAR
250	504.4	WOODY SHAW QUINTET	22/02/1983		Grande	970 x 650 mm	papel	offset	REGULAR
250	504.5	WOODY SHAW QUINTET	22/02/1983		Grande	970 x 650 mm	papel	offset	REGULAR
251	505.1	EMILIO CAO	26/02/1983	Arte Madrid	Grande	960 x 645 mm	papel	offset	REGULAR
251	505.2	EMILIO CAO	26/02/1983	Arte Madrid	Grande	960 x 645 mm	papel	offset	REGULAR
251	505.3	EMILIO CAO	26/02/1983	Arte Madrid	Grande	960 x 645 mm	papel	offset	REGULAR
251	505.4	EMILIO CAO	26/02/1983	Arte Madrid	Grande	960 x 645 mm	papel	offset	REGULAR
253	506.1	FREDDIE HUBBARD QUINTET	12/03/1983		Grande	960 x 650 mm	papel	offset	REGULAR

LISTA DE REGISTRO COLECCIÓN DEL JOHNNY

253	506.2	FREDDIE HUBBARD QUINTET	12/03/1983		Grande	960 x 650 mm	papel	offset	REGULAR
253	506.3	FREDDIE HUBBARD QUINTET	12/03/1983		Grande	960 x 650 mm	papel	offset	REGULAR
253	506.4	FREDDIE HUBBARD QUINTET	12/03/1983		Grande	960 x 650 mm	papel	offset	REGULAR
254	507.1	NUEVO MESTER DE JUGLARIA	02/04/1983		Grande	960 x 623 mm	papel	offset	REGULAR
255	508.1	OLLE BAVER GROUP	16/04/1983	Arte Madrid	Grande	960 x 630 mm	papel	offset	REGULAR
255	508.2	OLLE BAVER GROUP	16/04/1983	Arte Madrid	Grande	960 x 630 mm	papel	offset	REGULAR
255	508.3	OLLE BAVER GROUP	16/04/1983	Arte Madrid	Grande	960 x 630 mm	papel	offset	REGULAR
259	509.1	MILLADOIRO	27/05/1983		Grande	960 x 630 mm	papel	offset	REGULAR
259	509.2	MILLADOIRO	27/05/1983		Grande	960 x 630 mm	papel	offset	REGULAR
259	509.3	MILLADOIRO	27/05/1983		Grande	960 x 630 mm	papel	offset	REGULAR
259	509.4	MILLADOIRO	27/05/1983		Grande	960 x 630 mm	papel	offset	REGULAR
260	510.1	ANTHONY DAVIS - ABDUD WADUD SEXTET	05/11/1983		Grande	967 x 650 mm	papel	offset	REGULAR
260	510.2	ANTHONY DAVIS - ABDUD WADUD SEXTET	05/11/1983		Grande	967 x 650 mm	papel	offset	REGULAR
260	510.3	ANTHONY DAVIS - ABDUD WADUD SEXTET	05/11/1983		Grande	967 x 650 mm	papel	offset	REGULAR
260	510.4	ANTHONY DAVIS - ABDUD WADUD SEXTET	05/11/1983		Grande	967 x 650 mm	papel	offset	REGULAR
260	510.5	ANTHONY DAVIS - ABDUD WADUD SEXTET	05/11/1983		Grande	967 x 650 mm	papel	offset	REGULAR
262	511.1	PRESENTACIÓN DE LA ASOCIACIÓN PRO-JAZZ	05/11/1983		Grande	963 x 630 mm	papel	offset	REGULAR
262	511.2	PRESENTACIÓN DE LA ASOCIACIÓN PRO-JAZZ	05/11/1983		Grande	963 x 630 mm	papel	offset	REGULAR

LISTA DE REGISTRO COLECCIÓN DEL JOHNNY

262	511.3	PRESENTACIÓN DE LA ASOCIACIÓN PRO-JAZZ	05/11/1983	Grande	963 x 630 mm	papel	offset	REGULAR
262	511.4	PRESENTACIÓN DE LA ASOCIACIÓN PRO-JAZZ	05/11/1983	Grande	963 x 630 mm	papel	offset	REGULAR
262	511.5	PRESENTACIÓN DE LA ASOCIACIÓN PRO-JAZZ	05/11/1983	Grande	963 x 630 mm	papel	offset	REGULAR
263	512.1	GWENDAL	10/11/1983	Grande	870 x 628 mm	papel	offset	REGULAR
263	512.2	GWENDAL	10/11/1983	Grande	870 x 628 mm	papel	offset	REGULAR
264	513.1	LOU BENNETT TRÍO + METROPOLITAN JAZZ BAND DE PRAGA	19/11/1983	Grande	961 x 630 mm	papel	offset	REGULAR
264	513.2	LOU BENNETT TRÍO + METROPOLITAN JAZZ BAND DE PRAGA	19/11/1983	Grande	961 x 630 mm	papel	offset	REGULAR
264	513.3	LOU BENNETT TRÍO + METROPOLITAN JAZZ BAND DE PRAGA	19/11/1983	Grande	961 x 630 mm	papel	offset	REGULAR
264	513.4	LOU BENNETT TRÍO + METROPOLITAN JAZZ BAND DE PRAGA	19/11/1983	Grande	961 x 630 mm	papel	offset	REGULAR
264	513.5	LOU BENNETT TRÍO + METROPOLITAN JAZZ BAND DE PRAGA	19/11/1983	Grande	961 x 630 mm	papel	offset	REGULAR
266	514.1	III FESTIVAL INTERNACIONAL DE JAZZ SAN JUAN EVANGELISTA	02/12/1983	Grande	960 x 625 mm	papel	offset	REGULAR
266	514.2	III FESTIVAL INTERNACIONAL DE JAZZ SAN JUAN EVANGELISTA	02/12/1983	Grande	960 x 625 mm	papel	offset	REGULAR
266	514.3	III FESTIVAL INTERNACIONAL DE JAZZ SAN JUAN EVANGELISTA	02/12/1983	Grande	960 x 625 mm	papel	offset	REGULAR
266	514.4	III FESTIVAL INTERNACIONAL DE JAZZ SAN JUAN EVANGELISTA	02/12/1983	Grande	960 x 625 mm	papel	offset	REGULAR
266	514.5	III FESTIVAL INTERNACIONAL DE JAZZ SAN JUAN EVANGELISTA	02/12/1983	Grande	960 x 625 mm	papel	offset	REGULAR
267	515.1	JARCHA	17/12/1983	Grande	650 x 965 mm	papel	offset	REGULAR
267	515.2	JARCHA	17/12/1983	Grande	650 x 965 mm	papel	offset	REGULAR
267	515.3	JARCHA	17/12/1983	Grande	650 x 965 mm	papel	offset	REGULAR

LISTA DE REGISTRO COLECCIÓN DEL JOHNNY

267	515.4	JARCHA	17/12/1983		Grande	650 x 965 mm	papel	offset	REGULAR
267	515.5	JARCHA	17/12/1983		Grande	650 x 965 mm	papel	offset	REGULAR
272	516.1	ART BLAKEY & THE JAZZ MESSENGERS	09/03/1984		Grande	894 x 624 mm	papel	offset	REGULAR
272	516.2	ART BLAKEY & THE JAZZ MESSENGERS	09/03/1984		Grande	894 x 624 mm	papel	offset	REGULAR
272	516.3	ART BLAKEY & THE JAZZ MESSENGERS	09/03/1984		Grande	894 x 624 mm	papel	offset	REGULAR
272	516.4	ART BLAKEY & THE JAZZ MESSENGERS	09/03/1984		Grande	894 x 624 mm	papel	offset	REGULAR
272	516.5	ART BLAKEY & THE JAZZ MESSENGERS	09/03/1984		Grande	894 x 624 mm	papel	offset	REGULAR
280	517.1	I JORNADAS DE MÚSICA POPULAR DEL PAÍS VASCO	23/10/1984	Arte Madrid	Grande	960 x 632 mm	papel	offset	REGULAR
283	518.1	CICLO GRANDES SAXOFONISTAS DEL JAZZ CONTEMPORÁNEO	14/12/1984		Grande	960 x 632 mm	papel	offset	REGULAR
283	518.2	CICLO GRANDES SAXOFONISTAS DEL JAZZ CONTEMPORÁNEO	14/12/1984		Grande	960 x 632 mm	papel	offset	REGULAR
283	518.3	CICLO GRANDES SAXOFONISTAS DEL JAZZ CONTEMPORÁNEO	14/12/1984		Grande	960 x 632 mm	papel	offset	REGULAR
283	518.4	CICLO GRANDES SAXOFONISTAS DEL JAZZ CONTEMPORÁNEO	14/12/1984		Grande	960 x 632 mm	papel	offset	REGULAR
283	518.5	CICLO GRANDES SAXOFONISTAS DEL JAZZ CONTEMPORÁNEO	14/12/1984		Grande	960 x 632 mm	papel	offset	REGULAR
285	519.1	VIDA PRIMITIVA + CRIBA	16/12/1984	Arnao	Grande	904 x 546 mm	papel	offset	REGULAR
285	519.2	VIDA PRIMITIVA + CRIBA	16/12/1984	Arnao	Grande	904 x 546 mm	papel	offset	REGULAR
285	519.3	VIDA PRIMITIVA + CRIBA	16/12/1984	Arnao	Grande	904 x 546 mm	papel	offset	REGULAR
285	519.4	VIDA PRIMITIVA + CRIBA	16/12/1984	Arnao	Grande	904 x 546 mm	papel	offset	REGULAR
287	520.1	TOMÁS SAN MIGUEL - JORGE PARDO QUARTET	18/01/1985	Arte Madrid	Grande	610 x 97 mm	papel	offset	REGULAR

LISTA DE REGISTRO COLECCIÓN DEL JOHNNY

287	520.2	TOMÁS SAN MIGUEL - JORGE PARDO QUARTET	18/01/1985	Arte Madrid	Grande	610 x 97 mm	papel	offset	REGULAR
287	520.3	TOMÁS SAN MIGUEL - JORGE PARDO QUARTET	18/01/1985	Arte Madrid	Grande	610 x 97 mm	papel	offset	REGULAR
287.1	521.1	2.- STEVE LACY QUINTET	25/01/1985		Grande	960 x 650 mm	papel	offset	REGULAR
287.1	521.2	2.- STEVE LACY QUINTET	25/01/1985		Grande	960 x 650 mm	papel	offset	REGULAR
287.1	521.3	2.- STEVE LACY QUINTET	25/01/1985		Grande	960 x 650 mm	papel	offset	REGULAR
287.1	521.4	2.- STEVE LACY QUINTET	25/01/1985		Grande	960 x 650 mm	papel	offset	REGULAR
287.1	521.5	2.- STEVE LACY QUINTET	25/01/1985		Grande	960 x 650 mm	papel	offset	REGULAR
289	522.1	TETE MONTOLIU - NHOP TRÍO	07/02/1985	Arte Madrid	Grande	957 x 625 mm	papel	offset	REGULAR
289	522.2	TETE MONTOLIU - NHOP TRÍO	07/02/1985	Arte Madrid	Grande	957 x 625 mm	papel	offset	REGULAR
289	522.3	TETE MONTOLIU - NHOP TRÍO	07/02/1985	Arte Madrid	Grande	957 x 625 mm	papel	offset	REGULAR
289	522.4	TETE MONTOLIU - NHOP TRÍO	07/02/1985	Arte Madrid	Grande	957 x 625 mm	papel	offset	REGULAR
289	522.5	TETE MONTOLIU - NHOP TRÍO	07/02/1985	Arte Madrid	Grande	957 x 625 mm	papel	offset	REGULAR
290	523.1	FUXAN OS VENTOS Presentación de su LP "Noutrora"	09/02/1985	Arte Madrid	Grande	960 x 630 mm	papel	offset	REGULAR
290	523.2	FUXAN OS VENTOS Presentación de su LP "Noutrora"	09/02/1985	Arte Madrid	Grande	960 x 630 mm	papel	offset	REGULAR
290	523.3	FUXAN OS VENTOS Presentación de su LP "Noutrora"	09/02/1985	Arte Madrid	Grande	960 x 630 mm	papel	offset	REGULAR
294	524.1	IV FESTIVAL INTERNACIONAL DE JAZZ	14/03/1985		Grande	957 x 631 mm	papel	offset	REGULAR
294	524.2	IV FESTIVAL INTERNACIONAL DE JAZZ	14/03/1985		Grande	957 x 631 mm	papel	offset	REGULAR
294	524.3	IV FESTIVAL INTERNACIONAL DE JAZZ	14/03/1985		Grande	957 x 631 mm	papel	offset	REGULAR

LISTA DE REGISTRO COLECCIÓN DEL JOHNNY

296	525.1	II JORNADAS DE MÚSICA POPULAR DEL PAÍS VASCO	18/10/1985	Arte Madrid	Grande	965 x 629 mm	papel	offset	REGULAR
296	525.2	II JORNADAS DE MÚSICA POPULAR DEL PAÍS VASCO	18/10/1985	Arte Madrid	Grande	965 x 629 mm	papel	offset	REGULAR
296	525.3	II JORNADAS DE MÚSICA POPULAR DEL PAÍS VASCO	18/10/1985	Arte Madrid	Grande	965 x 629 mm	papel	offset	REGULAR
297	526.1	EL JAZZ ES LIBERTAD	26/10/1985	Arte Madrid	Grande	955 x 615 mm	papel	offset	REGULAR
299	527.1	THE STARS OF FAITH	27/11/1985		Grande	950 x 625 mm	papel	offset	REGULAR
299	527.2	THE STARS OF FAITH	27/11/1985		Grande	950 x 625 mm	papel	offset	REGULAR
299	527.3	THE STARS OF FAITH	27/11/1985		Grande	950 x 625 mm	papel	offset	REGULAR
299	527.4	THE STARS OF FAITH	27/11/1985		Grande	950 x 625 mm	papel	offset	REGULAR
299	527.5	THE STARS OF FAITH	27/11/1985		Grande	950 x 625 mm	papel	offset	REGULAR
303	528.1	MESTISAY	30/01/1986	Arte Madrid	Grande	625 x 960 mm	papel	offset	REGULAR
304	529.1	NA LUA + ALECRIN	01/02/1986		Grande	961 x 631 mm	papel	offset	REGULAR
304	529.2	NA LUA + ALECRIN	01/02/1986		Grande	961 x 631 mm	papel	offset	REGULAR
304	529.3	NA LUA + ALECRIN	01/02/1986		Grande	961 x 631 mm	papel	offset	REGULAR
304	529.4	NA LUA + ALECRIN	01/02/1986		Grande	961 x 631 mm	papel	offset	REGULAR
304	529.5	NA LUA + ALECRIN	01/02/1986		Grande	961 x 631 mm	papel	offset	REGULAR
306.1	530.1	1.- TOOTS THIELEMAN & EDDIE HARRIS TRÍO	07/03/1986		Grande	957 x 626 mm	papel	offset	REGULAR
306.1	530.2	1.- TOOTS THIELEMAN & EDDIE HARRIS TRÍO	07/03/1986		Grande	957 x 626 mm	papel	offset	REGULAR
306.1	530.3	1.- TOOTS THIELEMAN & EDDIE HARRIS TRÍO	07/03/1986		Grande	957 x 626 mm	papel	offset	REGULAR

LISTA DE REGISTRO COLECCIÓN DEL JOHNNY

306.1	530.4	1.- TOOTS THIELEMAN & EDDIE HARRIS TRÍO	07/03/1986		Grande	957 x 626 mm	papel	offset	REGULAR
306.1	530.5	1.- TOOTS THIELEMAN & EDDIE HARRIS TRÍO	07/03/1986		Grande	957 x 626 mm	papel	offset	REGULAR
306.2	531.1	2.- MEMPHIS SLIM + ENRIQUE LLACER REGOLÍ	16/03/1986		Grande	645 x 430 mm	papel	offset	REGULAR
306.2	531.2	2.- MEMPHIS SLIM + ENRIQUE LLACER REGOLÍ	16/03/1986		Grande	645 x 430 mm	papel	offset	REGULAR
306.2	531.3	2.- MEMPHIS SLIM + ENRIQUE LLACER REGOLÍ	16/03/1986		Grande	645 x 430 mm	papel	offset	REGULAR
306.2	531.4	2.- MEMPHIS SLIM + ENRIQUE LLACER REGOLÍ	16/03/1986		Grande	645 x 430 mm	papel	offset	REGULAR
306.2	531.5	2.- MEMPHIS SLIM + ENRIQUE LLACER REGOLÍ	16/03/1986		Grande	645 x 430 mm	papel	offset	REGULAR
307	532.1	JAVIER KRAHE	05/04/1986	Arte Madrid	Grande	625 x 960 mm	papel	offset	REGULAR
308	533.1	NINO SÁNCHEZ	11/04/1986		Grande	960 x 630 mm	papel	offset	REGULAR
308	533.2	NINO SÁNCHEZ	11/04/1986		Grande	960 x 630 mm	papel	offset	REGULAR
308	533.3	NINO SÁNCHEZ	11/04/1986		Grande	960 x 630 mm	papel	offset	REGULAR
309	534.1	JUBILEE SPIRITUALS	24/05/1986		Grande	958 x 632 mm	papel	offset	REGULAR
309	534.2	JUBILEE SPIRITUALS	24/05/1986		Grande	958 x 632 mm	papel	offset	REGULAR
309	534.3	JUBILEE SPIRITUALS	24/05/1986		Grande	958 x 632 mm	papel	offset	REGULAR
309	534.4	JUBILEE SPIRITUALS	24/05/1986		Grande	958 x 632 mm	papel	offset	REGULAR
309	534.5	JUBILEE SPIRITUALS	24/05/1986		Grande	958 x 632 mm	papel	offset	REGULAR
310	535.1	UNA NOCHE CON LA CULTURA CUBANA	30/05/1986		Grande	958 x 624 mm	papel	offset	REGULAR
310	535.2	UNA NOCHE CON LA CULTURA CUBANA	30/05/1986		Grande	958 x 624 mm	papel	offset	REGULAR

LISTA DE REGISTRO COLECCIÓN DEL JOHNNY

310	535.3	UNA NOCHE CON LA CULTURA CUBANA	30/05/1986		Grande	958 x 624 mm	papel	offset	REGULAR
310	535.4	UNA NOCHE CON LA CULTURA CUBANA	30/05/1986		Grande	958 x 624 mm	papel	offset	REGULAR
310	535.5	UNA NOCHE CON LA CULTURA CUBANA	30/05/1986		Grande	958 x 624 mm	papel	offset	REGULAR
313	536.1	DELOIS BARRETT CAMPBELL & THE BARRETT SISTERS	07/11/1986	Arte Madrid	Grande	955 x 626 mm	papel	offset	REGULAR
313	536.2	DELOIS BARRETT CAMPBELL & THE BARRETT SISTERS	07/11/1986	Arte Madrid	Grande	955 x 626 mm	papel	offset	REGULAR
313	536.3	DELOIS BARRETT CAMPBELL & THE BARRETT SISTERS	07/11/1986	Arte Madrid	Grande	955 x 626 mm	papel	offset	REGULAR
313	536.4	DELOIS BARRETT CAMPBELL & THE BARRETT SISTERS	07/11/1986	Arte Madrid	Grande	955 x 626 mm	papel	offset	REGULAR
313	536.5	DELOIS BARRETT CAMPBELL & THE BARRETT SISTERS	07/11/1986	Arte Madrid	Grande	955 x 626 mm	papel	offset	REGULAR
314.1	537.1	1.- LOS ANGELES JUBILEE SINGERS	10/12/1986		Grande	962 x 625 mm	papel	offset	REGULAR
314.1	537.2	1.- LOS ANGELES JUBILEE SINGERS	10/12/1986		Grande	962 x 625 mm	papel	offset	REGULAR
314.1	537.3	1.- LOS ANGELES JUBILEE SINGERS	10/12/1986		Grande	962 x 625 mm	papel	offset	REGULAR
314.1	537.4	1.- LOS ANGELES JUBILEE SINGERS	10/12/1986		Grande	962 x 625 mm	papel	offset	REGULAR
314.1	537.5	1.- LOS ANGELES JUBILEE SINGERS	10/12/1986		Grande	962 x 625 mm	papel	offset	REGULAR
314.2	538.1	2.- CHICAGO BLUES FESTIVAL	13/12/1986	HITA design	Grande	958 x 633 mm	papel	offset	REGULAR
314.2	538.2	2.- CHICAGO BLUES FESTIVAL	13/12/1986	HITA design	Grande	958 x 633 mm	papel	offset	REGULAR
314.2	538.3	2.- CHICAGO BLUES FESTIVAL	13/12/1986	HITA design	Grande	958 x 633 mm	papel	offset	REGULAR
314.3	539.1	3.- MICHEL PORTAL UNIT	14/12/1986	Arte Madrid	Grande	965 x 635 mm	papel	offset	REGULAR
314.3	539.2	3.- MICHEL PORTAL UNIT	14/12/1986	Arte Madrid	Grande	965 x 635 mm	papel	offset	REGULAR

LISTA DE REGISTRO COLECCIÓN DEL JOHNNY

314.3	539.3	3.- MICHEL PORTAL UNIT	14/12/1986	Arte Madrid	Grande	965 x 635 mm	papel	offset	REGULAR
315	540.1	1.- TETE MONTOLIU TRÍO	17/01/1987		Grande	951 x 636 mm	papel	offset	REGULAR
315	540.2	1.- TETE MONTOLIU TRÍO	17/01/1987		Grande	951 x 636 mm	papel	offset	REGULAR
315	540.3	1.- TETE MONTOLIU TRÍO	17/01/1987		Grande	951 x 636 mm	papel	offset	REGULAR
315	540.4	1.- TETE MONTOLIU TRÍO	17/01/1987		Grande	951 x 636 mm	papel	offset	REGULAR
315	540.5	1.- TETE MONTOLIU TRÍO	17/01/1987		Grande	951 x 636 mm	papel	offset	REGULAR
317	541.1	I FESTIVAL DE GUITARRA FLAMENCA EN CONCIERTO	23/01/1987		Grande	956 x 639 mm	papel	offset	REGULAR
317	541.2	I FESTIVAL DE GUITARRA FLAMENCA EN CONCIERTO	23/01/1987		Grande	956 x 639 mm	papel	offset	REGULAR
317	541.3	I FESTIVAL DE GUITARRA FLAMENCA EN CONCIERTO	23/01/1987		Grande	956 x 639 mm	papel	offset	REGULAR
317	541.4	I FESTIVAL DE GUITARRA FLAMENCA EN CONCIERTO	23/01/1987		Grande	956 x 639 mm	papel	offset	REGULAR
317	541.5	I FESTIVAL DE GUITARRA FLAMENCA EN CONCIERTO	23/01/1987		Grande	956 x 639 mm	papel	offset	REGULAR
318	542.1	PHILIP CATHERINE + NIELS-HENNING ORSTED PEDERSEN	07/02/1987		Grande	960 x 637 mm	papel	offset	REGULAR
318	542.2	PHILIP CATHERINE + NIELS-HENNING ORSTED PEDERSEN	07/02/1987		Grande	960 x 637 mm	papel	offset	REGULAR
318	542.3	PHILIP CATHERINE + NIELS-HENNING ORSTED PEDERSEN	07/02/1987		Grande	960 x 637 mm	papel	offset	REGULAR
318	542.4	PHILIP CATHERINE + NIELS-HENNING ORSTED PEDERSEN	07/02/1987		Grande	960 x 637 mm	papel	offset	REGULAR
318	542.5	PHILIP CATHERINE + NIELS-HENNING ORSTED PEDERSEN	07/02/1987		Grande	960 x 637 mm	papel	offset	REGULAR
320	543.1	LA MUJER EN EL BAILE	06/03/1987		Grande	960 x 634 mm	papel	offset	REGULAR
320	543.2	LA MUJER EN EL BAILE	06/03/1987		Grande	960 x 634 mm	papel	offset	REGULAR

LISTA DE REGISTRO COLECCIÓN DEL JOHNNY

320	543.3	LA MUJER EN EL BAILE	06/03/1987	Grande	960 x 634 mm	papel	offset	REGULAR
320	543.4	LA MUJER EN EL BAILE	06/03/1987	Grande	960 x 634 mm	papel	offset	REGULAR
320	543.5	LA MUJER EN EL BAILE	06/03/1987	Grande	960 x 634 mm	papel	offset	REGULAR
321.1	544.1	1.- MAGIC SLIM & THE TEARDROPS	13/03/1987	Grande	960 x 630 mm	papel	offset	REGULAR
321.1	544.2	1.- MAGIC SLIM & THE TEARDROPS	13/03/1987	Grande	960 x 630 mm	papel	offset	REGULAR
321.1	544.3	1.- MAGIC SLIM & THE TEARDROPS	13/03/1987	Grande	960 x 630 mm	papel	offset	REGULAR
321.1	544.4	1.- MAGIC SLIM & THE TEARDROPS	13/03/1987	Grande	960 x 630 mm	papel	offset	REGULAR
321.1	544.5	1.- MAGIC SLIM & THE TEARDROPS	13/03/1987	Grande	960 x 630 mm	papel	offset	REGULAR
321.2	545.1	2.- JACKIE McLEAN & McCOY TYNER TRÍO	14/03/1987	Grande	651 x 960 mm	papel	offset	REGULAR
321.2	545.2	2.- JACKIE McLEAN & McCOY TYNER TRÍO	14/03/1987	Grande	651 x 960 mm	papel	offset	REGULAR
321.2	545.3	2.- JACKIE McLEAN & McCOY TYNER TRÍO	14/03/1987	Grande	651 x 960 mm	papel	offset	REGULAR
321.2	545.4	2.- JACKIE McLEAN & McCOY TYNER TRÍO	14/03/1987	Grande	651 x 960 mm	papel	offset	REGULAR
321.2	545.5	2.- JACKIE McLEAN & McCOY TYNER TRÍO	14/03/1987	Grande	651 x 960 mm	papel	offset	REGULAR
321.3	546.1	3.- STEPHANNE GRAPELLI TRÍO	15/03/1987	Grande	963 x 630 mm	papel	offset	REGULAR
321.3	546.2	3.- STEPHANNE GRAPELLI TRÍO	15/03/1987	Grande	963 x 630 mm	papel	offset	REGULAR
321.3	546.3	3.- STEPHANNE GRAPELLI TRÍO	15/03/1987	Grande	963 x 630 mm	papel	offset	REGULAR
321.3	546.4	3.- STEPHANNE GRAPELLI TRÍO	15/03/1987	Grande	963 x 630 mm	papel	offset	REGULAR
321.3	546.5	3.- STEPHANNE GRAPELLI TRÍO	15/03/1987	Grande	963 x 630 mm	papel	offset	REGULAR

LISTA DE REGISTRO COLECCIÓN DEL JOHNNY

322.1.2	547.1	2.- MOMBASA	25/04/1987	HITA design	Grande	960 x 630 mm	papel	offset	REGULAR
329	548.1	I FESTIVAL DE AFROJAZZ	11/12/1987	HITA design	Grande	957 x 630 mm	papel	offset	REGULAR
333	549.1	"CONCIERTO EN EL DÍA DE ANDALUCÍA" KIKO VENENO	28/02/1988		Grande	943 x 635 mm	papel	offset	REGULAR
333	549.2	"CONCIERTO EN EL DÍA DE ANDALUCÍA" KIKO VENENO	28/02/1988		Grande	943 x 635 mm	papel	offset	REGULAR
336.1	550.1	3.- JOHNNY MARS BLUES BAND	22/04/1988	Arte Madrid	Grande	650 x 825 mm	papel	offset	REGULAR
336.1	550.2	3.- JOHNNY MARS BLUES BAND	22/04/1988	Arte Madrid	Grande	650 x 825 mm	papel	offset	REGULAR
336.1	550.3	3.- JOHNNY MARS BLUES BAND	22/04/1988	Arte Madrid	Grande	650 x 825 mm	papel	offset	REGULAR
337	551.1	DIDIER LOCKWOOD GROUP	26/05/1988		Grande	649 x 961 mm	papel	offset	REGULAR
337	551.2	DIDIER LOCKWOOD GROUP	26/05/1988		Grande	649 x 961 mm	papel	offset	REGULAR
337	551.3	DIDIER LOCKWOOD GROUP	26/05/1988		Grande	649 x 961 mm	papel	offset	REGULAR
337	551.4	DIDIER LOCKWOOD GROUP	26/05/1988		Grande	649 x 961 mm	papel	offset	REGULAR
337	551.5	DIDIER LOCKWOOD GROUP	26/05/1988		Grande	649 x 961 mm	papel	offset	REGULAR
338	552.1	CECIL TAYLOR	19/10/1988	HITA design	Grande	960 x 634 mm	papel	offset	REGULAR
338	552.2	CECIL TAYLOR	19/10/1988	HITA design	Grande	960 x 634 mm	papel	offset	REGULAR
338	552.3	CECIL TAYLOR	19/10/1988	HITA design	Grande	960 x 634 mm	papel	offset	REGULAR
338	552.4	CECIL TAYLOR	19/10/1988	HITA design	Grande	960 x 634 mm	papel	offset	REGULAR
338	552.5	CECIL TAYLOR	19/10/1988	HITA design	Grande	960 x 634 mm	papel	offset	REGULAR
341	553.1	JAZZ EN LA UNIVERSIDAD	02/12/1988		Grande	995 x 697 mm	papel	offset	REGULAR

LISTA DE REGISTRO COLECCIÓN DEL JOHNNY

341	553.2	JAZZ EN LA UNIVERSIDAD	02/12/1988	Grande	995 x 697 mm	papel	offset	REGULAR
341	553.3	JAZZ EN LA UNIVERSIDAD	02/12/1988	Grande	995 x 697 mm	papel	offset	REGULAR
341	553.4	JAZZ EN LA UNIVERSIDAD	02/12/1988	Grande	995 x 697 mm	papel	offset	REGULAR
341	553.5	JAZZ EN LA UNIVERSIDAD	02/12/1988	Grande	995 x 697 mm	papel	offset	REGULAR
343	554.1	I JORNADAS ANTIAPARTHEID DE AFRO-JAZZ	16/12/1988	Grande	1000 x 700 mm	papel	offset	REGULAR
343	554.2	I JORNADAS ANTIAPARTHEID DE AFRO-JAZZ	16/12/1988	Grande	1000 x 700 mm	papel	offset	REGULAR
343	554.3	I JORNADAS ANTIAPARTHEID DE AFRO-JAZZ	16/12/1988	Grande	1000 x 700 mm	papel	offset	REGULAR
343	554.4	I JORNADAS ANTIAPARTHEID DE AFRO-JAZZ	16/12/1988	Grande	1000 x 700 mm	papel	offset	REGULAR
343	554.5	I JORNADAS ANTIAPARTHEID DE AFRO-JAZZ	16/12/1988	Grande	1000 x 700 mm	papel	offset	REGULAR
344	555.1	GARY BURTON & BERKLEE ALL STARS	14/01/1989	Grande	683 x 895 mm	papel	offsset	REGULAR
344	555.2	GARY BURTON & BERKLEE ALL STARS	14/01/1989	Grande	683 x 895 mm	papel	offsset	REGULAR
344	555.3	GARY BURTON & BERKLEE ALL STARS	14/01/1989	Grande	683 x 895 mm	papel	offsset	REGULAR
344	555.4	GARY BURTON & BERKLEE ALL STARS	14/01/1989	Grande	683 x 895 mm	papel	offsset	REGULAR
344	555.5	GARY BURTON & BERKLEE ALL STARS	14/01/1989	Grande	683 x 895 mm	papel	offsset	REGULAR
346	556.1	EL JAZZ ES UNIVERSAL	25/02/1989	Grande	992 x 686 mm	papel	offset	REGULAR
346	556.2	EL JAZZ ES UNIVERSAL	25/02/1989	Grande	992 x 686 mm	papel	offset	REGULAR
346	556.3	EL JAZZ ES UNIVERSAL	25/02/1989	Grande	992 x 686 mm	papel	offset	REGULAR
346	556.4	EL JAZZ ES UNIVERSAL	25/02/1989	Grande	992 x 686 mm	papel	offset	REGULAR

LISTA DE REGISTRO COLECCIÓN DEL JOHNNY

346	556.5	EL JAZZ ES UNIVERSAL	25/02/1989		Grande	992 x 686 mm	papel	offset	REGULAR
347	557.1	DÍA DE ANDALUCÍA	28/02/1989		Grande	987 x 684 mm	papel	offset	REGULAR
347	557.2	DÍA DE ANDALUCÍA	28/02/1989		Grande	987 x 684 mm	papel	offset	REGULAR
347	557.3	DÍA DE ANDALUCÍA	28/02/1989		Grande	987 x 684 mm	papel	offset	REGULAR
347	557.4	DÍA DE ANDALUCÍA	28/02/1989		Grande	987 x 684 mm	papel	offset	REGULAR
348	559.1	VIII FESTIVAL DE JAZZ SAN JUAN EVANGELISTA	06/03/1989	HITA design	Grande	973 x 676 mm	papel	offset	REGULAR
348	559.2	VIII FESTIVAL DE JAZZ SAN JUAN EVANGELISTA	06/03/1989	HITA design	Grande	973 x 676 mm	papel	offset	REGULAR
348	559.3	VIII FESTIVAL DE JAZZ SAN JUAN EVANGELISTA	06/03/1989	HITA design	Grande	973 x 676 mm	papel	offset	REGULAR
348	559.4	VIII FESTIVAL DE JAZZ SAN JUAN EVANGELISTA	06/03/1989	HITA design	Grande	973 x 676 mm	papel	offset	REGULAR
348	559.5	VIII FESTIVAL DE JAZZ SAN JUAN EVANGELISTA	06/03/1989	HITA design	Grande	973 x 676 mm	papel	offset	REGULAR
348.1	558.1	1.- JOHN McLAUGHLIN TRÍO	06/03/1989	HITA design	Grande	695 x 995 mm	papel	offset	REGULAR
350	560.1	DOS DÍAS CON LA WORLD MUSIC	11/03/1989	HITA design	Grande	695 x 995 mm	papel	offset	REGULAR
350	560.2	DOS DÍAS CON LA WORLD MUSIC	11/03/1989	HITA design	Grande	695 x 995 mm	papel	offset	REGULAR
350	560.3	DOS DÍAS CON LA WORLD MUSIC	11/03/1989	HITA design	Grande	695 x 995 mm	papel	offset	REGULAR
350	560.4	DOS DÍAS CON LA WORLD MUSIC	11/03/1989	HITA design	Grande	695 x 995 mm	papel	offset	REGULAR
350	560.5	DOS DÍAS CON LA WORLD MUSIC	11/03/1989	HITA design	Grande	695 x 995 mm	papel	offset	REGULAR
348.2	561.1	2.- TONY WILLIAMS QUINTET	01/04/1989		Grande	695 x 995 mm	papel	offset	REGULAR
348.2	561.2	2.- TONY WILLIAMS QUINTET	01/04/1989		Grande	695 x 995 mm	papel	offset	REGULAR

LISTA DE REGISTRO COLECCIÓN DEL JOHNNY

348.2	561.3	2.- TONY WILLIAMS QUINTET	01/04/1989		Grande	695 x 995 mm	papel	offset	REGULAR
348.2	561.4	2.- TONY WILLIAMS QUINTET	01/04/1989		Grande	695 x 995 mm	papel	offset	REGULAR
348.2	561.5	2.- TONY WILLIAMS QUINTET	01/04/1989		Grande	695 x 995 mm	papel	offset	REGULAR
353	562.1	LOS ANGELES JUBILEE SINGERS	15/04/1989		Grande	982 x 680 mm	papel	offset	REGULAR
353	562.2	LOS ANGELES JUBILEE SINGERS	15/04/1989		Grande	982 x 680 mm	papel	offset	REGULAR
353	562.3	LOS ANGELES JUBILEE SINGERS	15/04/1989		Grande	982 x 680 mm	papel	offset	REGULAR
353	562.4	LOS ANGELES JUBILEE SINGERS	15/04/1989		Grande	982 x 680 mm	papel	offset	REGULAR
353	562.5	LOS ANGELES JUBILEE SINGERS	15/04/1989		Grande	982 x 680 mm	papel	offset	REGULAR
348.3	563.1	3.- LEE RITENOUR BAND	22/04/1989		Grande	1000 x 687 mm	papel	offset	REGULAR
348.3	563.2	3.- LEE RITENOUR BAND	22/04/1989		Grande	1000 x 687 mm	papel	offset	REGULAR
348.3	563.3	3.- LEE RITENOUR BAND	22/04/1989		Grande	1000 x 687 mm	papel	offset	REGULAR
348.3	563.4	3.- LEE RITENOUR BAND	22/04/1989		Grande	1000 x 687 mm	papel	offset	REGULAR
348.3	563.5	3.- LEE RITENOUR BAND	22/04/1989		Grande	1000 x 687 mm	papel	offset	REGULAR
354	564.1	4.- McCOY TYNER TRÍO	23/04/1989	HITA design	Grande	1002 x 700 mm	papel	offset	REGULAR
354	564.2	4.- McCOY TYNER TRÍO	23/04/1989	HITA design	Grande	1002 x 700 mm	papel	offset	REGULAR
354	564.3	4.- McCOY TYNER TRÍO	23/04/1989	HITA design	Grande	1002 x 700 mm	papel	offset	REGULAR
354	564.4	4.- McCOY TYNER TRÍO	23/04/1989	HITA design	Grande	1002 x 700 mm	papel	offset	REGULAR
354	564.5	4.- McCOY TYNER TRÍO	23/04/1989	HITA design	Grande	1002 x 700 mm	papel	offset	REGULAR

LISTA DE REGISTRO COLECCIÓN DEL JOHNNY

355	565.1	5.- DIZZY GILLESPIE QUINTET	06/05/1989	HITA design	Grande	680 x 997 mm	papel	offset	REGULAR
356	566.1	PAUL WINTER CONSORT	27/05/1989		Grande	994 x 695 mm	papel	offset	REGULAR
356	566.2	PAUL WINTER CONSORT	27/05/1989		Grande	994 x 695 mm	papel	offset	REGULAR
356	566.3	PAUL WINTER CONSORT	27/05/1989		Grande	994 x 695 mm	papel	offset	REGULAR
356	566.4	PAUL WINTER CONSORT	27/05/1989		Grande	994 x 695 mm	papel	offset	REGULAR
356	566.5	PAUL WINTER CONSORT	27/05/1989		Grande	994 x 695 mm	papel	offset	REGULAR
360.8	567.1	8.- ELEMENTS	19/11/1989		Grande	980 x 675 mm	papel	offset	REGULAR
360.8	567.2	8.- ELEMENTS	19/11/1989		Grande	980 x 675 mm	papel	offset	REGULAR
360.8	567.3	8.- ELEMENTS	19/11/1989		Grande	980 x 675 mm	papel	offset	REGULAR
360.8	567.4	8.- ELEMENTS	19/11/1989		Grande	980 x 675 mm	papel	offset	REGULAR
360.8	567.5	8.- ELEMENTS	19/11/1989		Grande	980 x 675 mm	papel	offset	REGULAR
361	568.1	BENITO LERTXUNDI	25/11/1989		Grande	695 x 975 mm	papel	offset	REGULAR
361	568.2	BENITO LERTXUNDI	25/11/1989		Grande	695 x 975 mm	papel	offset	REGULAR
361	568.3	BENITO LERTXUNDI	25/11/1989		Grande	695 x 975 mm	papel	offset	REGULAR
362	569.1	I FESTIVAL FLAMENCO POR TARANTOS HOMENAJE A ALMERÍA	26/11/1989		Grande	995 x 683 mm	papel	offset	REGULAR
362	569.2	I FESTIVAL FLAMENCO POR TARANTOS HOMENAJE A ALMERÍA	26/11/1989		Grande	995 x 683 mm	papel	offset	REGULAR
362	569.3	I FESTIVAL FLAMENCO POR TARANTOS HOMENAJE A ALMERÍA	26/11/1989		Grande	995 x 683 mm	papel	offset	REGULAR
362	569.4	I FESTIVAL FLAMENCO POR TARANTOS HOMENAJE A ALMERÍA	26/11/1989		Grande	995 x 683 mm	papel	offset	REGULAR

LISTA DE REGISTRO COLECCIÓN DEL JOHNNY

362	569.5	I FESTIVAL FLAMENCO POR TARANTOS HOMENAJE A ALMERÍA	26/11/1989		Grande	995 x 683 mm	papel	offset	REGULAR
363	570.1	THE LUTHER ALLISON BLUES BAND	16/12/1989		Grande	974 x 675 mm	papel	offset	REGULAR
363	570.2	THE LUTHER ALLISON BLUES BAND	16/12/1989		Grande	974 x 675 mm	papel	offset	REGULAR
363	570.3	THE LUTHER ALLISON BLUES BAND	16/12/1989		Grande	974 x 675 mm	papel	offset	REGULAR
363	570.4	THE LUTHER ALLISON BLUES BAND	16/12/1989		Grande	974 x 675 mm	papel	offset	REGULAR
363	570.5	THE LUTHER ALLISON BLUES BAND	16/12/1989		Grande	974 x 675 mm	papel	offset	REGULAR
364	571.1	KETAMA	17/12/1989	HITA design	Grande	973 x 675 mm	papel	offset	REGULAR
364	571.2	KETAMA	17/12/1989	HITA design	Grande	973 x 675 mm	papel	offset	REGULAR
364	571.3	KETAMA	17/12/1989	HITA design	Grande	973 x 675 mm	papel	offset	REGULAR
364	571.4	KETAMA	17/12/1989	HITA design	Grande	973 x 675 mm	papel	offset	REGULAR
364	571.5	KETAMA	17/12/1989	HITA design	Grande	973 x 675 mm	papel	offset	REGULAR
366	572.1	CAMARÓN DE LA ISLA	27/01/1990		Grande	640 x 957 mm	papel	offset	REGULAR
366	572.2	CAMARÓN DE LA ISLA	27/01/1990		Grande	640 x 957 mm	papel	offset	REGULAR
366	572.3	CAMARÓN DE LA ISLA	27/01/1990		Grande	640 x 957 mm	papel	offset	REGULAR
366	572.4	CAMARÓN DE LA ISLA	27/01/1990		Grande	640 x 957 mm	papel	offset	REGULAR
366	572.5	CAMARÓN DE LA ISLA	27/01/1990		Grande	640 x 957 mm	papel	offset	REGULAR
367	573.1	FESTIVAL FOLK XX ANIVERSARIO	02/02/1990	HITA design	Grande	976 x 677 mm	papel	offset	REGULAR
368.1	574.1	1.- EL MISTERIO DE LAS VOCES BÚLGARAS + 2.- MICHAEL NYMAN BAND	10/02/1990		Grande	985 x 675 mm	papel	offset	REGULAR

LISTA DE REGISTRO COLECCIÓN DEL JOHNNY

368.1	574.2	1.- EL MISTERIO DE LAS VOCES BÚLGARAS + 2.- MICHAEL NYMAN BAND	10/02/1990		Grande	985 x 675 mm	papel	offset	REGULAR
368.1	574.3	1.- EL MISTERIO DE LAS VOCES BÚLGARAS + 2.- MICHAEL NYMAN BAND	10/02/1990		Grande	985 x 675 mm	papel	offset	REGULAR
368.1	574.4	1.- EL MISTERIO DE LAS VOCES BÚLGARAS + 2.- MICHAEL NYMAN BAND	10/02/1990		Grande	985 x 675 mm	papel	offset	REGULAR
368.1	574.5	1.- EL MISTERIO DE LAS VOCES BÚLGARAS + 2.- MICHAEL NYMAN BAND	10/02/1990		Grande	985 x 675 mm	papel	offset	REGULAR
696	575.1	HABICHUELA Y LOS DE LA BARBERIA DEL SUR	11/02/1990	jose y los de la barberia	Grande	975 x 685 mm	papel	offset	REGULAR
696	575.2	HABICHUELA Y LOS DE LA BARBERIA DEL SUR	11/02/1990	jose y los de la barberia	Grande	975 x 685 mm	papel	offset	REGULAR
696	575.3	HABICHUELA Y LOS DE LA BARBERIA DEL SUR	11/02/1990	jose y los de la barberia	Grande	975 x 685 mm	papel	offset	REGULAR
696	575.4	HABICHUELA Y LOS DE LA BARBERIA DEL SUR	11/02/1990	jose y los de la barberia	Grande	975 x 685 mm	papel	offset	REGULAR
696	575.5	HABICHUELA Y LOS DE LA BARBERIA DEL SUR	11/02/1990	jose y los de la barberia	Grande	975 x 685 mm	papel	offset	REGULAR
368.2	576.1	JOSÉ DOMÍNGUEZ "EL CABRERO"	03/03/1990		Grande	944 x 676 mm	papel	offset	REGULAR
368.2	576.2	JOSÉ DOMÍNGUEZ "EL CABRERO"	03/03/1990		Grande	944 x 676 mm	papel	offset	REGULAR
368.2	576.3	JOSÉ DOMÍNGUEZ "EL CABRERO"	03/03/1990		Grande	944 x 676 mm	papel	offset	REGULAR
368.2	576.4	JOSÉ DOMÍNGUEZ "EL CABRERO"	03/03/1990		Grande	944 x 676 mm	papel	offset	REGULAR
368.2	576.5	JOSÉ DOMÍNGUEZ "EL CABRERO"	03/03/1990		Grande	944 x 676 mm	papel	offset	REGULAR
368.4.3	577.1	CHICK COREA	17/03/1990	HITA design	Grande	955 x 677 mm	papel	offset	REGULAR
368.6	578.1	6.- SUZZANE CIANI	23/03/1990	HITA design	Grande	956 x 681 mm	papel	offset	REGULAR
368.6	578.2	6.- SUZZANE CIANI	23/03/1990	HITA design	Grande	956 x 681 mm	papel	offset	REGULAR
368.6	578.3	6.- SUZZANE CIANI	23/03/1990	HITA design	Grande	956 x 681 mm	papel	offset	REGULAR

LISTA DE REGISTRO COLECCIÓN DEL JOHNNY

368.6	578.4	6.- SUZZANE CIANI	23/03/1990 HITA design	Grande	956 x 681 mm	papel	offset	REGULAR
368.6	578.5	6.- SUZZANE CIANI	23/03/1990 HITA design	Grande	956 x 681 mm	papel	offset	REGULAR
372.4	579.1	4.- PHIL WOODS QUINTET	05/05/1990 HITA design	Grande	983 x 680 mm	papel	offset	REGULAR
372.4	579.2	4.- PHIL WOODS QUINTET	05/05/1990 HITA design	Grande	983 x 680 mm	papel	offset	REGULAR
377	580.1	GOLDEN GATE QUARTET	24/11/1990 HITA design	Grande	960 x 679 mm	papel	offset	REGULAR
377	580.2	GOLDEN GATE QUARTET	24/11/1990 HITA design	Grande	960 x 679 mm	papel	offset	REGULAR
377	580.3	GOLDEN GATE QUARTET	24/11/1990 HITA design	Grande	960 x 679 mm	papel	offset	REGULAR
377	580.4	GOLDEN GATE QUARTET	24/11/1990 HITA design	Grande	960 x 679 mm	papel	offset	REGULAR
379	581.1	LEDA VALLADARES	08/12/1990 HITA design	Grande	977 x 674 mm	papel	offset	REGULAR
379	581.2	LEDA VALLADARES	08/12/1990 HITA design	Grande	977 x 674 mm	papel	offset	REGULAR
379	581.3	LEDA VALLADARES	08/12/1990 HITA design	Grande	977 x 674 mm	papel	offset	REGULAR
379	581.4	LEDA VALLADARES	08/12/1990 HITA design	Grande	977 x 674 mm	papel	offset	REGULAR
379	581.5	LEDA VALLADARES	08/12/1990 HITA design	Grande	977 x 674 mm	papel	offset	REGULAR
700	582.1	Actuación de La Contrabanda	10/12/1990	Grande	977 x 690 mm	papel	offset	REGULAR
700	582.2	Actuación de La Contrabanda	10/12/1990	Grande	977 x 690 mm	papel	offset	REGULAR
700	582.3	Actuación de La Contrabanda	10/12/1990	Grande	977 x 690 mm	papel	offset	REGULAR
700	582.4	Actuación de La Contrabanda	10/12/1990	Grande	977 x 690 mm	papel	offset	REGULAR
700	582.5	Actuación de La Contrabanda	10/12/1990	Grande	977 x 690 mm	papel	offset	REGULAR

LISTA DE REGISTRO COLECCIÓN DEL JOHNNY

409	583.1	III FESTIVAL FLAMENCO POR TARANTOS, A ALMERÍA	24/01/1991		Grande	630 x 965 mm	papel	offset	REGULAR
409	583.2	III FESTIVAL FLAMENCO POR TARANTOS, A ALMERÍA	24/01/1991		Grande	630 x 965 mm	papel	offset	REGULAR
409	583.3	III FESTIVAL FLAMENCO POR TARANTOS, A ALMERÍA	24/01/1991		Grande	630 x 965 mm	papel	offset	REGULAR
409	583.4	III FESTIVAL FLAMENCO POR TARANTOS, A ALMERÍA	24/01/1991		Grande	630 x 965 mm	papel	offset	REGULAR
409	583.5	III FESTIVAL FLAMENCO POR TARANTOS, A ALMERÍA	24/01/1991		Grande	630 x 965 mm	papel	offset	REGULAR
400	584.1	JAZZ DEL FORO MADE IN MADRID	19/10/1991		Grande	1095 x 765 mm	papel	offset	REGULAR
400	584.2	JAZZ DEL FORO MADE IN MADRID	19/10/1991		Grande	1095 x 765 mm	papel	offset	REGULAR
400	584.3	JAZZ DEL FORO MADE IN MADRID	19/10/1991		Grande	1095 x 765 mm	papel	offset	REGULAR
400	584.4	JAZZ DEL FORO MADE IN MADRID	19/10/1991		Grande	1095 x 765 mm	papel	offset	REGULAR
400	584.5	JAZZ DEL FORO MADE IN MADRID	19/10/1991		Grande	1095 x 765 mm	papel	offset	REGULAR
401	585.1	IRA STEIN Y RUSSELL WALDER + KLAUS SCHULZE	26/10/1991	HITA design	Grande	961 x 628 mm	papel	offset	REGULAR
401	585.2	IRA STEIN Y RUSSELL WALDER + KLAUS SCHULZE	26/10/1991	HITA design	Grande	961 x 628 mm	papel	offset	REGULAR
401	585.3	IRA STEIN Y RUSSELL WALDER + KLAUS SCHULZE	26/10/1991	HITA design	Grande	961 x 628 mm	papel	offset	REGULAR
401	585.4	IRA STEIN Y RUSSELL WALDER + KLAUS SCHULZE	26/10/1991	HITA design	Grande	961 x 628 mm	papel	offset	REGULAR
401	585.5	IRA STEIN Y RUSSELL WALDER + KLAUS SCHULZE	26/10/1991	HITA design	Grande	961 x 628 mm	papel	offset	REGULAR
403	586.1	I FESTIVAL DE MÚSICA ETNICA	22/11/1991		Grande	978 x 679 mm	papel	offset	REGULAR
403	586.2	I FESTIVAL DE MÚSICA ETNICA	22/11/1991		Grande	978 x 679 mm	papel	offset	REGULAR
403	586.3	I FESTIVAL DE MÚSICA ETNICA	22/11/1991		Grande	978 x 679 mm	papel	offset	REGULAR

LISTA DE REGISTRO COLECCIÓN DEL JOHNNY

403	586.4	I FESTIVAL DE MÚSICA ETNICA	22/11/1991		Grande	978 x 679 mm	papel	offset	REGULAR
403	586.5	I FESTIVAL DE MÚSICA ETNICA	22/11/1991		Grande	978 x 679 mm	papel	offset	REGULAR
404	587.1	II FESTIVAL DE BLUES	29/11/1991	HITA design	Grande	978 x 677 mm	papel	offset	REGULAR
406	588.1	MIKE RICHMOND QUINTET	13/12/1991	HITA design	Grande	978 x 675 mm	papel	offset	REGULAR
406	588.2	MIKE RICHMOND QUINTET	13/12/1991	HITA design	Grande	978 x 675 mm	papel	offset	REGULAR
406	588.3	MIKE RICHMOND QUINTET	13/12/1991	HITA design	Grande	978 x 675 mm	papel	offset	REGULAR
406	588.4	MIKE RICHMOND QUINTET	13/12/1991	HITA design	Grande	978 x 675 mm	papel	offset	REGULAR
406	588.5	MIKE RICHMOND QUINTET	13/12/1991	HITA design	Grande	978 x 675 mm	papel	offset	REGULAR
410	589.1	ROY HARGROVE QUINTET	01/02/1992		Grande	972 x 671 mm	papel	offset	REGULAR
410	589.2	ROY HARGROVE QUINTET	01/02/1992		Grande	972 x 671 mm	papel	offset	REGULAR
410	589.3	ROY HARGROVE QUINTET	01/02/1992		Grande	972 x 671 mm	papel	offset	REGULAR
410	589.4	ROY HARGROVE QUINTET	01/02/1992		Grande	972 x 671 mm	papel	offset	REGULAR
410	589.5	ROY HARGROVE QUINTET	01/02/1992		Grande	972 x 671 mm	papel	offset	REGULAR
414	590.1	CAREY BELL BLUES HARP	16/02/1992	HITA design	Grande	978 x 681 mm	papel	offset	REGULAR
414	590.2	CAREY BELL BLUES HARP	16/02/1992	HITA design	Grande	978 x 681 mm	papel	offset	REGULAR
414	590.3	CAREY BELL BLUES HARP	16/02/1992	HITA design	Grande	978 x 681 mm	papel	offset	REGULAR
414	590.4	CAREY BELL BLUES HARP	16/02/1992	HITA design	Grande	978 x 681 mm	papel	offset	REGULAR
414	590.5	CAREY BELL BLUES HARP	16/02/1992	HITA design	Grande	978 x 681 mm	papel	offset	REGULAR

LISTA DE REGISTRO COLECCIÓN DEL JOHNNY

415	591.1	KENNY BURRELL + RALPH MOORE + CEDAR WALTON QUARTET	29/03/1992 HITA design	Grande	630 x 955 mm	papel	offset	REGULAR
415	591.2	KENNY BURRELL + RALPH MOORE + CEDAR WALTON QUARTET	29/03/1992 HITA design	Grande	630 x 955 mm	papel	offset	REGULAR
415	591.3	KENNY BURRELL + RALPH MOORE + CEDAR WALTON QUARTET	29/03/1992 HITA design	Grande	630 x 955 mm	papel	offset	REGULAR
415	591.4	KENNY BURRELL + RALPH MOORE + CEDAR WALTON QUARTET	29/03/1992 HITA design	Grande	630 x 955 mm	papel	offset	REGULAR
415	591.5	KENNY BURRELL + RALPH MOORE + CEDAR WALTON QUARTET	29/03/1992 HITA design	Grande	630 x 955 mm	papel	offset	REGULAR
416.1	592.1	XI FESTIVAL DE JAZZ SAN JUAN EVANGELISTA	02/05/1992	Grande	955 x 625 mm	papel	offset	REGULAR
416.1	592.2	XI FESTIVAL DE JAZZ SAN JUAN EVANGELISTA	02/05/1992	Grande	955 x 625 mm	papel	offset	REGULAR
416.1	592.3	XI FESTIVAL DE JAZZ SAN JUAN EVANGELISTA	02/05/1992	Grande	955 x 625 mm	papel	offset	REGULAR
416.1	592.4	XI FESTIVAL DE JAZZ SAN JUAN EVANGELISTA	02/05/1992	Grande	955 x 625 mm	papel	offset	REGULAR
416.1	592.5	XI FESTIVAL DE JAZZ SAN JUAN EVANGELISTA	02/05/1992	Grande	955 x 625 mm	papel	offset	REGULAR
416.2	593.1	II MUESTRA DE JAZZ DE LA COMUNIDAD DE MADRID	08/05/1992	Grande	955 x 625 mm	papel	offset	REGULAR
416.2	593.2	II MUESTRA DE JAZZ DE LA COMUNIDAD DE MADRID	08/05/1992	Grande	955 x 625 mm	papel	offset	REGULAR
416.2	593.3	II MUESTRA DE JAZZ DE LA COMUNIDAD DE MADRID	08/05/1992	Grande	955 x 625 mm	papel	offset	REGULAR
416.2	593.4	II MUESTRA DE JAZZ DE LA COMUNIDAD DE MADRID	08/05/1992	Grande	955 x 625 mm	papel	offset	REGULAR
416.2	593.5	II MUESTRA DE JAZZ DE LA COMUNIDAD DE MADRID	08/05/1992	Grande	955 x 625 mm	papel	offset	REGULAR
419	594.1	VIENNA ART ORCHESTRA	29/05/1992 HITA design	Grande	977 x 676 mm	papel	offset	REGULAR
419	594.2	VIENNA ART ORCHESTRA	29/05/1992 HITA design	Grande	977 x 676 mm	papel	offset	REGULAR
419	594.3	VIENNA ART ORCHESTRA	29/05/1992 HITA design	Grande	977 x 676 mm	papel	offset	REGULAR

LISTA DE REGISTRO COLECCIÓN DEL JOHNNY

419	594.4	VIENNA ART ORCHESTRA	29/05/1992	HITA design	Grande	977 x 676 mm	papel	offset	REGULAR
419	594.5	VIENNA ART ORCHESTRA	29/05/1992	HITA design	Grande	977 x 676 mm	papel	offset	REGULAR
699	595.1	CHANO DOMINGUEZ	29/10/1992		Grande	960 x 630 mm	papel	offset	REGULAR
699	595.2	CHANO DOMINGUEZ	29/10/1992		Grande	960 x 630 mm	papel	offset	REGULAR
699	595.3	CHANO DOMINGUEZ	29/10/1992		Grande	960 x 630 mm	papel	offset	REGULAR
699	595.4	CHANO DOMINGUEZ	29/10/1992		Grande	960 x 630 mm	papel	offset	REGULAR
699	595.5	CHANO DOMINGUEZ	29/10/1992		Grande	960 x 630 mm	papel	offset	REGULAR
427	596.1	IV FESTIVAL FLAMENCO POR TARANTOS A ALMERÍA	24/01/1993	HITA design	Grande	905 x 637 mm	papel	offset	REGULAR
431	597.1	EDDIE CLEARWATER CHICAGO BLUES BAND	17/04/1993	Arte Madrid	Grande	955 x 625 mm	papel	offset	REGULAR
431	597.2	EDDIE CLEARWATER CHICAGO BLUES BAND	17/04/1993	Arte Madrid	Grande	955 x 625 mm	papel	offset	REGULAR
431	597.3	EDDIE CLEARWATER CHICAGO BLUES BAND	17/04/1993	Arte Madrid	Grande	955 x 625 mm	papel	offset	REGULAR
433	598.1	ALI FARKA TOUREA	21/05/1993		Grande	955 x 623 mm	papel	offset	REGULAR
433	598.2	ALI FARKA TOUREA	21/05/1993		Grande	955 x 623 mm	papel	offset	REGULAR
433	598.3	ALI FARKA TOUREA	21/05/1993		Grande	955 x 623 mm	papel	offset	REGULAR
433	598.4	ALI FARKA TOUREA	21/05/1993		Grande	955 x 623 mm	papel	offset	REGULAR
435	599.1	BRASILIANA: I FESTIVAL DE MÚSICA POPULAR DE BRASIL	22/10/1993	HITA design	Grande	1117 x 706 mm	papel	offset	REGULAR
435	599.2	BRASILIANA: I FESTIVAL DE MÚSICA POPULAR DE BRASIL	22/10/1993	HITA design	Grande	1117 x 706 mm	papel	offset	REGULAR
435	599.3	BRASILIANA: I FESTIVAL DE MÚSICA POPULAR DE BRASIL	22/10/1993	HITA design	Grande	1117 x 706 mm	papel	offset	REGULAR

LISTA DE REGISTRO COLECCIÓN DEL JOHNNY

435	599.4	BRASILIANA: I FESTIVAL DE MÚSICA POPULAR DE BRASIL	22/10/1993 HITA design	Grande	1117 x 706 mm	papel	offset	REGULAR
435	599.5	BRASILIANA: I FESTIVAL DE MÚSICA POPULAR DE BRASIL	22/10/1993 HITA design	Grande	1117 x 706 mm	papel	offset	REGULAR
438	600.1	HOMENAJE A FÉLIX DE UTRERA	21/01/1994	Grande	1103 x 790 mm	papel	offset	REGULAR
438	600.2	HOMENAJE A FÉLIX DE UTRERA	21/01/1994	Grande	1103 x 790 mm	papel	offset	REGULAR
440	601.1	HANK JONES TRÍO	13/02/1994 ENNES	Grande	1115 x 775 mm	papel	offset	REGULAR
440	601.2	HANK JONES TRÍO	13/02/1994 ENNES	Grande	1115 x 775 mm	papel	offset	REGULAR
440	601.3	HANK JONES TRÍO	13/02/1994 ENNES	Grande	1115 x 775 mm	papel	offset	REGULAR
441	602.1	XIMO TEBAR GROUP	25/02/1994 ENNES	Grande	1120 x 787 mm	papel	offset	REGULAR
441	602.2	XIMO TEBAR GROUP	25/02/1994 ENNES	Grande	1120 x 787 mm	papel	offset	REGULAR
441	602.3	XIMO TEBAR GROUP	25/02/1994 ENNES	Grande	1120 x 787 mm	papel	offset	REGULAR
441	602.4	XIMO TEBAR GROUP	25/02/1994 ENNES	Grande	1120 x 787 mm	papel	offset	REGULAR
441	602.5	XIMO TEBAR GROUP	25/02/1994 ENNES	Grande	1120 x 787 mm	papel	offset	REGULAR
701	603.1	Paul Horn	12/03/1994 Coro Acarreta	Grande	985 x 677 mm	papel	offset	REGULAR
701	603.2	Paul Horn	12/03/1994 Coro Acarreta	Grande	985 x 677 mm	papel	offset	REGULAR
442	604.1	TOM HARRELL QUINTET	18/03/1994	Grande	1118 x 786 mm	papel	offset	REGULAR
442	604.2	TOM HARRELL QUINTET	18/03/1994	Grande	1118 x 786 mm	papel	offset	REGULAR
442	604.3	TOM HARRELL QUINTET	18/03/1994	Grande	1118 x 786 mm	papel	offset	REGULAR
442	604.4	TOM HARRELL QUINTET	18/03/1994	Grande	1118 x 786 mm	papel	offset	REGULAR

LISTA DE REGISTRO COLECCIÓN DEL JOHNNY

442	604.5	TOM HARRELL QUINTET	18/03/1994	Grande	1118 x 786 mm	papel	offset	REGULAR
443	605.1	I ENCUENTRO INTERNACIONAL DE TANGO EN MADRID	18/04/1994	Grande	1110 x 790 mm	papel	offset	REGULAR
443	605.2	I ENCUENTRO INTERNACIONAL DE TANGO EN MADRID	18/04/1994	Grande	1110 x 790 mm	papel	offset	REGULAR
443	605.3	I ENCUENTRO INTERNACIONAL DE TANGO EN MADRID	18/04/1994	Grande	1110 x 790 mm	papel	offset	REGULAR
443	605.4	I ENCUENTRO INTERNACIONAL DE TANGO EN MADRID	18/04/1994	Grande	1110 x 790 mm	papel	offset	REGULAR
443	605.5	I ENCUENTRO INTERNACIONAL DE TANGO EN MADRID	18/04/1994	Grande	1110 x 790 mm	papel	offset	REGULAR
444.1	606.1	1.- JAVIER VARGAS BLUES BAND	01/05/1994	Grande	770 x 1112 mm	papel	offset	REGULAR
444.1	606.2	1.- JAVIER VARGAS BLUES BAND	01/05/1994	Grande	770 x 1112 mm	papel	offset	REGULAR
444.1	606.3	1.- JAVIER VARGAS BLUES BAND	01/05/1994	Grande	770 x 1112 mm	papel	offset	REGULAR
444.2	607.1	2.- JOHN ZORN NEW BAND " MASADA "	02/05/1994	Grande	1110 x 780 mm	papel	offset	REGULAR
444.2	607.2	2.- JOHN ZORN NEW BAND " MASADA "	02/05/1994	Grande	1110 x 780 mm	papel	offset	REGULAR
444.2	607.3	2.- JOHN ZORN NEW BAND " MASADA "	02/05/1994	Grande	1110 x 780 mm	papel	offset	REGULAR
444.2	607.4	2.- JOHN ZORN NEW BAND " MASADA "	02/05/1994	Grande	1110 x 780 mm	papel	offset	REGULAR
444.2	607.5	2.- JOHN ZORN NEW BAND " MASADA "	02/05/1994	Grande	1110 x 780 mm	papel	offset	REGULAR
445	608.1	THE GOLDEN GATE QUARTET	05/05/1994	Grande	1111 x 785 mm	papel	offset	REGULAR
445	608.2	THE GOLDEN GATE QUARTET	05/05/1994	Grande	1111 x 785 mm	papel	offset	REGULAR
445	608.3	THE GOLDEN GATE QUARTET	05/05/1994	Grande	1111 x 785 mm	papel	offset	REGULAR
445	608.4	THE GOLDEN GATE QUARTET	05/05/1994	Grande	1111 x 785 mm	papel	offset	REGULAR

LISTA DE REGISTRO COLECCIÓN DEL JOHNNY

445	608.5	THE GOLDEN GATE QUARTET	05/05/1994		Grande	1111 x 785 mm	papel	offset	REGULAR
447.1	609.1	1.- LUCKY PETERSON BLUES BAND	06/05/1994	ENNES	Grande	1116 x 783 mm	papel	offset	REGULAR
447.1	609.2	1.- LUCKY PETERSON BLUES BAND	06/05/1994	ENNES	Grande	1116 x 783 mm	papel	offset	REGULAR
446	610.1	V FESTIVAL FLAMENCO POR TARANTOS A ALMERÍA	07/05/1994		Grande	1104 x 880 mm	papel	offset	REGULAR
446	610.2	V FESTIVAL FLAMENCO POR TARANTOS A ALMERÍA	07/05/1994		Grande	1104 x 880 mm	papel	offset	REGULAR
446	610.3	V FESTIVAL FLAMENCO POR TARANTOS A ALMERÍA	07/05/1994		Grande	1104 x 880 mm	papel	offset	REGULAR
446	610.4	V FESTIVAL FLAMENCO POR TARANTOS A ALMERÍA	07/05/1994		Grande	1104 x 880 mm	papel	offset	REGULAR
447.2	611.1	2.- TRIBUTE TO MUDDY WATERS	15/05/1994	ENNES	Grande	1117 x 780 mm	papel	offset	REGULAR
447.2	611.2	2.- TRIBUTE TO MUDDY WATERS	15/05/1994	ENNES	Grande	1117 x 780 mm	papel	offset	REGULAR
447.2	611.3	2.- TRIBUTE TO MUDDY WATERS	15/05/1994	ENNES	Grande	1117 x 780 mm	papel	offset	REGULAR
447.3	612.1	3.- MICHEL PETRUCCIANI TRÍO	20/05/1994	ENNES	Grande	1115 x 777 mm	papel	offset	REGULAR
447.3	612.2	3.- MICHEL PETRUCCIANI TRÍO	20/05/1994	ENNES	Grande	1115 x 777 mm	papel	offset	REGULAR
447.3	612.3	3.- MICHEL PETRUCCIANI TRÍO	20/05/1994	ENNES	Grande	1115 x 777 mm	papel	offset	REGULAR
448	613.1	RAY BROWN TRÍO	15/10/1994	ENNES	Grande	1113 x 785 mm	papel	offset	REGULAR
448	613.2	RAY BROWN TRÍO	15/10/1994	ENNES	Grande	1113 x 785 mm	papel	offset	REGULAR
448	613.3	RAY BROWN TRÍO	15/10/1994	ENNES	Grande	1113 x 785 mm	papel	offset	REGULAR
448	613.4	RAY BROWN TRÍO	15/10/1994	ENNES	Grande	1113 x 785 mm	papel	offset	REGULAR
448	613.5	RAY BROWN TRÍO	15/10/1994	ENNES	Grande	1113 x 785 mm	papel	offset	REGULAR

LISTA DE REGISTRO COLECCIÓN DEL JOHNNY

449	614.1	FESTIVAL POR EL RESPETO AL DIFERENTE	21/10/1994		Grande	1116 x 650 mm	papel	offset	REGULAR
449	614.2	FESTIVAL POR EL RESPETO AL DIFERENTE	21/10/1994		Grande	1116 x 650 mm	papel	offset	REGULAR
449	614.3	FESTIVAL POR EL RESPETO AL DIFERENTE	21/10/1994		Grande	1116 x 650 mm	papel	offset	REGULAR
449	614.4	FESTIVAL POR EL RESPETO AL DIFERENTE	21/10/1994		Grande	1116 x 650 mm	papel	offset	REGULAR
449	614.5	FESTIVAL POR EL RESPETO AL DIFERENTE	21/10/1994		Grande	1116 x 650 mm	papel	offset	REGULAR
450	615.1	I FESTIVAL FLAMENCO EN EL RECUERDO	04/11/1994		Grande	1094 x 770 mm	papel	offset	REGULAR
450	615.2	I FESTIVAL FLAMENCO EN EL RECUERDO	04/11/1994		Grande	1094 x 770 mm	papel	offset	REGULAR
450	615.3	I FESTIVAL FLAMENCO EN EL RECUERDO	04/11/1994		Grande	1094 x 770 mm	papel	offset	REGULAR
450	615.4	I FESTIVAL FLAMENCO EN EL RECUERDO	04/11/1994		Grande	1094 x 770 mm	papel	offset	REGULAR
450	615.5	I FESTIVAL FLAMENCO EN EL RECUERDO	04/11/1994		Grande	1094 x 770 mm	papel	offset	REGULAR
451	616.1	CHARLIE MUSSELWHITE BLUES BAND	12/11/1994	Maroto	Grande	1117 x 795 mm	papel	offset	REGULAR
451	616.2	CHARLIE MUSSELWHITE BLUES BAND	12/11/1994	Maroto	Grande	1117 x 795 mm	papel	offset	REGULAR
451	616.3	CHARLIE MUSSELWHITE BLUES BAND	12/11/1994	Maroto	Grande	1117 x 795 mm	papel	offset	REGULAR
451	616.4	CHARLIE MUSSELWHITE BLUES BAND	12/11/1994	Maroto	Grande	1117 x 795 mm	papel	offset	REGULAR
451	616.5	CHARLIE MUSSELWHITE BLUES BAND	12/11/1994	Maroto	Grande	1117 x 795 mm	papel	offset	REGULAR
453.1	617.1	1.- PEPE HABICHUELA	25/11/1994		Grande	1080 x 770 mm	papel	offset	REGULAR
453.1	617.2	1.- PEPE HABICHUELA	25/11/1994		Grande	1080 x 770 mm	papel	offset	REGULAR
453.1	617.3	1.- PEPE HABICHUELA	25/11/1994		Grande	1080 x 770 mm	papel	offset	REGULAR

LISTA DE REGISTRO COLECCIÓN DEL JOHNNY

453.1	617.4	1.- PEPE HABICHUELA	25/11/1994	Grande	1080 x 770 mm	papel	offset	REGULAR
453.1	617.5	1.- PEPE HABICHUELA	25/11/1994	Grande	1080 x 770 mm	papel	offset	REGULAR
452	618.1	"CONCIERTO DE NAVIDAD" CLARENCE FOUNTAIN AND THE BLIND BOYS OF	16/12/1994 Maroto	Grande	1104 x 793 mm	papel	offset	REGULAR
452	618.2	"CONCIERTO DE NAVIDAD" CLARENCE FOUNTAIN AND THE BLIND BOYS OF	16/12/1994 Maroto	Grande	1104 x 793 mm	papel	offset	REGULAR
452	618.3	"CONCIERTO DE NAVIDAD" CLARENCE FOUNTAIN AND THE BLIND BOYS OF	16/12/1994 Maroto	Grande	1104 x 793 mm	papel	offset	REGULAR
453.3	619.1	3.- JERÓNIMO MAYA Y SU GRUPO	14/01/1995	Grande	1076 x 771 mm	papel	offset	REGULAR
453.3	619.2	3.- JERÓNIMO MAYA Y SU GRUPO	14/01/1995	Grande	1076 x 771 mm	papel	offset	REGULAR
453.3	619.3	3.- JERÓNIMO MAYA Y SU GRUPO	14/01/1995	Grande	1076 x 771 mm	papel	offset	REGULAR
453.3	619.4	3.- JERÓNIMO MAYA Y SU GRUPO	14/01/1995	Grande	1076 x 771 mm	papel	offset	REGULAR
453.3	619.5	3.- JERÓNIMO MAYA Y SU GRUPO	14/01/1995	Grande	1076 x 771 mm	papel	offset	REGULAR
456	620.1	"PRESENTACIÓN DEL 25 ANIVERSARIO DEL CLUB " CLARK TERRY QUARTET	27/01/1995	Grande	1115 x 787 mm	papel	offset	REGULAR
456	620.2	"PRESENTACIÓN DEL 25 ANIVERSARIO DEL CLUB " CLARK TERRY QUARTET	27/01/1995	Grande	1115 x 787 mm	papel	offset	REGULAR
456	620.3	"PRESENTACIÓN DEL 25 ANIVERSARIO DEL CLUB " CLARK TERRY QUARTET	27/01/1995	Grande	1115 x 787 mm	papel	offset	REGULAR
456	620.4	"PRESENTACIÓN DEL 25 ANIVERSARIO DEL CLUB " CLARK TERRY QUARTET	27/01/1995	Grande	1115 x 787 mm	papel	offset	REGULAR
456	620.5	"PRESENTACIÓN DEL 25 ANIVERSARIO DEL CLUB " CLARK TERRY QUARTET	27/01/1995	Grande	1115 x 787 mm	papel	offset	REGULAR
458.1	621.1	1.- CLARENCE "GATEMOUTH" BROWN BLUES BAND	12/03/1995	Grande	1120 x 770 mm	papel	offset	REGULAR
458.1	621.2	1.- CLARENCE "GATEMOUTH" BROWN BLUES BAND	12/03/1995	Grande	1120 x 770 mm	papel	offset	REGULAR
458.1	621.3	1.- CLARENCE "GATEMOUTH" BROWN BLUES BAND	12/03/1995	Grande	1120 x 770 mm	papel	offset	REGULAR

LISTA DE REGISTRO COLECCIÓN DEL JOHNNY

458.1	621.4	1.- CLARENCE "GATEMOUTH" BROWN BLUES BAND	12/03/1995		Grande	1120 x 770 mm	papel	offset	REGULAR
458.1	621.5	1.- CLARENCE "GATEMOUTH" BROWN BLUES BAND	12/03/1995		Grande	1120 x 770 mm	papel	offset	REGULAR
458.2	622.1	2.- EGBERTO GISMONTI GROUP + 3.- PIERRE DORGE'S NEW JUNGLE	25/03/1995		Grande	1120 x 770 mm	papel	offset	REGULAR
458.2	622.2	2.- EGBERTO GISMONTI GROUP + 3.- PIERRE DORGE'S NEW JUNGLE	25/03/1995		Grande	1120 x 770 mm	papel	offset	REGULAR
458.2	622.3	2.- EGBERTO GISMONTI GROUP + 3.- PIERRE DORGE'S NEW JUNGLE	25/03/1995		Grande	1120 x 770 mm	papel	offset	REGULAR
458.2	622.4	2.- EGBERTO GISMONTI GROUP + 3.- PIERRE DORGE'S NEW JUNGLE	25/03/1995		Grande	1120 x 770 mm	papel	offset	REGULAR
458.2	622.5	2.- EGBERTO GISMONTI GROUP + 3.- PIERRE DORGE'S NEW JUNGLE	25/03/1995		Grande	1120 x 770 mm	papel	offset	REGULAR
460	623.1	14º FESTIVAL DE JAZZ SAN JUAN EVANGELISTA	01/04/1995	DENSO	Grande	1077 x 770 mm	papel	offset	REGULAR
460	623.2	14º FESTIVAL DE JAZZ SAN JUAN EVANGELISTA	01/04/1995	DENSO	Grande	1077 x 770 mm	papel	offset	REGULAR
460	623.3	14º FESTIVAL DE JAZZ SAN JUAN EVANGELISTA	01/04/1995	DENSO	Grande	1077 x 770 mm	papel	offset	REGULAR
460	623.4	14º FESTIVAL DE JAZZ SAN JUAN EVANGELISTA	01/04/1995	DENSO	Grande	1077 x 770 mm	papel	offset	REGULAR
460	623.5	14º FESTIVAL DE JAZZ SAN JUAN EVANGELISTA	01/04/1995	DENSO	Grande	1077 x 770 mm	papel	offset	REGULAR
460.2	624.1	2.- JOE LOUIS WALKER & THE BOSSTALKERS BLUES BAND	02/04/1995		Grande	1009 x 780 mm	papel	offset	REGULAR
460.2	624.2	2.- JOE LOUIS WALKER & THE BOSSTALKERS BLUES BAND	02/04/1995		Grande	1009 x 780 mm	papel	offset	REGULAR
460.2	624.3	2.- JOE LOUIS WALKER & THE BOSSTALKERS BLUES BAND	02/04/1995		Grande	1009 x 780 mm	papel	offset	REGULAR
460.2	624.4	2.- JOE LOUIS WALKER & THE BOSSTALKERS BLUES BAND	02/04/1995		Grande	1009 x 780 mm	papel	offset	REGULAR
460.2	624.5	2.- JOE LOUIS WALKER & THE BOSSTALKERS BLUES BAND	02/04/1995		Grande	1009 x 780 mm	papel	offset	REGULAR
459	625.1	JORNADAS NÓRDICAS DE JAZZ. BAJO LA ESTRELLA POLAR	22/04/1995	DENSO	Grande	1115 x 775 mm	papel	offset	REGULAR

LISTA DE REGISTRO COLECCIÓN DEL JOHNNY

459	625.2	JORNADAS NÓRDICAS DE JAZZ. BAJO LA ESTRELLA POLAR	22/04/1995	DENSO	Grande	1115 x 775 mm	papel	offset	REGULAR
461	626.1	VI FESTIVAL FLAMENCO POR TARANTOS A ALMERÍA	02/05/1995		Grande	1120 x 780 mm	papel	offset	REGULAR
461	626.2	VI FESTIVAL FLAMENCO POR TARANTOS A ALMERÍA	02/05/1995		Grande	1120 x 780 mm	papel	offset	REGULAR
461	626.3	VI FESTIVAL FLAMENCO POR TARANTOS A ALMERÍA	02/05/1995		Grande	1120 x 780 mm	papel	offset	REGULAR
461	626.4	VI FESTIVAL FLAMENCO POR TARANTOS A ALMERÍA	02/05/1995		Grande	1120 x 780 mm	papel	offset	REGULAR
461	626.5	VI FESTIVAL FLAMENCO POR TARANTOS A ALMERÍA	02/05/1995		Grande	1120 x 780 mm	papel	offset	REGULAR
462	627.1	"GRABACIÓN DEL DISCO "TETE EN EL SAN JUAN" TETE MONTOLIU y THE	19/05/1995		Grande	1116 x 775 mm	papel	offset	REGULAR
462	627.2	"GRABACIÓN DEL DISCO "TETE EN EL SAN JUAN" TETE MONTOLIU y THE	19/05/1995		Grande	1116 x 775 mm	papel	offset	REGULAR
462	627.3	"GRABACIÓN DEL DISCO "TETE EN EL SAN JUAN" TETE MONTOLIU y THE	19/05/1995		Grande	1116 x 775 mm	papel	offset	REGULAR
462	627.4	"GRABACIÓN DEL DISCO "TETE EN EL SAN JUAN" TETE MONTOLIU y THE	19/05/1995		Grande	1116 x 775 mm	papel	offset	REGULAR
462	627.5	"GRABACIÓN DEL DISCO "TETE EN EL SAN JUAN" TETE MONTOLIU y THE	19/05/1995		Grande	1116 x 775 mm	papel	offset	REGULAR
463.1	628.1	JESSE DAVIS & NICHOLAS PAYTON QUINTET	21/10/1995	KROM	Grande	1116 x 775 mm	papel	offset	REGULAR
463.1	628.2	JESSE DAVIS & NICHOLAS PAYTON QUINTET	21/10/1995	KROM	Grande	1116 x 775 mm	papel	offset	REGULAR
463.1	628.3	JESSE DAVIS & NICHOLAS PAYTON QUINTET	21/10/1995	KROM	Grande	1116 x 775 mm	papel	offset	REGULAR
463.1	628.4	JESSE DAVIS & NICHOLAS PAYTON QUINTET	21/10/1995	KROM	Grande	1116 x 775 mm	papel	offset	REGULAR
463.1	628.5	JESSE DAVIS & NICHOLAS PAYTON QUINTET	21/10/1995	KROM	Grande	1116 x 775 mm	papel	offset	REGULAR
464	629.1	GRANDES RECITALES	28/10/1995		Grande	772 x 1120 mm	papel	offset	REGULAR
464	629.2	GRANDES RECITALES	28/10/1995		Grande	772 x 1120 mm	papel	offset	REGULAR

LISTA DE REGISTRO COLECCIÓN DEL JOHNNY

464	629.3	GRANDES RECITALES	28/10/1995		Grande	772 x 1120 mm	papel	offset	REGULAR
464	629.4	GRANDES RECITALES	28/10/1995		Grande	772 x 1120 mm	papel	offset	REGULAR
464	629.5	GRANDES RECITALES	28/10/1995		Grande	772 x 1120 mm	papel	offset	REGULAR
465	630.1	I FESTIVAL FLAMENCO DE LA MUJER GITANA	11/11/1995		Grande	1130 x 775 mm	papel	offset	REGULAR
465	630.2	I FESTIVAL FLAMENCO DE LA MUJER GITANA	11/11/1995		Grande	1130 x 775 mm	papel	offset	REGULAR
465	630.3	I FESTIVAL FLAMENCO DE LA MUJER GITANA	11/11/1995		Grande	1130 x 775 mm	papel	offset	REGULAR
465	630.4	I FESTIVAL FLAMENCO DE LA MUJER GITANA	11/11/1995		Grande	1130 x 775 mm	papel	offset	REGULAR
465	630.5	I FESTIVAL FLAMENCO DE LA MUJER GITANA	11/11/1995		Grande	1130 x 775 mm	papel	offset	REGULAR
467	631.1	GRANDES RECITALES	24/11/1995	KROM	Grande	1111 x 770 mm	papel	offset	REGULAR
472	632.1	III FESTIVAL DE NEGRO SPIRITUALS & GOSPEL SONGS	15/12/1995	HITA design	Grande	1090 x 770 mm	papel	offset	REGULAR
472	632.2	III FESTIVAL DE NEGRO SPIRITUALS & GOSPEL SONGS	15/12/1995	HITA design	Grande	1090 x 770 mm	papel	offset	REGULAR
687	633.1	I FESTIVAL FLAMENCO de la mujer gitana	20/01/1996		Grande	1104 x 775 mm	papel	offset	REGULAR
687	633.2	I FESTIVAL FLAMENCO de la mujer gitana	20/01/1996		Grande	1104 x 775 mm	papel	offset	REGULAR
687	633.3	I FESTIVAL FLAMENCO de la mujer gitana	20/01/1996		Grande	1104 x 775 mm	papel	offset	REGULAR
687	633.4	I FESTIVAL FLAMENCO de la mujer gitana	20/01/1996		Grande	1104 x 775 mm	papel	offset	REGULAR
687	633.5	I FESTIVAL FLAMENCO de la mujer gitana	20/01/1996		Grande	1104 x 775 mm	papel	offset	REGULAR
473	634.1	JOE "GUITAR" HUGHES TEXAS BLUES BAND	21/01/1996	HITA design	Grande	1116 x 798 mm	papel	offset	REGULAR
473	634.2	JOE "GUITAR" HUGHES TEXAS BLUES BAND	21/01/1996	HITA design	Grande	1116 x 798 mm	papel	offset	REGULAR

LISTA DE REGISTRO COLECCIÓN DEL JOHNNY

473	634.3	JOE "GUITAR" HUGHES TEXAS BLUES BAND	21/01/1996 HITA design	Grande	1116 x 798 mm	papel	offset	REGULAR
473	634.4	JOE "GUITAR" HUGHES TEXAS BLUES BAND	21/01/1996 HITA design	Grande	1116 x 798 mm	papel	offset	REGULAR
473	634.5	JOE "GUITAR" HUGHES TEXAS BLUES BAND	21/01/1996 HITA design	Grande	1116 x 798 mm	papel	offset	REGULAR
475	635.1	III JAZZ ES PRIMAVERA	16/03/1996 HITA design	Grande	1116 x 795 mm	papel	offset	REGULAR
475	635.2	III JAZZ ES PRIMAVERA	16/03/1996 HITA design	Grande	1116 x 795 mm	papel	offset	REGULAR
475	635.3	III JAZZ ES PRIMAVERA	16/03/1996 HITA design	Grande	1116 x 795 mm	papel	offset	REGULAR
475	635.4	III JAZZ ES PRIMAVERA	16/03/1996 HITA design	Grande	1116 x 795 mm	papel	offset	REGULAR
475	635.5	III JAZZ ES PRIMAVERA	16/03/1996 HITA design	Grande	1116 x 795 mm	papel	offset	REGULAR
478	636.1	XV FESTIVAL DE JAZZ SAN JUAN EVANGELISTA	03/05/1996	Grande	1108 x 773 mm	papel	offset	REGULAR
478	636.2	XV FESTIVAL DE JAZZ SAN JUAN EVANGELISTA	03/05/1996	Grande	1108 x 773 mm	papel	offset	REGULAR
478	636.3	XV FESTIVAL DE JAZZ SAN JUAN EVANGELISTA	03/05/1996	Grande	1108 x 773 mm	papel	offset	REGULAR
478	636.4	XV FESTIVAL DE JAZZ SAN JUAN EVANGELISTA	03/05/1996	Grande	1108 x 773 mm	papel	offset	REGULAR
478	636.5	XV FESTIVAL DE JAZZ SAN JUAN EVANGELISTA	03/05/1996	Grande	1108 x 773 mm	papel	offset	REGULAR
479	637.1	PHIL CUNNINGHAM	11/05/1996	Grande	1107 x 774 mm	papel	offset	REGULAR
479	637.2	PHIL CUNNINGHAM	11/05/1996	Grande	1107 x 774 mm	papel	offset	REGULAR
479	637.3	PHIL CUNNINGHAM	11/05/1996	Grande	1107 x 774 mm	papel	offset	REGULAR
479	637.4	PHIL CUNNINGHAM	11/05/1996	Grande	1107 x 774 mm	papel	offset	REGULAR
479	637.5	PHIL CUNNINGHAM	11/05/1996	Grande	1107 x 774 mm	papel	offset	REGULAR

LISTA DE REGISTRO COLECCIÓN DEL JOHNNY

481	638.1	MULGREW MILLER TRÍO + GARY BARTZ	26/05/1996		Grande	1086 x 773 mm	papel	offset	REGULAR
481	638.2	MULGREW MILLER TRÍO + GARY BARTZ	26/05/1996		Grande	1086 x 773 mm	papel	offset	REGULAR
481	638.3	MULGREW MILLER TRÍO + GARY BARTZ	26/05/1996		Grande	1086 x 773 mm	papel	offset	REGULAR
481	638.4	MULGREW MILLER TRÍO + GARY BARTZ	26/05/1996		Grande	1086 x 773 mm	papel	offset	REGULAR
481	638.5	MULGREW MILLER TRÍO + GARY BARTZ	26/05/1996		Grande	1086 x 773 mm	papel	offset	REGULAR
482	639.1	"DE LA SIERRA AL ARRABAL"	18/10/1996	NEVES	Grande	1110 x 786 mm	papel	offset	REGULAR
482	639.2	"DE LA SIERRA AL ARRABAL"	18/10/1996	NEVES	Grande	1110 x 786 mm	papel	offset	REGULAR
482	639.3	"DE LA SIERRA AL ARRABAL"	18/10/1996	NEVES	Grande	1110 x 786 mm	papel	offset	REGULAR
482	639.4	"DE LA SIERRA AL ARRABAL"	18/10/1996	NEVES	Grande	1110 x 786 mm	papel	offset	REGULAR
482	639.5	"DE LA SIERRA AL ARRABAL"	18/10/1996	NEVES	Grande	1110 x 786 mm	papel	offset	REGULAR
483	640.1	JAZZ EN LA UNIVERSIDAD 25 Años de "Jazz porque sí"	25/10/1996	Pablo Guerrero	Grande	977 x 677 mm	papel	offset	REGULAR
483	640.2	JAZZ EN LA UNIVERSIDAD 25 Años de "Jazz porque sí"	25/10/1996	Pablo Guerrero	Grande	977 x 677 mm	papel	offset	REGULAR
483	640.3	JAZZ EN LA UNIVERSIDAD 25 Años de "Jazz porque sí"	25/10/1996	Pablo Guerrero	Grande	977 x 677 mm	papel	offset	REGULAR
483	640.4	JAZZ EN LA UNIVERSIDAD 25 Años de "Jazz porque sí"	25/10/1996	Pablo Guerrero	Grande	977 x 677 mm	papel	offset	REGULAR
483	640.5	JAZZ EN LA UNIVERSIDAD 25 Años de "Jazz porque sí"	25/10/1996	Pablo Guerrero	Grande	977 x 677 mm	papel	offset	REGULAR
484	641.2	FLAMENCO EN LA UNIVERSIDAD - RAFAEL JIMÉNEZ "FALO"	26/10/1996		Grande	986 x 676 mm	papel	offset	REGULAR
484	641.3	FLAMENCO EN LA UNIVERSIDAD - RAFAEL JIMÉNEZ "FALO"	26/10/1996		Grande	986 x 676 mm	papel	offset	REGULAR
484	641.4	FLAMENCO EN LA UNIVERSIDAD - RAFAEL JIMÉNEZ "FALO"	26/10/1996		Grande	986 x 676 mm	papel	offset	REGULAR

LISTA DE REGISTRO COLECCIÓN DEL JOHNNY

484	641.5	FLAMENCO EN LA UNIVERSIDAD - RAFAEL JIMÉNEZ "FALO"	26/10/1996		Grande	986 x 676 mm	papel	offset	REGULAR
485.2	643.1	2.- JOHN HAMMOND	10/11/1996		Grande	1095 x 772 mm	papel	offset	REGULAR
485.2	643.2	2.- JOHN HAMMOND	10/11/1996		Grande	1095 x 772 mm	papel	offset	REGULAR
485.2	643.3	2.- JOHN HAMMOND	10/11/1996		Grande	1095 x 772 mm	papel	offset	REGULAR
485.2	643.4	2.- JOHN HAMMOND	10/11/1996		Grande	1095 x 772 mm	papel	offset	REGULAR
485.2	643.5	2.- JOHN HAMMOND	10/11/1996		Grande	1095 x 772 mm	papel	offset	REGULAR
486	644.1	FESTIVAL FLAMENCO A BENEFICIO DE PUENTE SOLIDARIO	15/11/1996	Pablo Guerrero	Grande	1107 x 772 mm	papel	offset	REGULAR
486	644.2	FESTIVAL FLAMENCO A BENEFICIO DE PUENTE SOLIDARIO	15/11/1996	Pablo Guerrero	Grande	1107 x 772 mm	papel	offset	REGULAR
494	649.1	PEPE HABICHUELA	31/01/1997		Grande	1111 x 770 mm	papel	offset	REGULAR
494	649.2	PEPE HABICHUELA	31/01/1997		Grande	1111 x 770 mm	papel	offset	REGULAR
494	649.3	PEPE HABICHUELA	31/01/1997		Grande	1111 x 770 mm	papel	offset	REGULAR
494	649.4	PEPE HABICHUELA	31/01/1997		Grande	1111 x 770 mm	papel	offset	REGULAR
495	650.1	LIVING CHICAGO BLUES	01/02/1997	Pablo Guerrero	Grande	1117 x 770 mm	papel	offset	REGULAR
495	650.2	LIVING CHICAGO BLUES	01/02/1997	Pablo Guerrero	Grande	1117 x 770 mm	papel	offset	REGULAR
495	650.3	LIVING CHICAGO BLUES	01/02/1997	Pablo Guerrero	Grande	1117 x 770 mm	papel	offset	REGULAR
495	650.4	LIVING CHICAGO BLUES	01/02/1997	Pablo Guerrero	Grande	1117 x 770 mm	papel	offset	REGULAR
495	650.5	LIVING CHICAGO BLUES	01/02/1997	Pablo Guerrero	Grande	1117 x 770 mm	papel	offset	REGULAR
496	651.1	MAYTE MARTÍN & TETE MONTOLIU TRÍO	07/02/1997	Pablo Guerrero	Grande	1108 x 775 mm	papel	offset	REGULAR

LISTA DE REGISTRO COLECCIÓN DEL JOHNNY

496	651.2	MAYTE MARTÍN & TETE MONTOLIU TRÍO	07/02/1997	Pablo Guerrero	Grande	1108 x 775 mm	papel	offset	REGULAR
496	651.3	MAYTE MARTÍN & TETE MONTOLIU TRÍO	07/02/1997	Pablo Guerrero	Grande	1108 x 775 mm	papel	offset	REGULAR
496	651.4	MAYTE MARTÍN & TETE MONTOLIU TRÍO	07/02/1997	Pablo Guerrero	Grande	1108 x 775 mm	papel	offset	REGULAR
496	651.5	MAYTE MARTÍN & TETE MONTOLIU TRÍO	07/02/1997	Pablo Guerrero	Grande	1108 x 775 mm	papel	offset	REGULAR
497	652.1	"DÍA DE ANDALUCÍA" DAVID PEÑA "DORANTES"	28/02/1997		Grande	1112 x 771 mm	papel	offset	REGULAR
497	652.2	"DÍA DE ANDALUCÍA" DAVID PEÑA "DORANTES"	28/02/1997		Grande	1112 x 771 mm	papel	offset	REGULAR
497	652.3	"DÍA DE ANDALUCÍA" DAVID PEÑA "DORANTES"	28/02/1997		Grande	1112 x 771 mm	papel	offset	REGULAR
497	652.4	"DÍA DE ANDALUCÍA" DAVID PEÑA "DORANTES"	28/02/1997		Grande	1112 x 771 mm	papel	offset	REGULAR
497	652.5	"DÍA DE ANDALUCÍA" DAVID PEÑA "DORANTES"	28/02/1997		Grande	1112 x 771 mm	papel	offset	REGULAR
499	653.1	IV JAZZ ES PRIMAVERA	14/03/1997		Grande	1116 x 650 mm	papel	offset	REGULAR
499	653.2	IV JAZZ ES PRIMAVERA	14/03/1997		Grande	1116 x 650 mm	papel	offset	REGULAR
499	653.3	IV JAZZ ES PRIMAVERA	14/03/1997		Grande	1116 x 650 mm	papel	offset	REGULAR
499	653.4	IV JAZZ ES PRIMAVERA	14/03/1997		Grande	1116 x 650 mm	papel	offset	REGULAR
499	653.5	IV JAZZ ES PRIMAVERA	14/03/1997		Grande	1116 x 650 mm	papel	offset	REGULAR
499.4	654.1	4.- HOMENAJE A LOU BENNET	11/04/1997	Pablo Guerrero	Grande	1110 x 772 mm	papel	offset	REGULAR
499.4	654.2	4.- HOMENAJE A LOU BENNET	11/04/1997	Pablo Guerrero	Grande	1110 x 772 mm	papel	offset	REGULAR
500.2	655.1	2.- PHIL CUNNINGHAM & ALY BAIN	13/04/1997	Pablo Guerrero	Grande	1117 x 775 mm	papel	offset	REGULAR
500.2	655.2	2.- PHIL CUNNINGHAM & ALY BAIN	13/04/1997	Pablo Guerrero	Grande	1117 x 775 mm	papel	offset	REGULAR

LISTA DE REGISTRO COLECCIÓN DEL JOHNNY

500.2	655.3	2.- PHIL CUNNINGHAM & ALY BAIN	13/04/1997	Pablo Guerrero	Grande	1117 x 775 mm	papel	offset	REGULAR
500.2	655.4	2.- PHIL CUNNINGHAM & ALY BAIN	13/04/1997	Pablo Guerrero	Grande	1117 x 775 mm	papel	offset	REGULAR
500.2	655.5	2.- PHIL CUNNINGHAM & ALY BAIN	13/04/1997	Pablo Guerrero	Grande	1117 x 775 mm	papel	offset	REGULAR
501	656.1	VIII FESTIVAL FLAMENCO POR TARANTOS A ALMERÍA	26/04/1997	Pablo Guerrero	Grande	1140 x 775 mm	papel	offset	REGULAR
501	656.2	VIII FESTIVAL FLAMENCO POR TARANTOS A ALMERÍA	26/04/1997	Pablo Guerrero	Grande	1140 x 775 mm	papel	offset	REGULAR
501	656.3	VIII FESTIVAL FLAMENCO POR TARANTOS A ALMERÍA	26/04/1997	Pablo Guerrero	Grande	1140 x 775 mm	papel	offset	REGULAR
501	656.4	VIII FESTIVAL FLAMENCO POR TARANTOS A ALMERÍA	26/04/1997	Pablo Guerrero	Grande	1140 x 775 mm	papel	offset	REGULAR
501	656.5	VIII FESTIVAL FLAMENCO POR TARANTOS A ALMERÍA	26/04/1997	Pablo Guerrero	Grande	1140 x 775 mm	papel	offset	REGULAR
502	657.1	XVI FESTIVAL DE JAZZ SAN JUAN EVANGELISTA	04/05/1997	Pablo Guerrero	Grande	1117 x 774 mm	papel	offset	REGULAR
507	658.1	EGBERTO GISMONTI GROUP + DR. FEELGOOD	17/10/1997		Grande	1110 x 775 mm	papel	offset	REGULAR
507	658.2	EGBERTO GISMONTI GROUP + DR. FEELGOOD	17/10/1997		Grande	1110 x 775 mm	papel	offset	REGULAR
507	658.3	EGBERTO GISMONTI GROUP + DR. FEELGOOD	17/10/1997		Grande	1110 x 775 mm	papel	offset	REGULAR
507	658.4	EGBERTO GISMONTI GROUP + DR. FEELGOOD	17/10/1997		Grande	1110 x 775 mm	papel	offset	REGULAR
507	658.5	EGBERTO GISMONTI GROUP + DR. FEELGOOD	17/10/1997		Grande	1110 x 775 mm	papel	offset	REGULAR
509	659.1	I FESTIVAL DE JAZZ ESPAÑOL EN EL INICIO DE LA TEMPORADA	24/10/1997		Grande	1100 x 772 mm	papel	offset	REGULAR
509	659.2	I FESTIVAL DE JAZZ ESPAÑOL EN EL INICIO DE LA TEMPORADA	24/10/1997		Grande	1100 x 772 mm	papel	offset	REGULAR
509	659.3	I FESTIVAL DE JAZZ ESPAÑOL EN EL INICIO DE LA TEMPORADA	24/10/1997		Grande	1100 x 772 mm	papel	offset	REGULAR
509	659.4	I FESTIVAL DE JAZZ ESPAÑOL EN EL INICIO DE LA TEMPORADA	24/10/1997		Grande	1100 x 772 mm	papel	offset	REGULAR

LISTA DE REGISTRO COLECCIÓN DEL JOHNNY

510	660.1	LONG JOHN HUNTER & THE WALKING CATFISH	09/11/1997		Grande	1117 x 770 mm	papel	offset	REGULAR
510	660.2	LONG JOHN HUNTER & THE WALKING CATFISH	09/11/1997		Grande	1117 x 770 mm	papel	offset	REGULAR
510	660.3	LONG JOHN HUNTER & THE WALKING CATFISH	09/11/1997		Grande	1117 x 770 mm	papel	offset	REGULAR
510	660.4	LONG JOHN HUNTER & THE WALKING CATFISH	09/11/1997		Grande	1117 x 770 mm	papel	offset	REGULAR
510	660.5	LONG JOHN HUNTER & THE WALKING CATFISH	09/11/1997		Grande	1117 x 770 mm	papel	offset	REGULAR
511	661.1	"LA CASA DE LOS SORDERA"	14/11/1997	Gyro Balteo	Grande	1140 x 775 mm	papel	offset	REGULAR
511	661.2	"LA CASA DE LOS SORDERA"	14/11/1997	Gyro Balteo	Grande	1140 x 775 mm	papel	offset	REGULAR
511	661.3	"LA CASA DE LOS SORDERA"	14/11/1997	Gyro Balteo	Grande	1140 x 775 mm	papel	offset	REGULAR
511	661.4	"LA CASA DE LOS SORDERA"	14/11/1997	Gyro Balteo	Grande	1140 x 775 mm	papel	offset	REGULAR
511	661.5	"LA CASA DE LOS SORDERA"	14/11/1997	Gyro Balteo	Grande	1140 x 775 mm	papel	offset	REGULAR
512	662.1	FRED FRITH GUITAR QUARTET	16/11/1997	Gyro Balteo	Grande	1081 x 772 mm	papel	offset	REGULAR
512	662.2	FRED FRITH GUITAR QUARTET	16/11/1997	Gyro Balteo	Grande	1081 x 772 mm	papel	offset	REGULAR
512	662.3	FRED FRITH GUITAR QUARTET	16/11/1997	Gyro Balteo	Grande	1081 x 772 mm	papel	offset	REGULAR
512	662.4	FRED FRITH GUITAR QUARTET	16/11/1997	Gyro Balteo	Grande	1081 x 772 mm	papel	offset	REGULAR
512	662.5	FRED FRITH GUITAR QUARTET	16/11/1997	Gyro Balteo	Grande	1081 x 772 mm	papel	offset	REGULAR
513	663.1	ARCHIE SHEPP & JASPER VAN HOF	27/11/1997	Gyro Balteo	Grande	1114 x 770 mm	papel	offset	REGULAR
513	663.2	ARCHIE SHEPP & JASPER VAN HOF	27/11/1997	Gyro Balteo	Grande	1114 x 770 mm	papel	offset	REGULAR
513	663.3	ARCHIE SHEPP & JASPER VAN HOF	27/11/1997	Gyro Balteo	Grande	1114 x 770 mm	papel	offset	REGULAR

LISTA DE REGISTRO COLECCIÓN DEL JOHNNY

513	663.4	ARCHIE SHEPP & JASPER VAN HOF	27/11/1997	Gyro Balteo	Grande	1114 x 770 mm	papel	offset	REGULAR
513	663.5	ARCHIE SHEPP & JASPER VAN HOF	27/11/1997	Gyro Balteo	Grande	1114 x 770 mm	papel	offset	REGULAR
515	664.1	TRIANA PURA " La Cava de los Gitanos"	24/01/1998	Gyro Balteo	Grande	1112 x 771 mm	papel	offset	REGULAR
515	664.2	TRIANA PURA " La Cava de los Gitanos"	24/01/1998	Gyro Balteo	Grande	1112 x 771 mm	papel	offset	REGULAR
515	664.3	TRIANA PURA " La Cava de los Gitanos"	24/01/1998	Gyro Balteo	Grande	1112 x 771 mm	papel	offset	REGULAR
516	665.1	SMOKEY WILSON BLUES BAND	01/03/1998	Gyro Balteo	Grande	1115 x 775 mm	papel	offset	REGULAR
516	665.2	SMOKEY WILSON BLUES BAND	01/03/1998	Gyro Balteo	Grande	1115 x 775 mm	papel	offset	REGULAR
516	665.3	SMOKEY WILSON BLUES BAND	01/03/1998	Gyro Balteo	Grande	1115 x 775 mm	papel	offset	REGULAR
516	665.4	SMOKEY WILSON BLUES BAND	01/03/1998	Gyro Balteo	Grande	1115 x 775 mm	papel	offset	REGULAR
516	665.5	SMOKEY WILSON BLUES BAND	01/03/1998	Gyro Balteo	Grande	1115 x 775 mm	papel	offset	REGULAR
517.2	666.1	2.- CHANO DOMÍNGUEZ	14/03/1998	Estudio Creativo	Grande	1117 x 774 mm	papel	offset	REGULAR
517.2	666.2	2.- CHANO DOMÍNGUEZ	14/03/1998	Estudio Creativo	Grande	1117 x 774 mm	papel	offset	REGULAR
517.2	666.3	2.- CHANO DOMÍNGUEZ	14/03/1998	Estudio Creativo	Grande	1117 x 774 mm	papel	offset	REGULAR
517.2	666.4	2.- CHANO DOMÍNGUEZ	14/03/1998	Estudio Creativo	Grande	1117 x 774 mm	papel	offset	REGULAR
517.2	666.5	2.- CHANO DOMÍNGUEZ	14/03/1998	Estudio Creativo	Grande	1117 x 774 mm	papel	offset	REGULAR
519	667.1	XVII FESTIVAL DE JAZZ SAN JUAN EVANGELISTA	07/05/1998	Gyro Balteo	Grande	1115 x 773 mm	papel	offset	REGULAR
519	667.2	XVII FESTIVAL DE JAZZ SAN JUAN EVANGELISTA	07/05/1998	Gyro Balteo	Grande	1115 x 773 mm	papel	offset	REGULAR
519	667.3	XVII FESTIVAL DE JAZZ SAN JUAN EVANGELISTA	07/05/1998	Gyro Balteo	Grande	1115 x 773 mm	papel	offset	REGULAR

LISTA DE REGISTRO COLECCIÓN DEL JOHNNY

519	667.4	XVII FESTIVAL DE JAZZ SAN JUAN EVANGELISTA	07/05/1998 Gyro Balteo	Grande	1115 x 773 mm	papel	offset	REGULAR
519	667.5	XVII FESTIVAL DE JAZZ SAN JUAN EVANGELISTA	07/05/1998 Gyro Balteo	Grande	1115 x 773 mm	papel	offset	REGULAR
532	668.1	29 AÑOS DE JAZZ EN LA UNIVERSIDAD	17/04/1999 HITA design	Grande	1112 x 775 mm	papel	offset	REGULAR
532	668.2	29 AÑOS DE JAZZ EN LA UNIVERSIDAD	17/04/1999 HITA design	Grande	1112 x 775 mm	papel	offset	REGULAR
532	668.3	29 AÑOS DE JAZZ EN LA UNIVERSIDAD	17/04/1999 HITA design	Grande	1112 x 775 mm	papel	offset	REGULAR
532	668.4	29 AÑOS DE JAZZ EN LA UNIVERSIDAD	17/04/1999 HITA design	Grande	1112 x 775 mm	papel	offset	REGULAR
532	668.5	29 AÑOS DE JAZZ EN LA UNIVERSIDAD	17/04/1999 HITA design	Grande	1112 x 775 mm	papel	offset	REGULAR
533	669.1	X FESTIVAL FLAMENCO POR TARANTOS A ALMERÍA	24/04/1999 HITA design	Grande	1117 x 783 mm	papel	offset	REGULAR
533	669.2	X FESTIVAL FLAMENCO POR TARANTOS A ALMERÍA	24/04/1999 HITA design	Grande	1117 x 783 mm	papel	offset	REGULAR
533	669.3	X FESTIVAL FLAMENCO POR TARANTOS A ALMERÍA	24/04/1999 HITA design	Grande	1117 x 783 mm	papel	offset	REGULAR
533	669.4	X FESTIVAL FLAMENCO POR TARANTOS A ALMERÍA	24/04/1999 HITA design	Grande	1117 x 783 mm	papel	offset	REGULAR
533	669.5	X FESTIVAL FLAMENCO POR TARANTOS A ALMERÍA	24/04/1999 HITA design	Grande	1117 x 783 mm	papel	offset	REGULAR
535	670.1	EL JAZZ DEL SIGLO XXI	21/05/1999 HITA design	Grande	1102 x 775 mm	papel	offset	REGULAR
536	671.1	LOS CANTES DE CÁDIZ	23/10/1999 HITA design	Grande	1118 x 775 mm	papel	offset	REGULAR
536	671.2	LOS CANTES DE CÁDIZ	23/10/1999 HITA design	Grande	1118 x 775 mm	papel	offset	REGULAR
536	671.3	LOS CANTES DE CÁDIZ	23/10/1999 HITA design	Grande	1118 x 775 mm	papel	offset	REGULAR
536	671.4	LOS CANTES DE CÁDIZ	23/10/1999 HITA design	Grande	1118 x 775 mm	papel	offset	REGULAR
536	671.5	LOS CANTES DE CÁDIZ	23/10/1999 HITA design	Grande	1118 x 775 mm	papel	offset	REGULAR

LISTA DE REGISTRO COLECCIÓN DEL JOHNNY

536.2	672.1	RED HOUSE + POPA CHUBBY BAND	24/10/1999 HITA design	Grande	1110 x 777 mm	papel	offset	REGULAR
536.2	672.2	RED HOUSE + POPA CHUBBY BAND	24/10/1999 HITA design	Grande	1110 x 777 mm	papel	offset	REGULAR
536.2	672.3	RED HOUSE + POPA CHUBBY BAND	24/10/1999 HITA design	Grande	1110 x 777 mm	papel	offset	REGULAR
536.2	672.4	RED HOUSE + POPA CHUBBY BAND	24/10/1999 HITA design	Grande	1110 x 777 mm	papel	offset	REGULAR
536.2	672.5	RED HOUSE + POPA CHUBBY BAND	24/10/1999 HITA design	Grande	1110 x 777 mm	papel	offset	REGULAR
537	673.1	JOHN PATITUCCI BAND + BILL EVANS & PUSH	05/11/1999 HITA design	Grande	1124 x 772 mm	papel	offset	REGULAR
537	673.2	JOHN PATITUCCI BAND + BILL EVANS & PUSH	05/11/1999 HITA design	Grande	1124 x 772 mm	papel	offset	REGULAR
537	673.3	JOHN PATITUCCI BAND + BILL EVANS & PUSH	05/11/1999 HITA design	Grande	1124 x 772 mm	papel	offset	REGULAR
537	673.4	JOHN PATITUCCI BAND + BILL EVANS & PUSH	05/11/1999 HITA design	Grande	1124 x 772 mm	papel	offset	REGULAR
549	674.1	IV FESTIVAL FLAMENCO SOLIDARIOS PARA EL DESARROLLO	01/04/2000	Grande	995 x 697 mm	papel	offset	REGULAR
549	674.2	IV FESTIVAL FLAMENCO SOLIDARIOS PARA EL DESARROLLO	01/04/2000	Grande	995 x 697 mm	papel	offset	REGULAR
549	674.3	IV FESTIVAL FLAMENCO SOLIDARIOS PARA EL DESARROLLO	01/04/2000	Grande	995 x 697 mm	papel	offset	REGULAR
549	674.4	IV FESTIVAL FLAMENCO SOLIDARIOS PARA EL DESARROLLO	01/04/2000	Grande	995 x 697 mm	papel	offset	REGULAR
549	674.5	IV FESTIVAL FLAMENCO SOLIDARIOS PARA EL DESARROLLO	01/04/2000	Grande	995 x 697 mm	papel	offset	REGULAR
558	675.1	THE WOODY HERMAN ORCHESTRA	19/11/2000 HITA design	Grande	1111 x 780 mm	papel	offset	REGULAR
558	675.2	THE WOODY HERMAN ORCHESTRA	19/11/2000 HITA design	Grande	1111 x 780 mm	papel	offset	REGULAR
559	676.1	THE HOLMES BROTHERS	24/11/2000 Jose Muñoz	Grande	1110 x 680 mm	papel	offset	REGULAR
559	676.2	THE HOLMES BROTHERS	24/11/2000 Jose Muñoz	Grande	1110 x 680 mm	papel	offset	REGULAR

LISTA DE REGISTRO COLECCIÓN DEL JOHNNY

559	676.3	THE HOLMES BROTHERS	24/11/2000	Jose Muñoz	Grande	1110 x 680 mm	papel	offset	REGULAR
559	676.4	THE HOLMES BROTHERS	24/11/2000	Jose Muñoz	Grande	1110 x 680 mm	papel	offset	REGULAR
559	676.5	THE HOLMES BROTHERS	24/11/2000	Jose Muñoz	Grande	1110 x 680 mm	papel	offset	REGULAR
560	677.1	OREGON	26/11/2000	HITA design	Grande	1116 x 776 mm	papel	offset	REGULAR
560	677.2	OREGON	26/11/2000	HITA design	Grande	1116 x 776 mm	papel	offset	REGULAR
581	678.1	MIGUEL ÁNGEL CORTÉS, JUAN CARLOS ROMERO y NIÑO JOSELE	12/01/2002		Grande	977 x 677 mm	papel	offset	REGULAR
581	678.2	MIGUEL ÁNGEL CORTÉS, JUAN CARLOS ROMERO y NIÑO JOSELE	12/01/2002		Grande	977 x 677 mm	papel	offset	REGULAR
581	678.3	MIGUEL ÁNGEL CORTÉS, JUAN CARLOS ROMERO y NIÑO JOSELE	12/01/2002		Grande	977 x 677 mm	papel	offset	REGULAR
581	678.4	MIGUEL ÁNGEL CORTÉS, JUAN CARLOS ROMERO y NIÑO JOSELE	12/01/2002		Grande	977 x 677 mm	papel	offset	REGULAR
581	678.5	MIGUEL ÁNGEL CORTÉS, JUAN CARLOS ROMERO y NIÑO JOSELE	12/01/2002		Grande	977 x 677 mm	papel	offset	REGULAR
340	679.1	IX FESTIVAL DE JAZZ DE MADRID	03/11/1988		Extragrande	1520 x 1005 mm	papel	offset	REGULAR
340	679.2	IX FESTIVAL DE JAZZ DE MADRID	03/11/1988		Extragrande	1520 x 1005 mm	papel	offset	REGULAR
340	679.3	IX FESTIVAL DE JAZZ DE MADRID	03/11/1988		Extragrande	1520 x 1005 mm	papel	offset	REGULAR
340	679.4	IX FESTIVAL DE JAZZ DE MADRID	03/11/1988		Extragrande	1520 x 1005 mm	papel	offset	REGULAR
340	679.5	IX FESTIVAL DE JAZZ DE MADRID	03/11/1988		Extragrande	1520 x 1005 mm	papel	offset	REGULAR
477.3	680.1	3.- ROCÍO SEGURA, MIGUEL POVEDA, EL YUNQUE y EL CABRERO	27/04/1996		Extragrande	1402 x 1000 mm	papel	offset	REGULAR
500.1	681.1	1.- PATRICK STREET	03/04/1997		Extragrande	1390 x 995 mm	papel	offset	REGULAR
505	682.1	"GRAN CONCIERTO DE MÚSICA CUBANA" RUBÉN GÓNZALEZ Y SU	24/05/1997		Extragrande	1395 x 980 mm	papel	offset	REGULAR

LISTA DE REGISTRO COLECCIÓN DEL JOHNNY

505	682.2	"GRAN CONCIERTO DE MÚSICA CUBANA" RUBÉN GÓNZALEZ Y SU	24/05/1997		Extragran de	1395 x 980 mm	papel	offset	REGULAR
505	682.3	"GRAN CONCIERTO DE MÚSICA CUBANA" RUBÉN GÓNZALEZ Y SU	24/05/1997		Extragran de	1395 x 980 mm	papel	offset	REGULAR
505	682.4	"GRAN CONCIERTO DE MÚSICA CUBANA" RUBÉN GÓNZALEZ Y SU	24/05/1997		Extragran de	1395 x 980 mm	papel	offset	REGULAR
505	682.5	"GRAN CONCIERTO DE MÚSICA CUBANA" RUBÉN GÓNZALEZ Y SU	24/05/1997		Extragran de	1395 x 980 mm	papel	offset	REGULAR
517.1	683.1	1.- LA BOTTINE SOURIANTE	08/03/1998		Extragran de	975 x 1390 mm	papel	offset	REGULAR
520.1	684.1	THE NEW ORLEANS OLYMPIA BRASS BAND + CHARLIE MUSSELWHITE BAND +	23/10/1998	Estudio Creativo	Extragran de	1390 x 997 mm	papel	offset	REGULAR
520.1	684.2	THE NEW ORLEANS OLYMPIA BRASS BAND + CHARLIE MUSSELWHITE BAND +	23/10/1998	Estudio Creativo	Extragran de	1390 x 997 mm	papel	offset	REGULAR
520.1	684.3	THE NEW ORLEANS OLYMPIA BRASS BAND + CHARLIE MUSSELWHITE BAND +	23/10/1998	Estudio Creativo	Extragran de	1390 x 997 mm	papel	offset	REGULAR
540	685.1	TEJEDOR	15/11/1999		Extragran de	1390 x 973 mm	papel	offset	REGULAR
540	685.2	TEJEDOR	15/11/1999		Extragran de	1390 x 973 mm	papel	offset	REGULAR
540	685.3	TEJEDOR	15/11/1999		Extragran de	1390 x 973 mm	papel	offset	REGULAR
556	686.1	TERENCE BLANCHARD SEXTET + GONZALO RUBALCABA	10/11/2000		Extragran de	1393 x 995 mm	papel	offset	REGULAR
556	686.2	TERENCE BLANCHARD SEXTET + GONZALO RUBALCABA	10/11/2000		Extragran de	1393 x 995 mm	papel	offset	REGULAR
f5	687	Fotografiado: ¿Freddie Hubbard?		Autor: desconocido	F	203 x 303 mm/ con soporte: 385	fotografía en papel	impresión	BUENO
f4	688	Fotografiado:		Autor: desconocido	F	203 x 303 mm/con soporte:	carton pluma	impresión	BUENO
f3	689	Fotografiado: Lou Bennett		Jose Maria Brunet	F	493 x 694 mm / con soporte: 610	papel fotografico	cromogénico	BUENO
f2	690	Fotografiado: VLADY BAS		NGUYEN - Anverso	F	600 x 500 mm	Papel fotografico	desconocida	BUENO
f1	691	Fotografiado:		Autor: desconocido	F	794 x 694 mm	cartón pluma-	impresión	BUENO

Anexo 2. Anexo Fotográfico

Este anexo pretende mostrar la fotografía¹ del anverso de un ejemplar de cada formato que compone la colección, se identifican con el número provisional - número que se le dio al diseño-:

En primer lugar, se mostrarán los ejemplares del formato díptico;

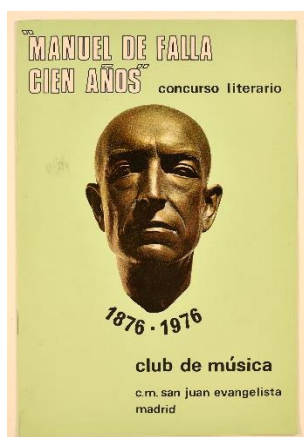

n. prov.: 92

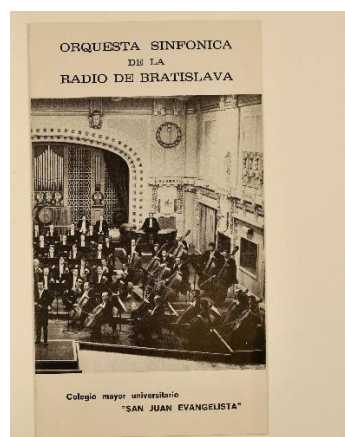

n. prov.: 107

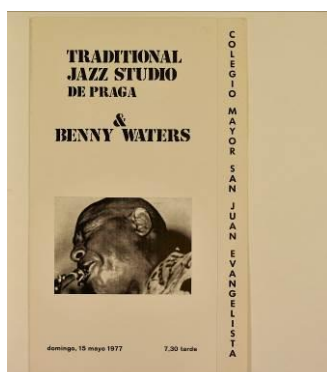

n. prov.:15

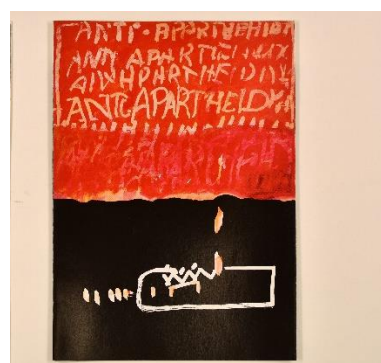

n. prov.: 343



n. prov.: 348

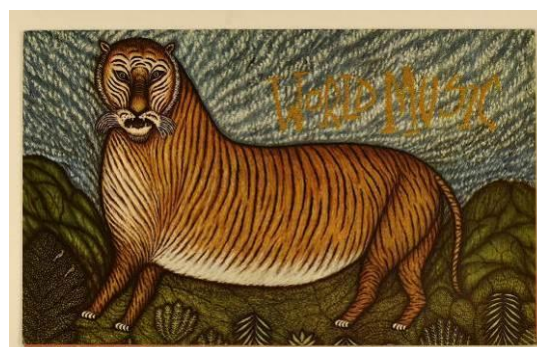

n. prov.: 350

¹ Todas las fotografías que se muestran están realizadas por [CRA]

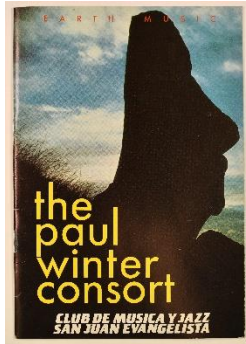

n. prov.: 356



n. prov.: 361



n. prov.: 377



n. prov.: 409



n. prov.: 435

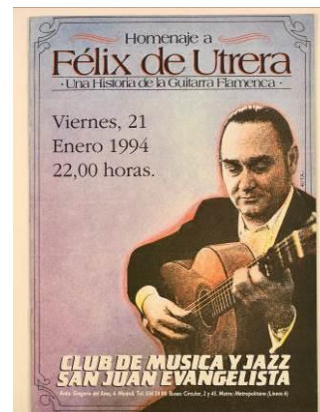

n. prov.: 438

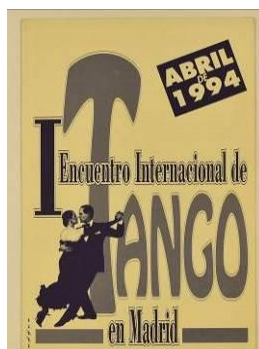

n. prov.: 443

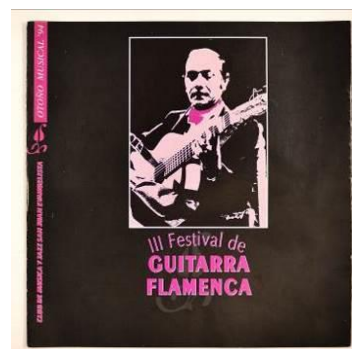

n. prov.:453

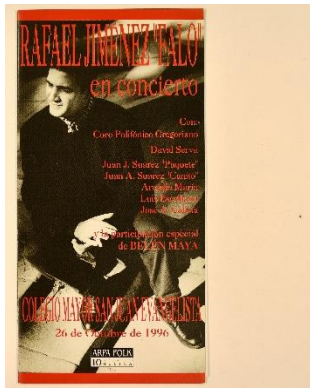

n. prov.: 484



n. prov.: 509

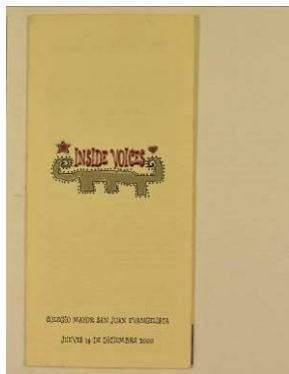

n. prov.: 562

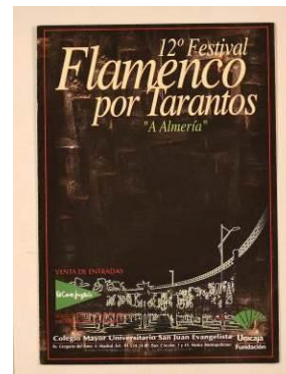

n. prov.: 565

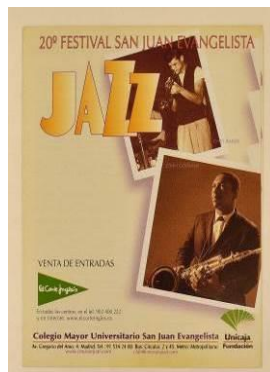

n. prov.: 566



n. prov.: 570



n. prov.: 586



n. prov.: 615



n. prov.: 616

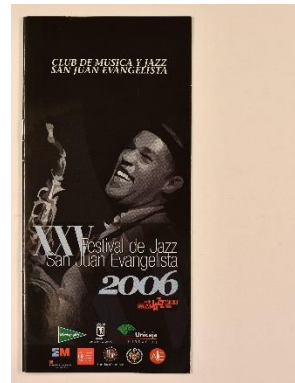

n. prov.: 637



n. prov.: 639



n. prov.: 651



n. prov.: 700

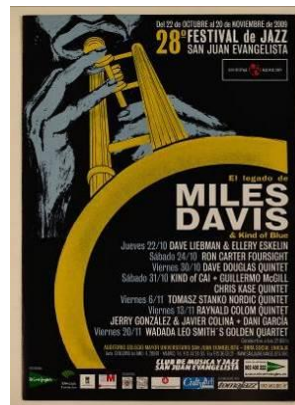

n. prov.: 661.1

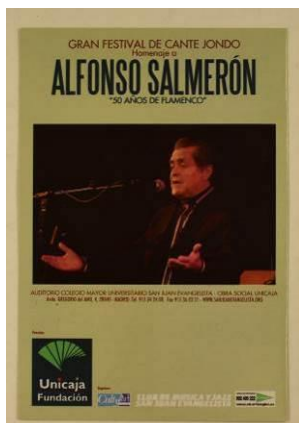

n. prov.: 662



n. prov.: 663



n. prov.: 667



n. prov.: 674



n. prov.: 688

En segundo lugar, se muestran los ejemplares del formato A6:

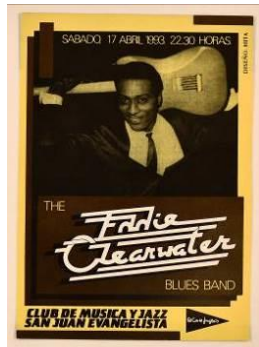

n. prov.: 431



n. prov.: 434

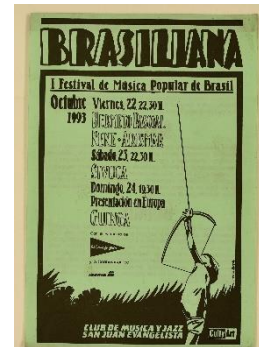

n. prov.: 435



n. prov.: 437

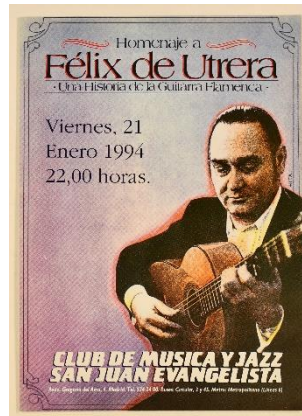

n. prov.: 438



n. prov.: 445



n. prov.:446

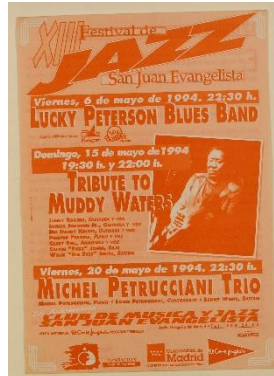

n. prov.: 447

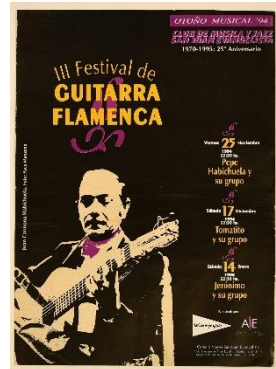

n. prov.:453

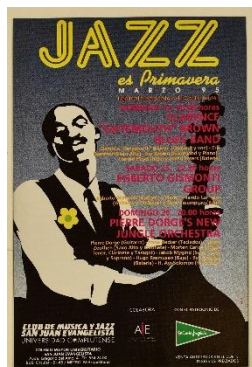

n. prov.:458



n. prov.:459

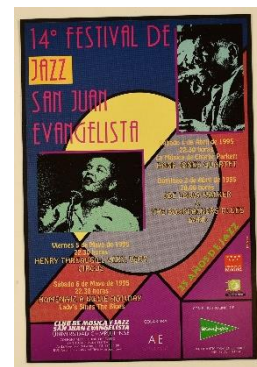

n. prov.:460



n. prov.:461.1

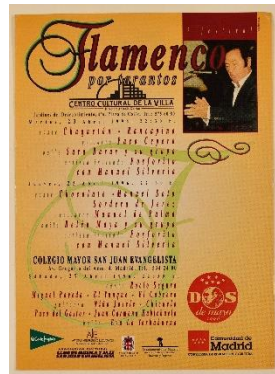

n. prov.:461

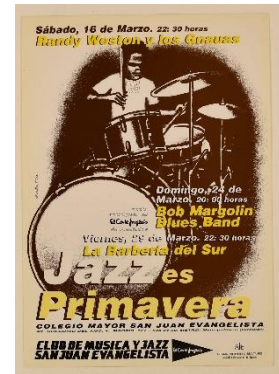

n. prov.: 475



n. prov.: 478

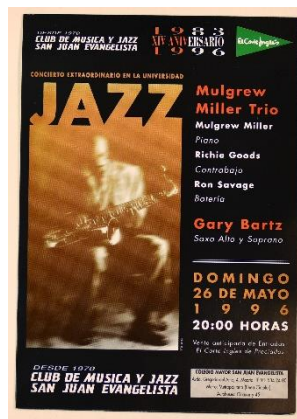

n. prov.: 481



n. prov.: 486



n. prov.: 489.1

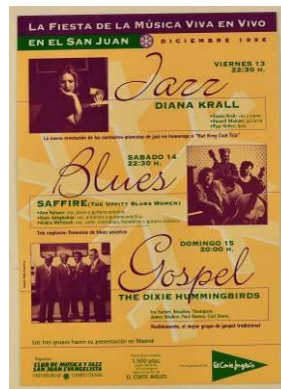

n. prov.: 489

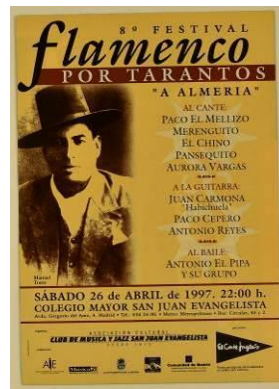

n. prov.: 501



n. prov.: 512



n. prov.: 520

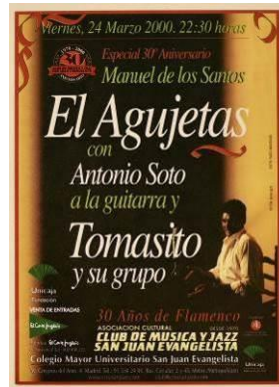

n. prov.: 546



n. prov.: 549

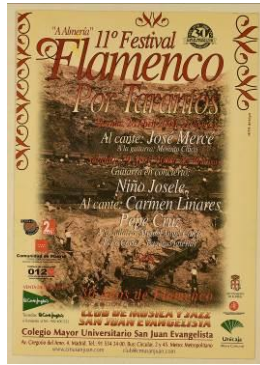

n. prov.: 550

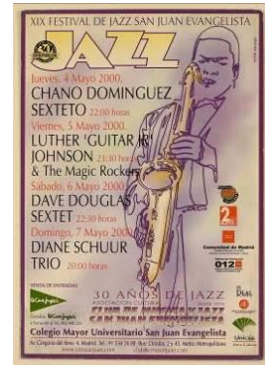

n. prov.: 551



n. prov.: 552



n. prov.: 564



n. prov.: 570



n. prov.: 581



n. prov.: 582

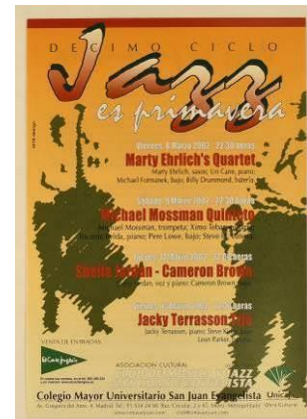

n. prov.: 583



n. prov.: 584



n. prov.: 585

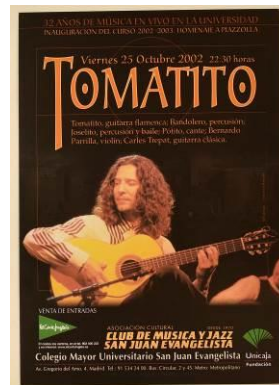

n. prov.: 586.1



n. prov.: 593

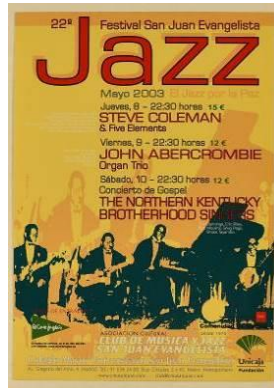

n. prov.: 595



n. prov.: 596



n. prov.: 606



n. prov.: 607



n. prov.: 609



n. prov.: 610



n. prov.: 612



n. prov.: 613

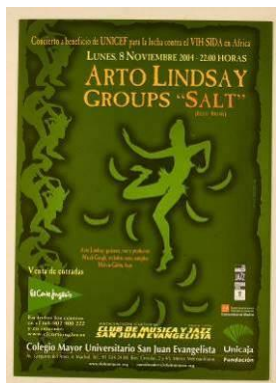

n. prov.: 618



n. prov.: 626

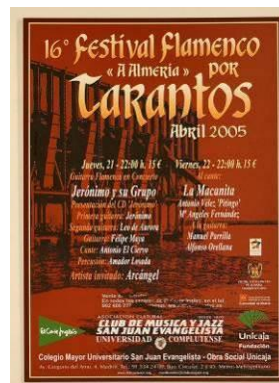

n. prov.: 627



n. prov.: 628.1



n. prov.: 628

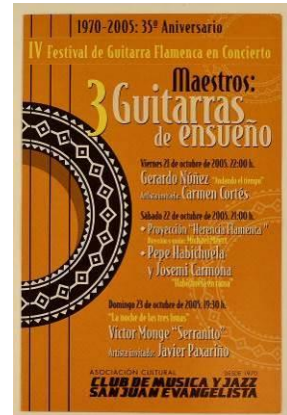

n. prov.: 630



n. prov.: 631



n. prov.: 633



n. prov.: 634

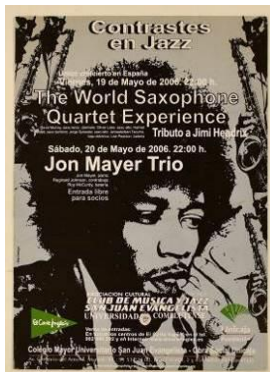

n. prov.: 635



n. prov.: 637



n. prov.: 640



n. prov.: 641



n. prov.: 643

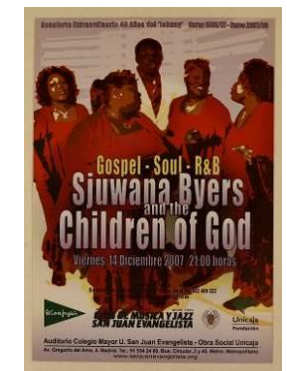

n. prov.: 644



n. prov.: 647



n. prov.: 649



n. prov.: 651



n. prov.: 655



n. prov.: 657

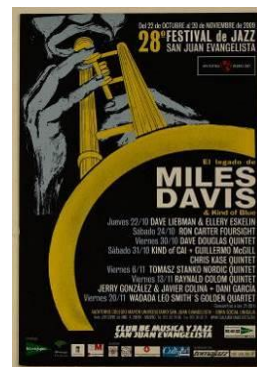

n. prov.: 661



n. prov.: 663



n. prov.: 664



n. prov.: 667



n. prov.: 668



n. prov.: 670



n. prov.: 683

En tercer lugar, se exponen los ejemplares del formato A5:



n. prov.: 229



n. prov.: 509



n. prov.: 514



n. prov.: 519



n. prov.: 520.1



n. prov.: 529

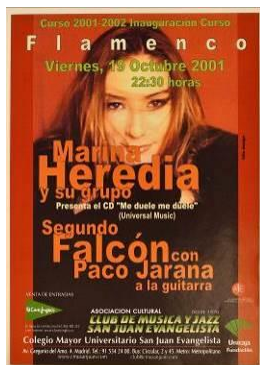

n. prov.: 568



n. prov.: 584.1

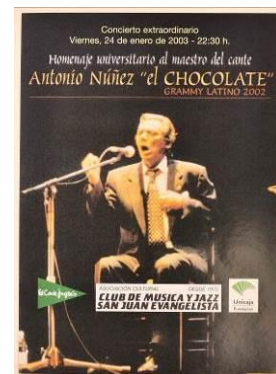

n. prov.: 592



n. prov.: 593



n. prov.: 594

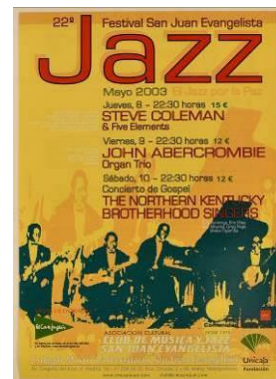

n. prov.: 595



n. prov.: 610



n. prov.: 631



n. prov.: 632



n. prov.: 634

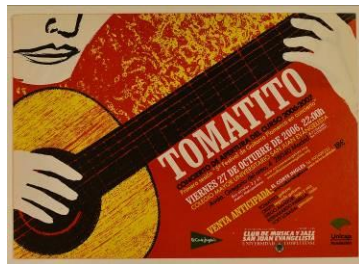

n. prov.: 636



n. prov.: 637



n. prov.: 643

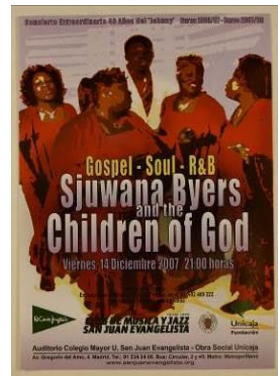

n. prov.: 644



n. prov.: 645



n. prov.: 648



n. prov.: 655



n. prov.: 657

A continuación, se pueden ver las imágenes del formato A3:

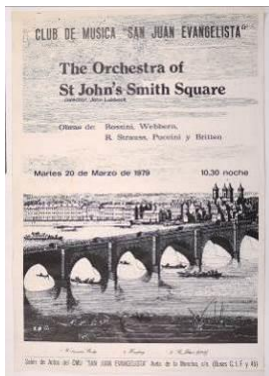

n. prov.: 172



n. prov.: 229



n. prov.: 245



n. prov.: 247



n. prov.: 266



n. prov.: 268



n. prov.: 270



n. prov.: 294



n. prov.: 306.1



n. prov.: 306.2



n. prov.: 321.2



n. prov.: 334.3



n. prov.: 348.1

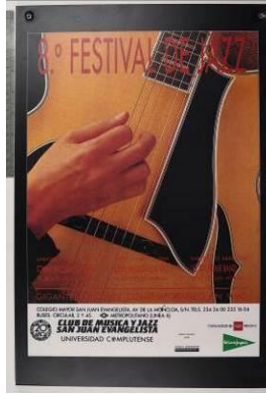

n. prov.: 348



n. prov.: 366



n. prov.: 372.2



n. prov.: 372

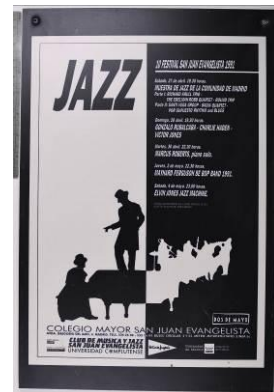

n. prov.: 394

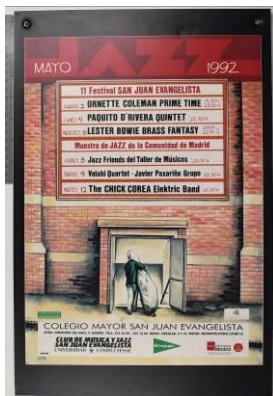

n. prov.: 416

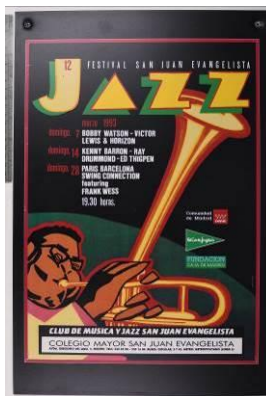

n. prov.: 430



n. prov.: 447.1



n. prov.: 447

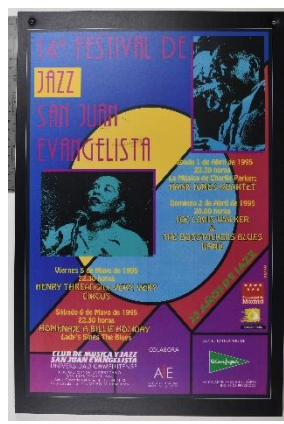

n. prov.: 460

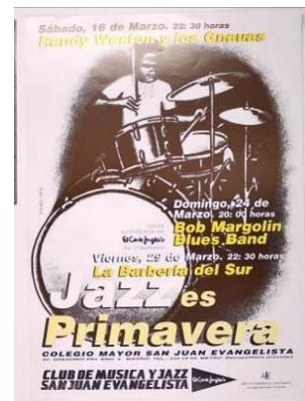

n. prov.: 475



n. prov.: 477



n. prov.: 478



n. prov.: 482



n. prov.: 483

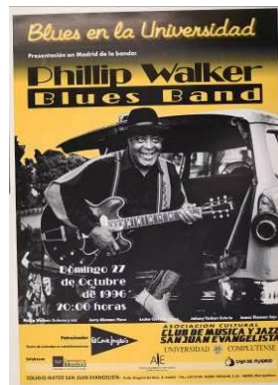

n. prov.: 485.1



n. prov.: 485.2



n. prov.: 486



n. prov.: 487



n. prov.: 488



n. prov.: 489.1



n. prov.: 489



n. prov.: 495

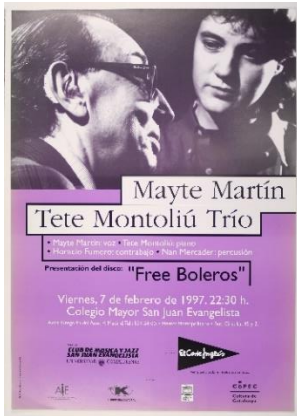

n. prov.: 496



n. prov.: 497

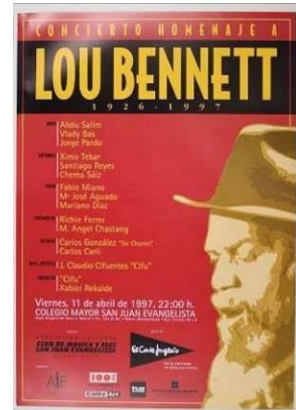

n. prov.: 499.4



n. prov.: 499

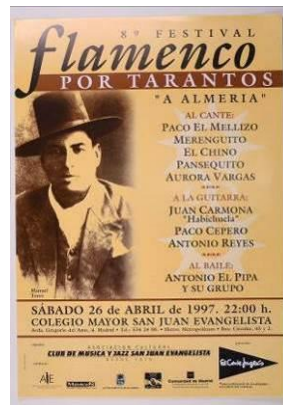

n. prov.: 501



n. prov.: 502



n. prov.: 504



n. prov.: 507



n. prov.: 509



n. prov.: 510



n. prov.: 511



n. prov.: 513



n. prov.: 515



n. prov.: 516



n. prov.: 517.2



n. prov.: 517.3

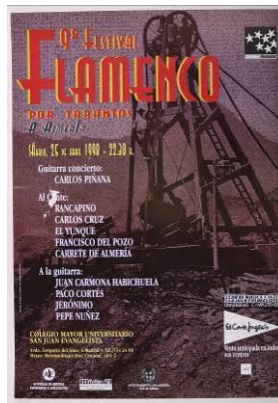

n. prov.: 518



n. prov.: 519



n. prov.: 525



n. prov.: 528



n. prov.: 529

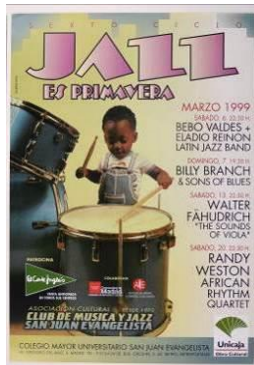

n. prov.: 530

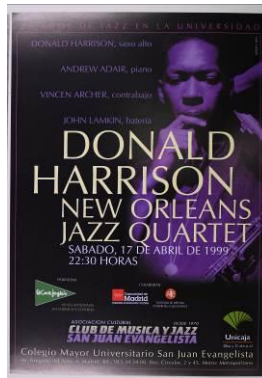

n. prov.: 532



n. prov.: 533



n. prov.: 534

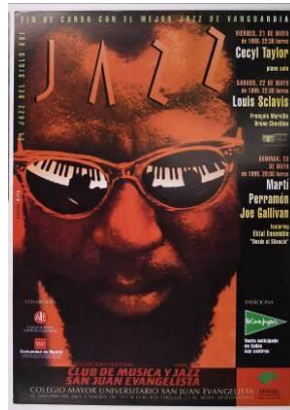

n. prov.: 535



n. prov.: 536.2

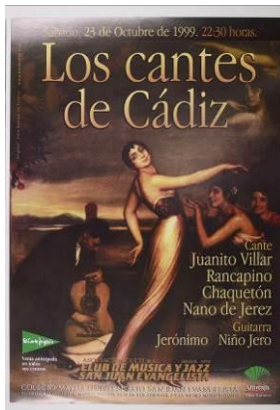

n. prov.: 536



n. prov.: 537



n. prov.: 539



n. prov.: 541

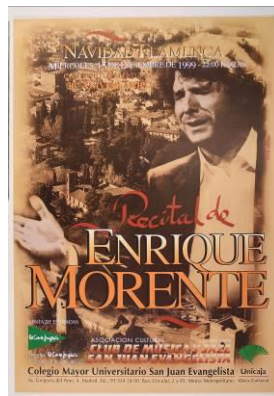

n. prov.: 544



n. prov.: 545

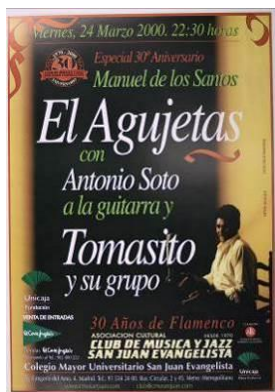

n. prov.: 546

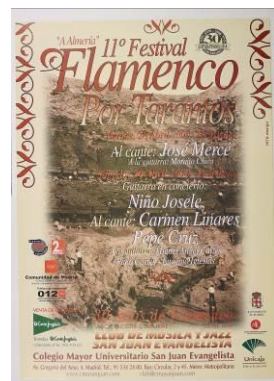

n. prov.: 550

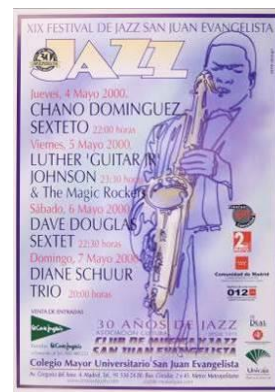

n. prov.: 551



n. prov.: 552



n. prov.: 554

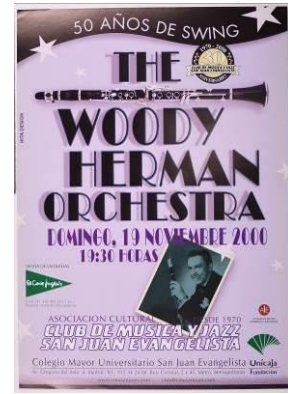

n. prov.: 558

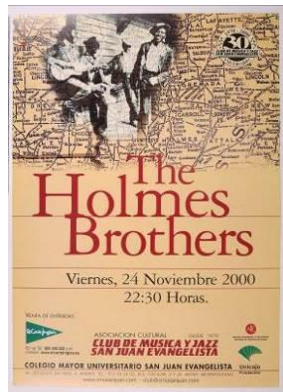

n. prov.: 559



n. prov.: 560

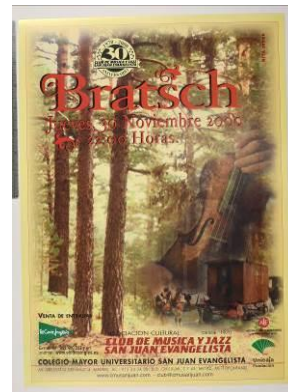

n. prov.: 561

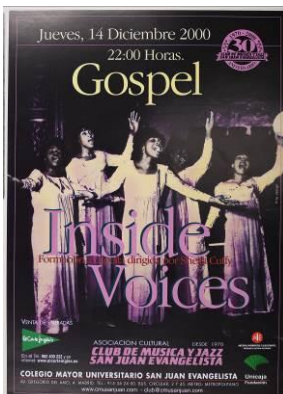

n. prov.: 562



n. prov.: 563



n. prov.: 564



n. prov.: 565



n. prov.: 566



n. prov.: 567



n. prov.: 568



n. prov.: 570



n. prov.: 571



n. prov.: 573



n. prov.: 575



n. prov.: 577

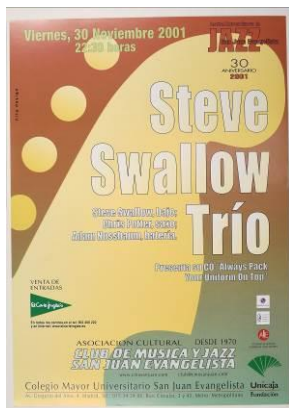

n. prov.: 578



n. prov.: 579



n. prov.: 582



n. prov.: 583



n. prov.: 584



n. prov.: 585

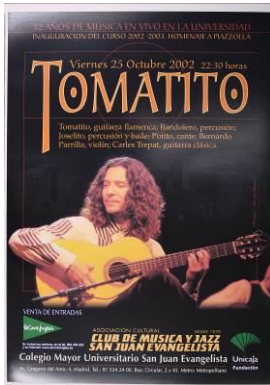

n. prov.: 586.1



n. prov.: 588



n. prov.: 589

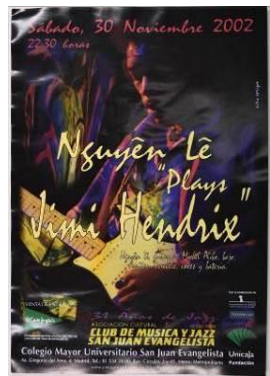

n. prov.: 590

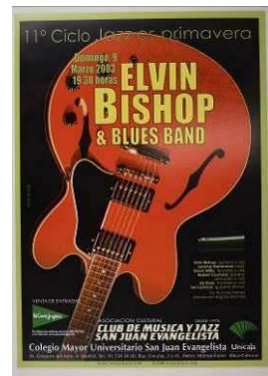

n. prov.: 593.2

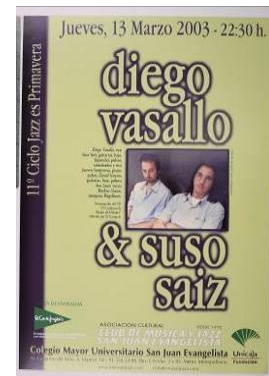

n. prov.: 593.3

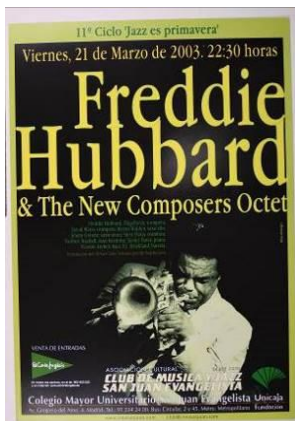

n. prov.: 593.4

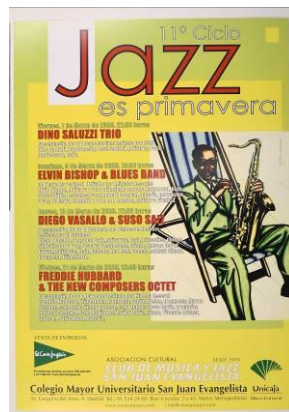

n. prov.: 593



n. prov.: 594

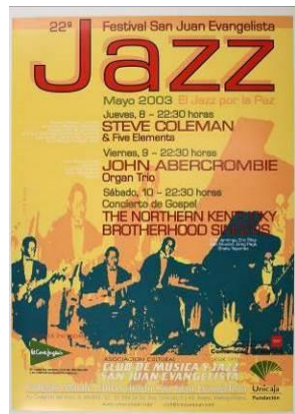

n. prov.: 595



n. prov.: 596



n. prov.: 597



n. prov.: 600

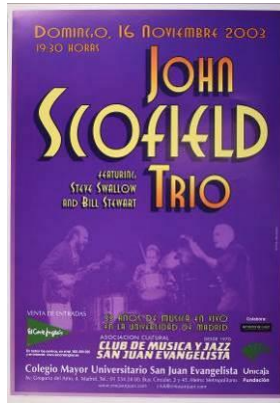

n. prov.: 601



n. prov.: 602



n. prov.: 606



n. prov.: 607



n. prov.: 609



n. prov.: 610



n. prov.: 612



n. prov.: 613



n. prov.: 615



n. prov.: 616

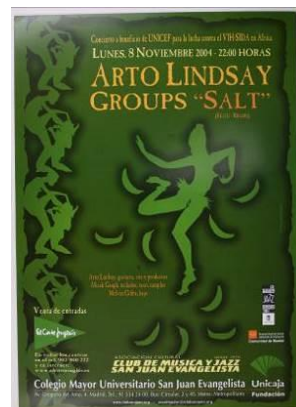

n. prov.: 618



n. prov.: 626



n. prov.: 627



n. prov.: 628

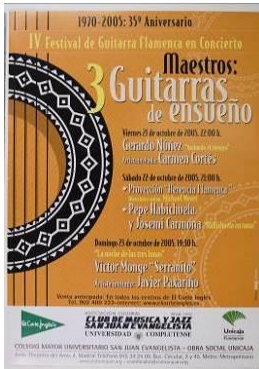

n. prov.: 630



n. prov.: 631

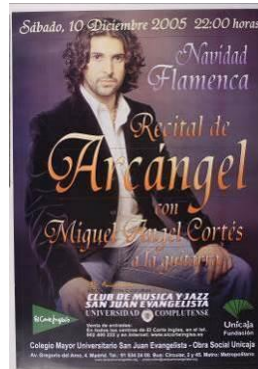

n. prov.: 632.2



n. prov.: 632



n. prov.: 633



n. prov.: 634



n. prov.: 635



n. prov.: 636.1

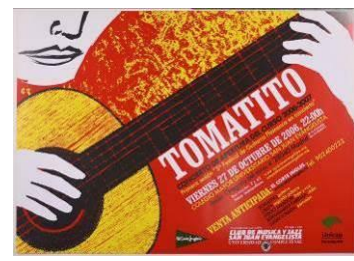

n. prov.: 636



n. prov.: 637

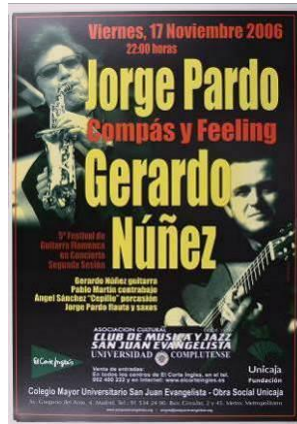

n. prov.: 638



n. prov.: 639



n. prov.: 640



n. prov.: 641

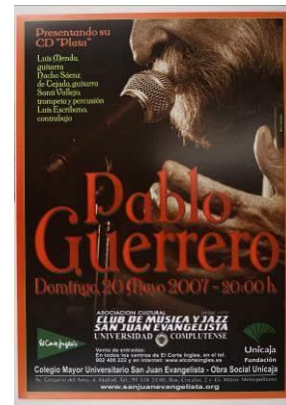

n. prov.: 642



n. prov.: 643

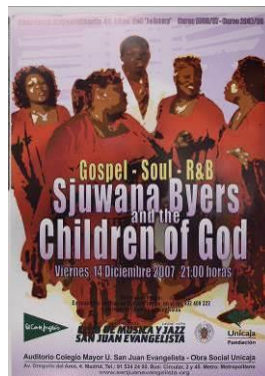

n. prov.: 644



n. prov.: 645

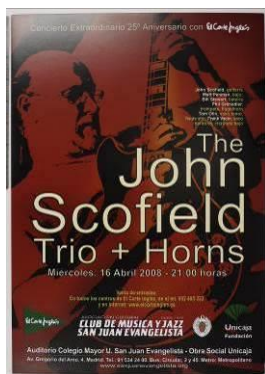

n. prov.: 646



n. prov.: 647



n. prov.: 648



n. prov.: 649



n. prov.: 651



n. prov.: 652

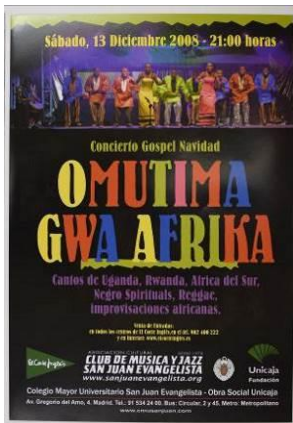

n. prov.: 654



n. prov.: 655

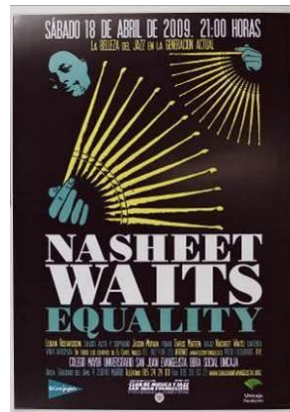

n. prov.: 656



n. prov.: 657



n. prov.: 658



n. prov.: 659

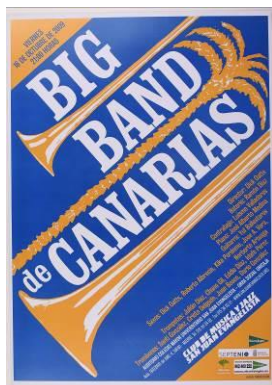

n. prov.: 660

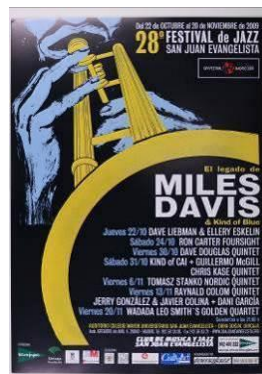

n. prov.: 661

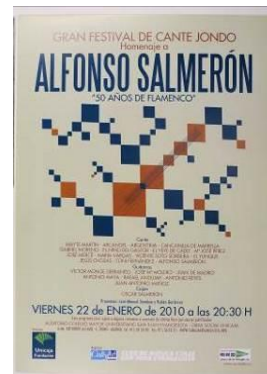

n. prov.: 662



n. prov.: 663



n. prov.: 664

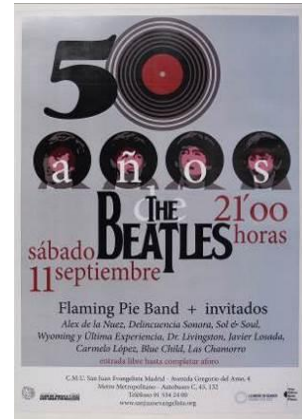

n. prov.: 665



n. prov.: 666



n. prov.: 667



n. prov.: 668

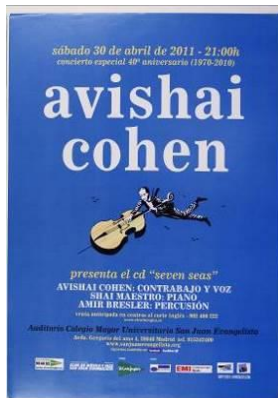

n. prov.: 669



n. prov.: 670



n. prov.: 682



n. prov.: 683

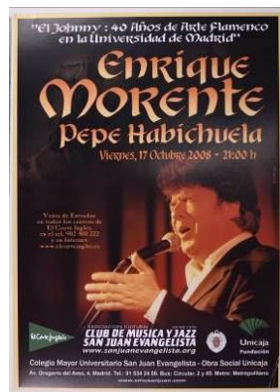

n. prov.: 684

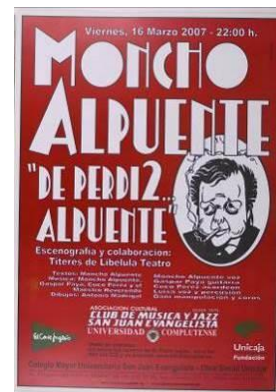

n. prov.: 685



n. prov.: 686



n. prov.: 687

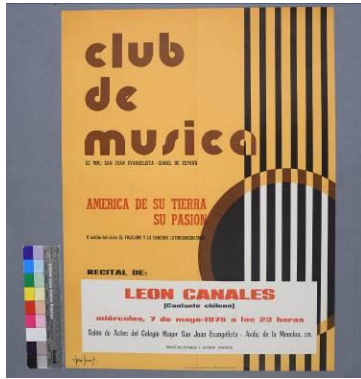

n. prov.: 64

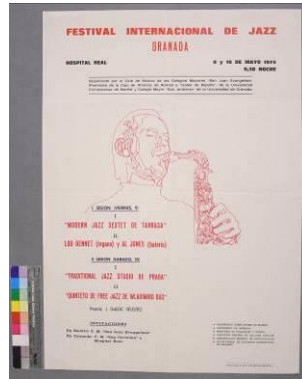

n. prov.: 65



n. prov.: 71



n. prov.: 89

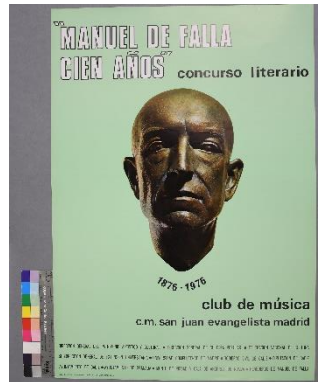

n. prov.: 92



n. prov.: 106

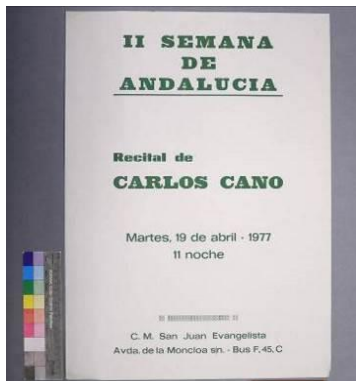

n. prov.: 111



n. prov.: 114

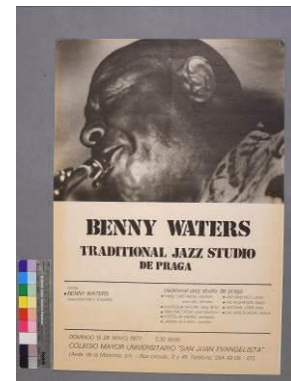

n. prov.: 115

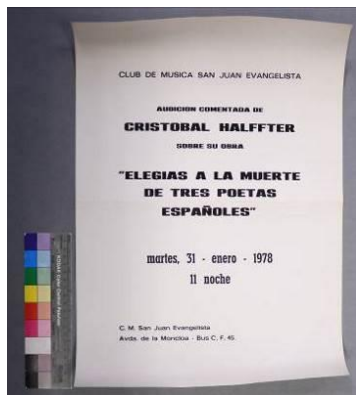

n. prov.: 148

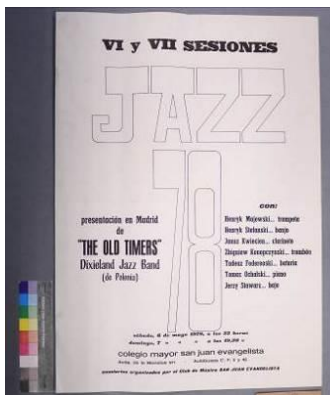

n. prov.: 151



n. prov.: 153

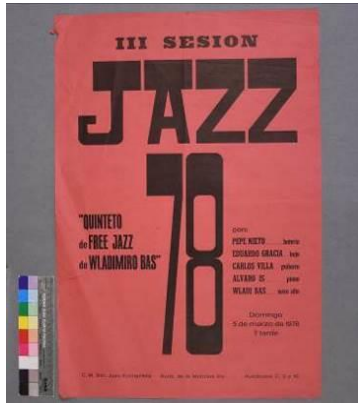

n. prov.: 157

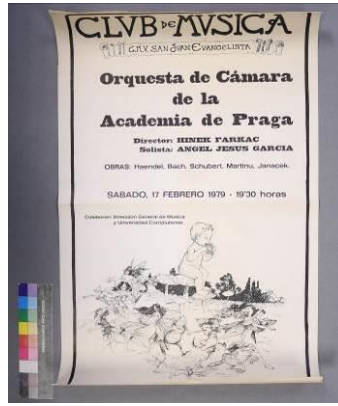

n. prov.: 164

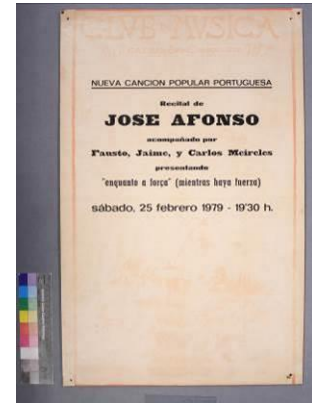

n. prov.: 170



n. prov.:191

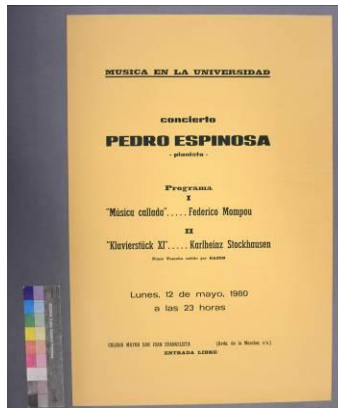

n. prov.: 202



n. prov.: 223



n. prov.: 224



n. prov.: 234



n. prov.: 245



n. prov.: 246



n. prov.: 247



n. prov.: 266

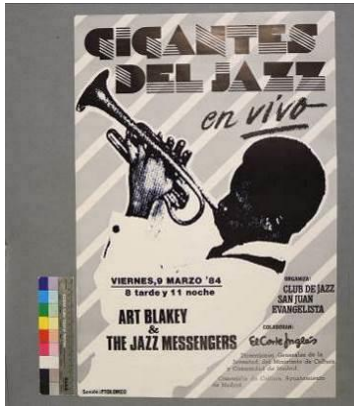

n. prov.: 272

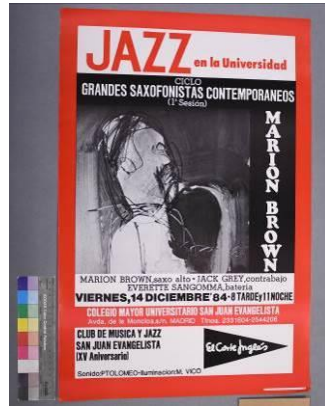

n. prov.: 283



n. prov.: 287.1



n. prov.: 289



n. prov.: 294



n. prov.: 295



n. prov.: 296

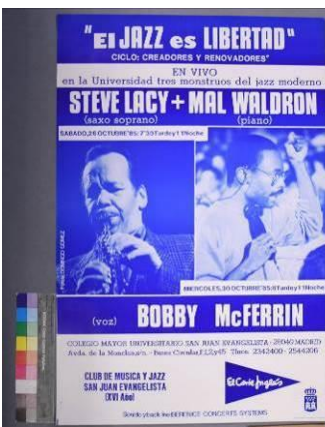

n. prov.: 297



n. prov.: 298



n. prov.: 299



n. prov.: 301



n. prov.: 303.1



n. prov.: 304



n. prov.: 306.1



n. prov.:306.2.2



n. prov.:306.2



n. prov.: 308



n. prov.: 309



n. prov.: 312



n. prov.:313



n. prov.: 314



n. prov.:315



n. prov.:316

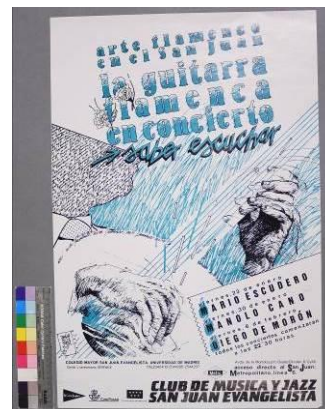

n. prov.:317



n. prov.:318



n. prov.:319



n. prov.:320



n. prov.:321



n. prov.:322.1.2

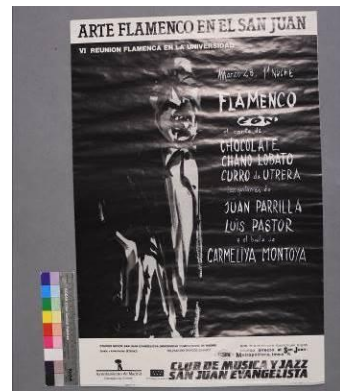

n. prov.:322

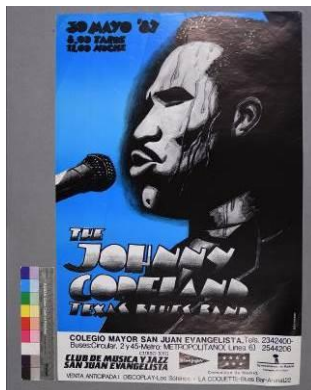

n. prov.:324



n. prov.:336



n. prov.:338



n. prov.:339

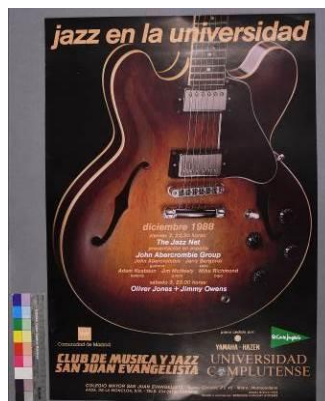

n. prov.:341

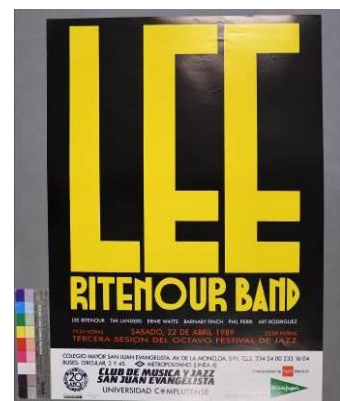

n. prov.:343.3

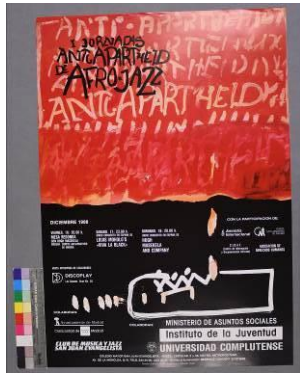

n. prov.:343



n. prov.:346



n. prov.:348.1



n. prov.: 348



n. prov.: 350

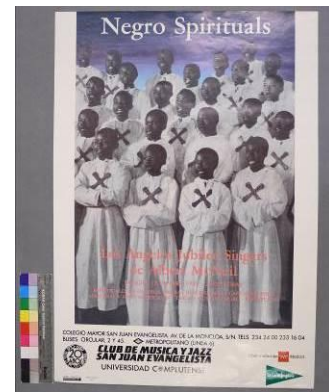

n. prov.: 353



n. prov.: 354



n. prov.: 356

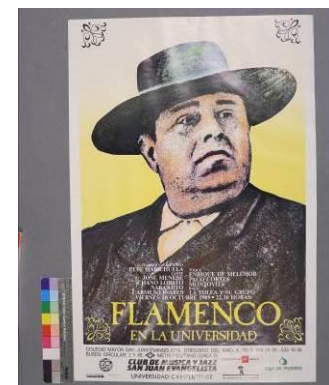

n. prov.: 359

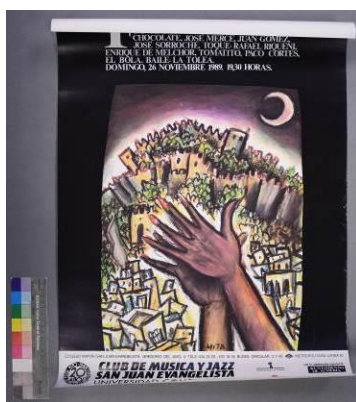

n. prov.: 362

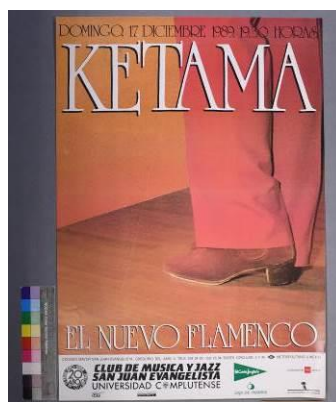

n. prov.: 364

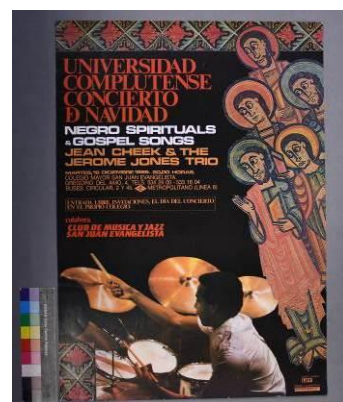

n. prov.: 365



n. prov.: 366



n. prov.: 367

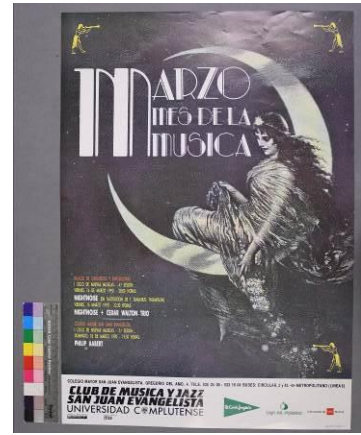

n. prov.: 368.1



n. prov.: 368.3



n. prov.: 368.6

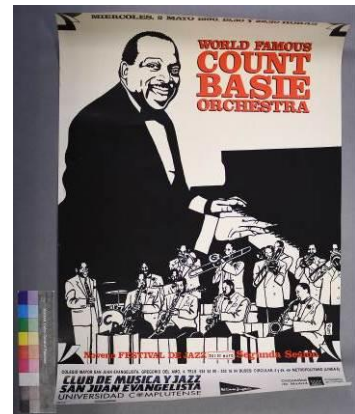

n. prov.: 372.2

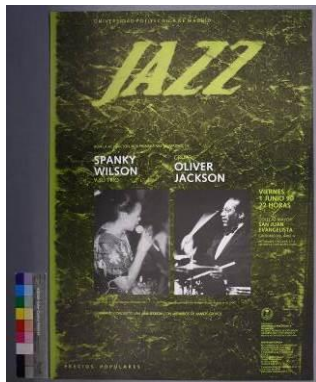

n. prov.: 374

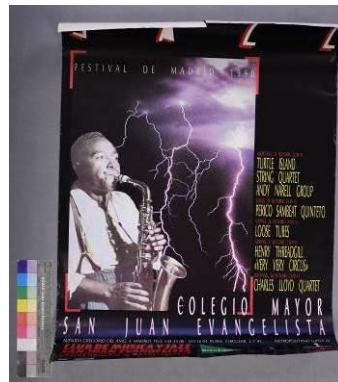

n. prov.: 375

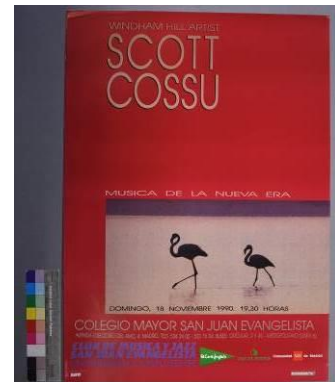

n. prov.: 376

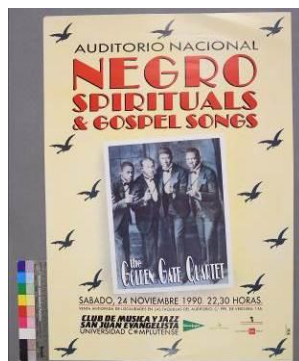

n. prov.: 377



n. prov.: 378

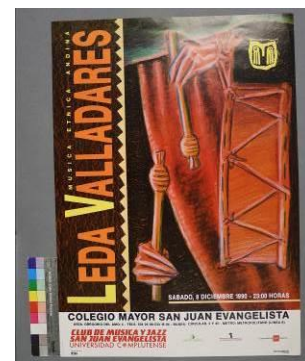

n. prov.: 379

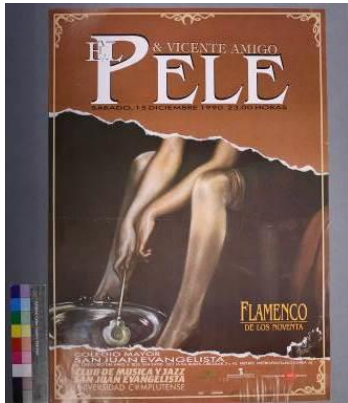

n. prov.:381

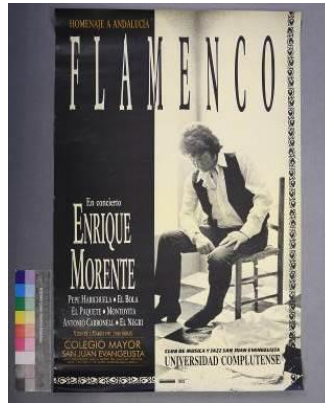

n. prov.:387

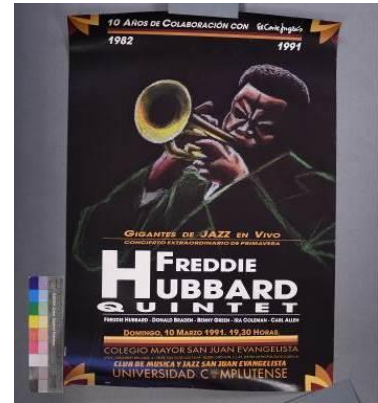

n. prov.:388

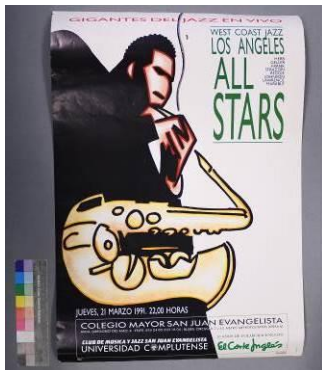

n. prov.:389

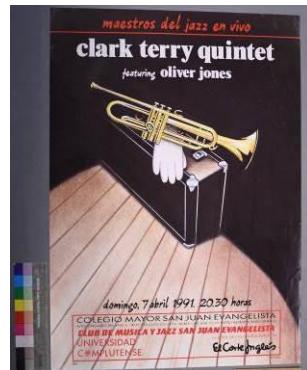

n. prov.:390



n. prov.:394

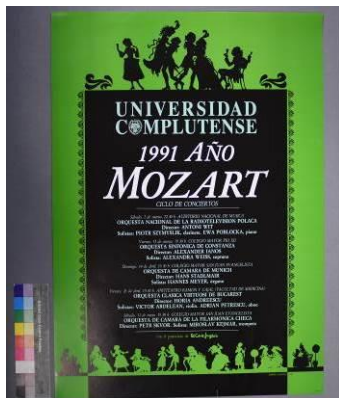

n. prov.:399



n. prov.:401



n. prov.:403



n. prov.:404

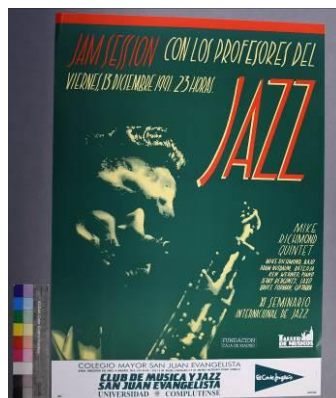

n. prov.:406



n. prov.:409

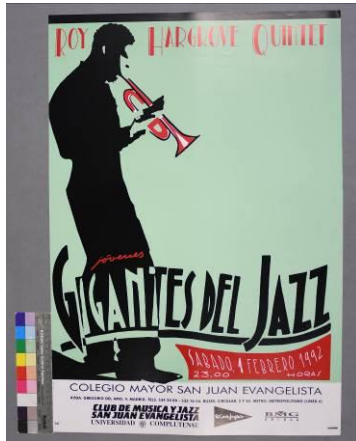

n. prov.:410



n. prov.:414



n. prov.:415

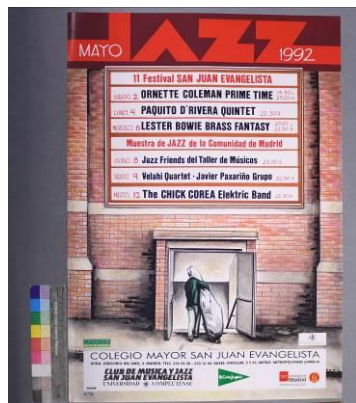

n. prov.:416

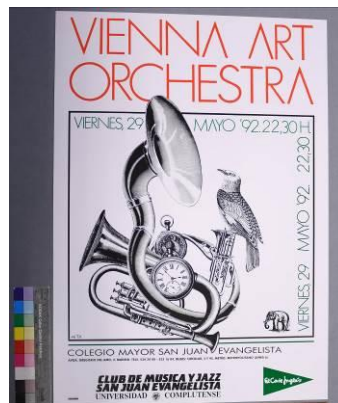

n. prov.:419

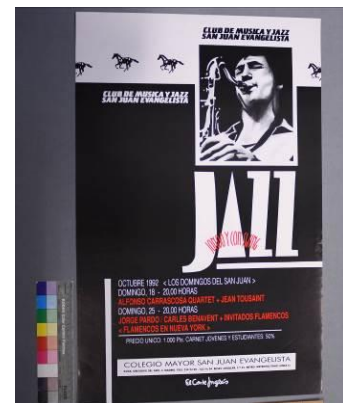

n. prov.:421

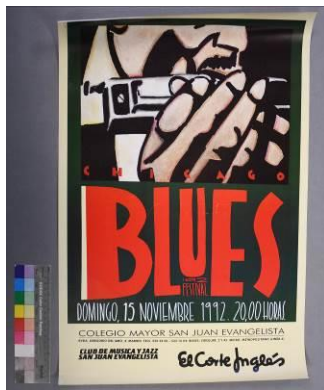

n. prov.:423

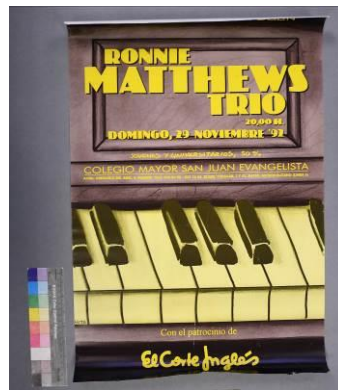

n. prov.:424

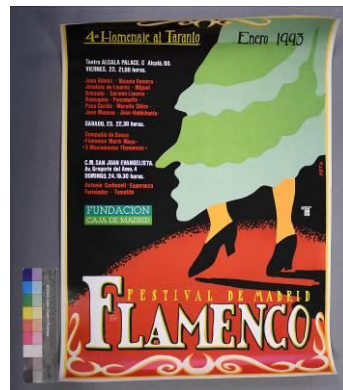

n. prov.:427

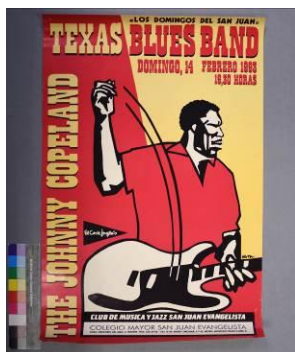

n. prov.: 428

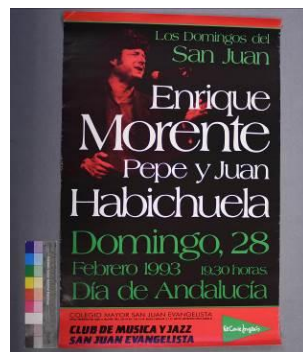

n. prov.:429



n. prov.:430



n. prov.: 431

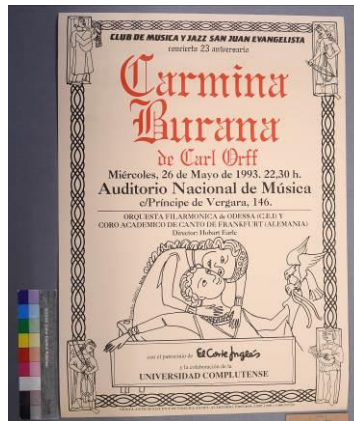

n. prov.:434



n. prov.:435

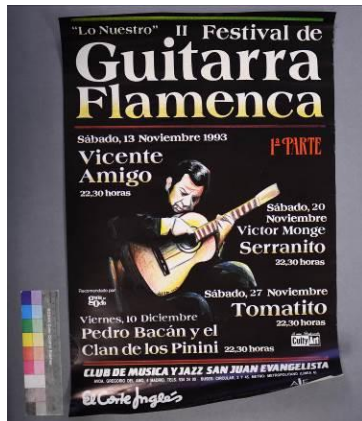

n. prov.:437.1



n. prov.:439

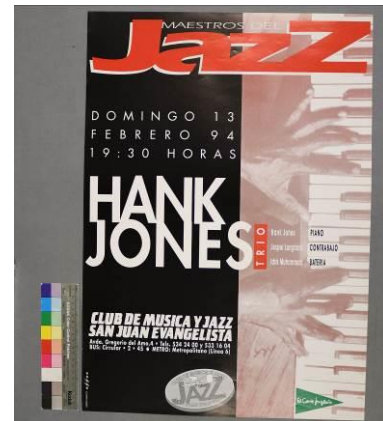

n. prov.:440



n. prov.:442



n. prov.:446



n. prov.:447



n. prov.: 448



n. prov.:449



n. prov.:450



n. prov.:451

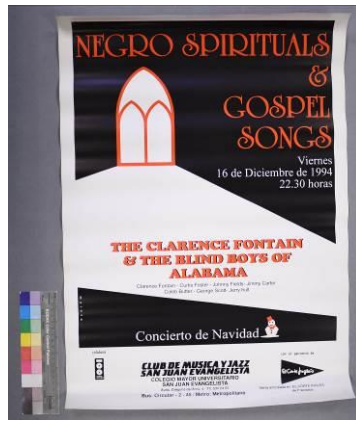

n. prov.:452

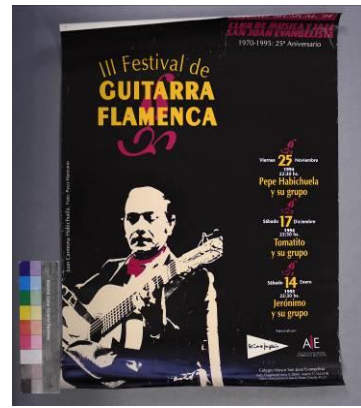

n. prov.:453



n. prov.:458



n. prov.:459



n. prov.:460



n. prov.:461



n. prov.:484



n. prov.:520.1



n. prov.:692



n. prov.:693

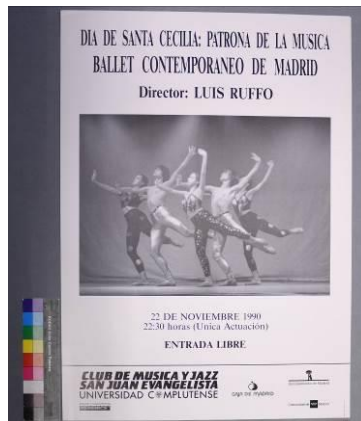

n. prov.:694

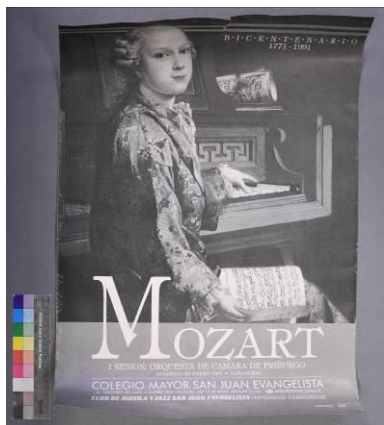

n. prov.:695



n. prov.:696

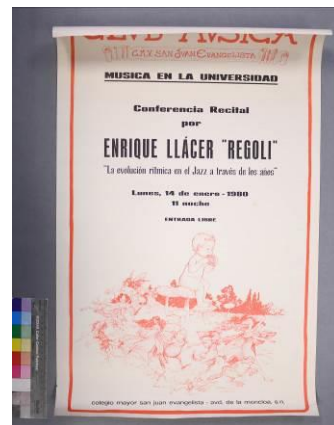

n. prov.:697

En quinto lugar, se muestran los grandes:



n. prov.: 181



n. prov.: 182



n. prov.: 183



n. prov.: 185



n. prov.: 188



n. prov.: 189



n. prov.: 193



n. prov.: 199



n. prov.: 204



n. prov.: 206



n. prov.: 210



n. prov.: 211

CLUB DE MUSICA SAN JUAN EVANGELISTA
 PRESENTA AL MEJOR POETA TELURICO del URUGUAY
OSIRIS RODRIGUEZ CASTILLOS
 DOS UNICOS RECITALES EN MADRID
SABADO, 21 MARZO 7:30 TARDE / 11 NOCHE
 C.M.U. SAN JUAN EVANGELISTA
 AVDA. MONCLOA 4 - BUS: C.F. 45.2 - METRO: C. CAMINOS MONCLOA

n. prov.: 213

CLUB DE MUSICA SAN JUAN EVANGELISTA
 UNICO RECITAL:
ALFATIHAH
 MUSICA DANZA, CANTO, POESIA, ARABES Y PERSAS
 CON:
 SHAMARA Danza, Crotales
 ABU Canto, Laud
 ALI SALTERIO Flauta Galles
 JAVIR Violin
 MANSUR Acordeon
 TARIK Percusion
 JOSE ANTONIO GALICIA Bateria
DOMINGO, 22 MARZO 7:30 TARDE
 C.M.U. SAN JUAN EVANGELISTA
 AVDA. MONCLOA 4 - BUS: C.F. 45.2 - METRO: C. CAMINOS MONCLOA

n. prov.: 214

CLUB DE SAN JUAN EVANGELISTA MUSICA
 De nuevo en MADRID
gwendol
 6 UNICOS RECITALES:
 MIERCOLES 8 Abril 10:30 Noche
 JUEVES 9 Abril 10:30 Noche
 VIERNES 10 Abril 7:30 Tarde
 SABADO 11 Abril 7:30 Tarde
COLEGIO MAYOR UNIVERSITARIO SAN JUAN EVANGELISTA
 AVDA. MONCLOA 4 - BUS: C.F. 45.2 - METRO: C. CAMINOS MONCLOA
 ENTRADA 1 EURO ANTES DE CADA RECITAL - TEL: 2342400

n. prov.: 217

Club de Música "SAN JUAN EVANGELISTA"
 Presentación en Madrid de:
Teatro Popsoul
 Root Rock Soul

 - 2 Unicos Recitales -
Jueves día 30-8 tarde y 11 noche
 Entradas una hora antes de cada recital
C. M. U. SAN JUAN EVANGELISTA
 CIUDAD UNIVERSITARIA - Avda. Moncloa s/n. Tel: 2342400
 Autobuses: C.F. 45.2 - Metro: C. CAMINOS MONCLOA

n. prov.: 218

MUSICA EN LA UNIVERSIDAD
 Organiza: CLUB DE MUSICA SAN JUAN EVANGELISTA
 concierto extraordinario fin de curso
ORQUESTA DE CAMARA DE HOLANDA
 Director: ANTONI ROS MARBA
 Solistas: Jean Jacques Kantorow - violin,
 Hans Meyer - oboe,
 Glen Wilson - cembalo.
 PROGRAMA: Suite Don Quijote de Steleann / Concierto para oboe y violin de Bach / Concierto para cembalo de Lenz y Sinfonia n.º 29 de Mozart.
DOMINGO 31 de MAYO de 1981 A las 8 de la tarde
C.M.U. SAN JUAN EVANGELISTA
 Avda. de la Moncloa s/n. Ciudad Universitaria-Madrid-3

n. prov.: 221

CLUB DE MUSICA SAN JUAN EVANGELISTA
 (X ANIVERSARIO) PRESENTA
SEXY-ROCK TECLADOS FRITOS
 YA PASARON TRIANA, LA MONDRAGON, FISHER, Z...
 y ahora presentamos en Madrid a un gran grupo de rockeros con el siguiente grupo de músicos:
SABADO 14 NOVIEMBRE: 81-7:30 Tarde / Noche
DOMINGO 15 NOVIEMBRE: 81-7:30 Tarde
COLEGIO MAYOR SAN JUAN EVANGELISTA
 AVDA. MONCLOA
 BUSES: I-F Circular 2-45-1-12 - METROS: C. Caminos y Moncloa

n. prov.: 227

JAZZ EN LA UNIVERSIDAD
 Concierto presentación del
FESTIVAL INTERNACIONAL DE JAZZ SAN JUAN EVANGELISTA - MADRID
 2 únicas actuaciones
"THE GREAT GUITARS"
 con
BARNEY KESSEL
CHARLIE BYRD
HERB ELLIS
 (Juntos tres de los mejores guitarristas de jazz del mundo)
 y
JOE BYRD (bajo)
CHUCK REDD (batería)
VIERNES, 20 NOVIEMBRE 1981-8 Tarde y 11 Noche
C.M.U. SAN JUAN EVANGELISTA
 ORGANIZA: CLUB DE JAZZ SAN JUAN EVANGELISTA

n. prov.: 228

FESTIVAL INTERNACIONAL DE JAZZ SAN JUAN EVANGELISTA DE MADRID
 26/VIERNES 8:00 PM THE JAZZ MESSENGERS
 27/SABADO 8:00 PM GEORGE COLEMAN OCTET
 28/SABADO 11:00 PM GEORGE ADAMS-POM PILLER QUARTET
 29/DOMINGO 7:30 PM VLADY BAS QUARTET
C.M.U. SAN JUAN EVANGELISTA - MADRID

n. prov.: 229

C.M.U. SAN JUAN EVANGELISTA - MADRID
 esto es **JAZZ** música popular viva y en vivo

DANNIE RICHMOND QUINTET
 2 Unicos conciertos de la Banda de este excelente baterista, Philipe Couste (Bajo, 1975 y "Santo Misterio" de todos los conciertos que tuvo) Charles Mingus.
 con:
 ● DANNIE RICHMOND, batería
 ● BOB BERRY, saxo tenor
 ● OLIVER BREWER, trompa
 ● BOB HELGAS, piano
 ● CAMERON BRIDGEMAN, contrabajo
JUEVES, 4 MARZO 1982: Barde y 11 Noche
 Programa del Festival de Jazz San Juan Evangelista. Foto: "Santo Misterio" de todos los conciertos que tuvo.

n. prov.: 235

JAZZ conciertos extraordinarios de **PRIMAVERA** abril 82
 conciertos: 8 Tarde y 11 Noche
 RESERVAS: 20148 ANUNCIA
VIERNES 20
MILT JACKSON **QUINTET**
 MILT JACKSON: vibrafono, voz
 DON BYRON: contrabajo
 MONTY ALEXANDER: piano
 MICKEN RUSSEL: batería
VIERNES 27
DEXTER GORDON **QUINTET**
 DEXTER GORDON: saxo tenor
 RONN GUSTEY: piano
 DAVID EDWARDS: contrabajo
 CHRIS CLARKER: batería
COLEGIO MAYOR UNIVERSITARIO SAN JUAN EVANGELISTA
 AVDA. MONCLOA 4 - BUS: C.F. 45.2 - METRO: C. CAMINOS MONCLOA

n. prov.: 237

club de jazz
 San Juan Evangelista - Ciudad Universitaria - Madrid
 CONCIERTO INAUGURACION CURSO 82-83
 PARA LA DEFENSA DE LA MÚSICA Y EL FOLK. FESTIVAL DE BIRBE SAN NÚNIO POR PIANO A ESTE RECINTO UNIVERSITARIO.

TETE MONTOLIU
 HORACIO FUMERO (bajo) y PEBE VYBORIS (batería)
SABADO, 6 NOVIEMBRE 82: 7:30 tarde y 11 noche
DOMINGO, 7: 7:30 tarde
COLEGIO MAYOR SAN JUAN EVANGELISTA - 233 004 234 2905
 PIANO "TARABAI" cedido por RAZON - JAMES P. TOLOME

n. prov.: 241

CLUB DE MUSICA SAN JUAN EVANGELISTA-MADRID
 concierto de inauguración del curso 82-83
ORQUESTA DE CAMARA DE NORUEGA
 Director: TERJE TONNESEN

 PROGRAMA
 1 VIVALDI
 Las cuatro estaciones 11
 Tres Piezas y Holberg Suite GRIEG
SABADO 13 NOVIEMBRE 82 A las 11 NOCHE
COLEGIO MAYOR UNIVERSITARIO SAN JUAN EVANGELISTA
 TEL: 2342400 y 233 1904

n. prov.: 242

club de **jazz**
 san juan evangelista • ciudad universitaria • madrid

Presentamos el instrumentista de viento más importante aparecido en la escena del jazz, desde la muerte de Coltrane. De la escuela vanguardista de Chicago, con una formación de gito.



CHICO FREEMAN QUINTET

CON: CHICO FREEMAN, AL CECIL McBEE, JAY HOSGARD, W. WALLACE DANCEWORTH JR. y RONNIE BURRAGE, etc.

DOS ÚNICOS CONCIERTOS

JUEVES, 18 NOVIEMBRE '82: A LAS 8 TARDE Y 11 NOCHE

COLEGIO MAYOR SAN JUAN EVANGELISTA - TEL. 2311604, 2342400

Sonando: PTOLOMEO

n. prov.: 243

CLUB DE MUSICA
S. JUAN EVANGELISTA
 PRESENTA EN CONCIERTO

MAONA CARTA

LOS AUTENTICOS • En gira por España
 Colegio Mayor SAN JUAN EVANGELISTA
 AVENIDA DE LA MONCALA, s. n. (Metro Moncloa; Buses 2, 45, L 7 y Circular)

MIÉRCOLES, 23 DE DICIEMBRE 1982 • 7,30 TARDE

BCE CONCIERTOS, S. A.

TDK
 Cassettes Audio • Video

n. prov.: 244

club de **Jazz**
 san juan evangelista-madrid

CURSO III (1982-1983) X ANIVERSARIO
 Ten años en el pie de la historia del jazz
 la primera etapa de la música afroamericana



ARCHIE SHEPP QUARTET

sábado: 29 mayo 1983 8 tarde y 11 noche

n. prov.: 246

CLUB DE MUSICA "SAN JUAN EVANGELISTA"

URUGUAY CANTA
 Daniel VIGLIETTI y EDUARDO GALEANO

La canción de los presos



•Sábado 29 de Enero 10,30 noche
 •Domingo 30 de Enero 19,30 tarde

Colegio Mayor "San Juan Evangelista"
 Avda. Moncloa 979, Ciudad Universitaria-Madrid. Tel. 2342400 07
 Bus C, J, L, 45, 1, Metro U, Circunvalación
 Organiza Comité de Solidaridad con la Lucha del pueblo Uruguayo
 Club de Música San Juan Evangelista

n. prov.: 248

¡¡¡ LLEGA EL CARNIVAL !!!

JAYME MARQUES

JAVIER MORA - JAVIER PALMIÑO - JENCKE ALVARADO - MANOLO GARCÍA - MEREDITH CERNÍ - FÉLIX GARCÍA - JESÚS GARCÍA

C. M. SAN JUAN EVANGELISTA
 VIERNES 4 Febrero-11 noche
 SABADO 5-7,30 tarde-11 noche

n. prov.: 249

club de **jazz** CONCIERTOS DE MUSICA POPULAR VIVA EN LA UNIVERSIDAD

san juan evangelista ciudad universitaria • madrid

Presentamos dentro de la serie jazz europea a uno de los mejores trompetistas de jazz del mundo, con la formación habitual

WOODY SHAW QUINTET



WOODY SHAW (tp) • STEVE TARRIE (sb) • STAFFORD JAMES (db) • MULOREW MILLER (p) • TONY REEDUS (as)

MARTES, 22 FEBRERO 1983: 8 TARDE Y 11 NOCHE

COLEGIO MAYOR SAN JUAN EVANGELISTA
 Avda. de la Moncloa s/n, Madrid • Buses Circular L7, 2 y 45
 • Plaza YAMAHY (salida por HAZEN) Sonido: PTOLOMEO

Concierto patrocinado por el Departamento de Música y los programas de Radio "El espacio jazz" y "El concierto" de Radio cultural Madrid 84.8

n. prov.: 250

CLUB DE MUSICA SAN JUAN EVANGELISTA-MADRID
 Tres años de actividad regular a Madrid

EMILIO CAO

LISA VILALTA (vcl) • PAULINO MARTÍNEZ (bajo) • JULIO PABLO (percusión)



LA MUSICA TRADICIONAL Y POPULAR DE GALICIA, RECOGIDA POR LA MAESTRIA Y SABIDURIA DE UN MAESTRO DE 1917.
 "Nadie no, no hego mas porcosas
 To as ditas, no me trocasi de sonado
 Nalgunos anos que se tampan de Voto"
 E. CAO

DOS ÚNICOS CONCIERTOS

SABADO 26 FEBRERO '83: 7,30 Tarde y 11 Noche.

COLEGIO MAYOR UNIVERSITARIO SAN JUAN EVANGELISTA
 Street: Cervantes, 9, 1, 45, Metro: U, Circunval. Tel. 2342400 y 2311604

n. prov.: 251

AL FIN EN MADRID:

FREDDIE HUBBARD

That's JAZZ 18 R & B, Jazz-Rock

¡¡¡ Invocó la máxima representación de LA MUSICA ACTUAL !!!

n. prov.: 253

CLUB DE MUSICA Y JAZZ
SAN JUAN EVANGELISTA
 Colegio Mayor San Juan Evangelista
 Avda. de la Moncloa s/n, Madrid • Buses Circular L7, 2 y 45
 Tel. 2311604-2342400

SABADO 2 a las 22.30 h. y DOMINGO 3 a las 19 h.

Recitales de
NUEVO MESTER DE JUGLARIA



ROMANCE DE "EL BERNALES" y otras canciones

n. prov.: 254

jazz en el San Juan

Presentamos el jazz de Europa, el gran momento del conjunto jazz.

OLLE BAVER

(Premios Púlpito en el pasado FESTIVAL INTERNACIONAL DE JAZZ DE SAN SEBASTIAN, el mejor Grupo y el mejor solista del Concurso Internacional de Cuartetos Americanos)



Tres únicos conciertos en MADRID

SABADO, 16 de ABRIL '83: 22,30 TARDE y 11 NOCHE
 DOMINGO, 17 " " " 22,30 TARDE

COLEGIO MAYOR S. JUAN EVANGELISTA - Avda. Moncloa s/n

Entrada 350 Ptas. • Colabora: El Corte Inglés

Organiza: CLUB DE JAZZ SAN JUAN EVANGELISTA - Equidoc: PTOLOMEO
 • Piano "YAMAHA" salida por HAZEN.

n. prov.: 255

CLUB DE MUSICA "SAN JUAN EVANGELISTA"

Presentación en Madrid del grupo

MILLADOIRO

VIERNES 27 de Mayo - 11 NOCHE
 SABADO 28 de Mayo - 8 Tarde y 11 NOCHE

C. M. U. San Juan Evangelista - Avda Moncloa 979 Tel. 2342400
 Bus: C.P. 45, 2.1 - Metro: Moncloa - C. Caminos

n. prov.: 259

jazz en el San Juan

con el fin de curso: ¡un concierto de excepción!

ANTHONY DAVIS & ABDUL WADUD
 (piano) (chelo)

SEXTET
 Featuring
JAMES NEWTON
 (el mejor flautista del jazz actual)

"La avanzada de la vanguardia de una generación innovadora y creativa de nuevos músicos"

COLEGIO MAYOR SAN JUAN EVANGELISTA
 Avda. de la Moncloa s/n, Madrid • Buses Circular L7, 2 y 45

DOMINGO, 29 MAYO 83: 8 TARDE

¡un único concierto! (con la colaboración de El Corte Inglés)

Back-Line y Sonido: PTOLOMEO

n. prov.: 260

CLUB DE JAZZ
SAN JUAN EVANGELISTA
 SABADO 5 DE NOVIEMBRE
CONCIERTO
Pro Jazz
METAL EXPRESS
RUDY AMSTRONG QUARTET
SARAVA
J.A. GALICIA SEXTETO
CASABLANCA
CARLOS NOE
MADERA - JAZZ
CHASTANG-SILVESTER
 A PARTIR DE LAS 700h.
 PRESENTA *Ensayo Fuentes* - SONORIZA *Phonogram*
 ORGANIZA *Club de Jazz San Juan Evangelista* y *Asociación PROJAZZ*
 AVDA. DE LA MOÑOLA, 3/1/1 - 28045 MADRID - TEL. 233 1604 - 234 4206
 COLABORA: JUNTA MUNICIPAL DE DISTRICTO DE MONCLOA
 AYUNTAMIENTO DE MADRID y [B. C. de Inglés]

n. prov.: 262

Club de MÚSICA **SAN JUAN EVANGELISTA**
 PRESENTA EN CONCIERTO
gwendal
7 RECITALES
 NOVIEMBRE 83
 DIAS:
 Jueves 10 - 8 Tarde - 11 Noche
 Viernes 11 - 8 Tarde - 11 Noche
 Sábado 12 - 8 Tarde - 11 Noche
 Domingo 13 - 7,30 Tarde
 EN UNICO RECITAL
 VENTA ANTICIPADA A PARTIR DEL DIA 2 DE NOVIEMBRE HASTA EL DIA EN
 DEDICAPLAY - LOS SOLANOS - GRAN VÍA, 55
C.M. S. J. EVANGELISTA
 Avda. de la Moñola, 3/1 - Autobuses Ciudad y F.I. Menú Moncloa - Cantico

n. prov.: 263

jazz en vivo en el San Juan
 Inauguración Curso 83/84
 Conciertos introducción del próximo
"I SAN JUAN EVANGELISTA JAZZ FESTIVAL"
Sábado 19 Noviembre 83
 A las 7:30 tarde y 11noche:
LOU BENNETT (órgano)
 con CARLOS CARLI (batería)
 y la participación en Madrid de uno de los músicos triunfadores
 en el pasado Festival
CARLOS GONZALBEZ (guitarra)
Domingo 20 Noviembre 83
 A las 7:30 tarde:
 Por primera vez en Madrid
METROPOLITAN JAZZ BAND
DE PRAGA
 ¡Diviértete con la mejor Banda de Jazz Tradicional y
 Swing de los países del Este!
COLEGIO MAYOR UNIVERSITARIO SAN JUAN EVANGELISTA
 Avda. de la Moñola s/n. Tfno. 234.2400 y 234.4.205
 Correo: CLUB DE JAZZ SAN JUAN EVANGELISTA
 Madrid "PROJAZZ"

n. prov.: 264

JAZZ FESTIVAL
 ORGANIZA *Club de Jazz San Juan Evangelista* y *Asociación PROJAZZ*
 AVDA. DE LA MOÑOLA, 3/1/1 - 28045 MADRID - TEL. 233 1604 - 234 4206
 COLABORA: JUNTA MUNICIPAL DE DISTRICTO DE MONCLOA
 AYUNTAMIENTO DE MADRID y [B. C. de Inglés]

n. prov.: 266

CLUB DE MÚSICA SAN JUAN EVANGELISTA - MADRID
JARCHA
 EN CONCIERTO
"CANCIÓN, PUEBLO Y LIBERTAD"
SABADO, 17 DICIEMBRE '83
 2 UNICOS RECITALES 7:30 TARDE y 11 NOCHE
COLEGIO MAYOR UNIVERSITARIO SAN JUAN EVANGELISTA
 AVDA. DE LA MOÑOLA, 3/1/1 - CIUDAD UNIVERSITARIA
 PUERTO CIRCULAR, 7, 2 y 45 - TEL. 234.2400 - 234.4.206 - 233.1604

n. prov.: 267

GIGANTES DEL JAZZ
 en vivo
VIERNES, 9 MARZO '84
 8 tarde y 11 noche
ART BLAKEY
 &
THE JAZZ MESSENGERS
 COLEGIO MAYOR SAN JUAN EVANGELISTA
 AVDA. MOÑOLA, 3/1/1

n. prov.: 272

CLUB DE MÚSICA Y JAZZ SAN JUAN EVANGELISTA-MADRID
 NOVIEMBRE 1984 - Conciertos inauguración curso 1984/85
 (XV ANIVERSARIO)
I JORNADAS DE MÚSICA POPULAR DEL PAIS VASCO
 • VIERNES 16 (10.30 Noche) **ITOIZ** (música pop)
 • SABADO 17 (7.30 Tarde y 11 Noche) **OSKORRI** (música folk)
 • DOMINGO 18 (7.30 Tarde) **URKO** (canción de autor)
COLEGIO MAYOR UNIVERSITARIO SAN JUAN EVANGELISTA
 Avda. de la Moñola s/n. Tel. 233 1604 - 234 4206
 Buses: Circular F.12 y 45

n. prov.: 280

JAZZ en la Universidad
 GRANDES SAXOFONISTAS CONTEMPORANEOS (1 Sesión)
MARION BROWN
 MARION BROWN saxo alto + JACK GREY contrabajo
 SYLVIA STANGSOMM batería
VIERNES, 14 DICIEMBRE '84 - 8 TARDE y 11 NOCHE
COLEGIO MAYOR UNIVERSITARIO SAN JUAN EVANGELISTA
 Avda. de la Moñola, 3/1/1 - Madrid - Tfno. 233 1604 - 234 4206
 CLUB DE MÚSICA Y JAZZ SAN JUAN EVANGELISTA
 (XV Aniversario)
 Sede: PTOLEMEO-Illuminadora, VICO

n. prov.: 283

GRANDES SAXOFONISTAS CONTEMPORANEOS (1 Sesión)
MARION BROWN
 MARION BROWN saxo alto + JACK GREY contrabajo
 SYLVIA STANGSOMM batería
VIERNES, 14 DICIEMBRE '84 - 8 TARDE y 11 NOCHE
COLEGIO MAYOR UNIVERSITARIO SAN JUAN EVANGELISTA
 Avda. de la Moñola, 3/1/1 - Madrid - Tfno. 233 1604 - 234 4206
 CLUB DE MÚSICA Y JAZZ SAN JUAN EVANGELISTA
 (XV Aniversario)
 Sede: PTOLEMEO-Illuminadora, VICO

n. prov.: 285

JAZZ EN EL SAN JUAN
 GRANDES SAXOFONISTAS CONTEMPORANEOS II Sesión
STEVE LACY (saxo alto)
VIERNES, 25 Enero 1985: 11 NOCHE (saxo alto)
COLEGIO MAYOR SAN JUAN EVANGELISTA
 Avda. de la Moñola s/n. Tel. 233 1604 - 234 4206
 Buses: Circular F.12 y 45
 CLUB DE MÚSICA Y JAZZ SAN JUAN EVANGELISTA
 (XV ANIVERSARIO)

n. prov.: 287.1

JAZZ
PARDO saxo alto
SAN MEIGUEN saxo alto
M.A. CHASTANG contrabajo
TONY MORRISON batería
CLUB DE JAZZ SAN JUAN EVANGELISTA
Viernes 18 Enero 85 - 11 noche
Sabado 19 - 7:30 tarde y 11 noche

n. prov.: 287

GIGANTES DEL JAZZ EN VIVO (II CICLO)
 JUNTOS POR PRIMERA VEZ EN MADRID
 DOS DE LAS MÁXIMAS ESTRELLAS DEL JAZZ EUROPEO
NIELS HENNING ØRSTED PETERSEN (contrabajo)
 &
TEJE MONTOLIU (piano)
 featuring **CLYDE LUCAS** (percusión)
VIERNES, 8 FEBRERO '85: 8 tarde y 11 noche
CLUB DE MÚSICA Y JAZZ SAN JUAN EVANGELISTA
 (XV ANIVERSARIO)
 COLEGIO MAYOR SAN JUAN EVANGELISTA, Madrid
 Avda. de la Moñola s/n. Buses: Circular F.12 y 45.
 Tfno. 233 1604 - 234 4206
 Buses: Circular F.12 y 45
 CLUB DE MÚSICA Y JAZZ SAN JUAN EVANGELISTA
 (XV ANIVERSARIO)
 BUSTONES: CALA GANRY BESON TARDÉ SOL DE DEJICANTO
 Sede: PTOLEMEO-Illuminadora, VICO

n. prov.: 289



n. prov.: 290



n. prov.: 294



n. prov.: 296

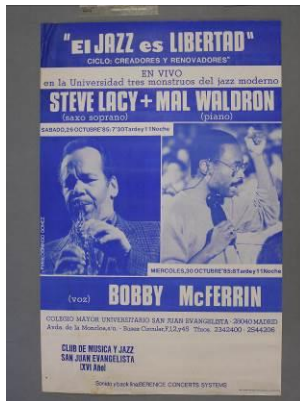

n. prov.: 297



n. prov.: 299



n. prov.: 303



n. prov.: 306.1



n. prov.: 307

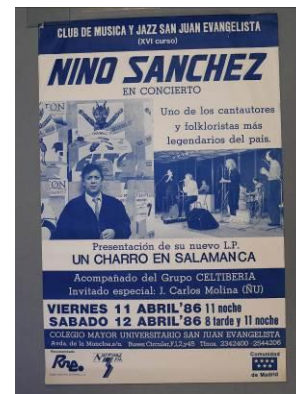

n. prov.: 308



n. prov.: 309



n. prov.: 310



n. prov.: 313



n. prov.:314.1

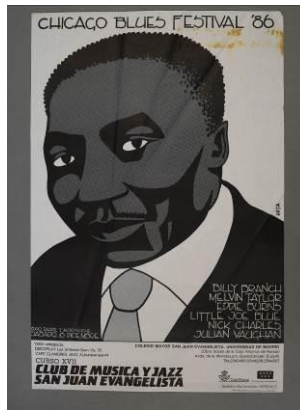

n. prov.:314.2



n. prov.:314.3



n. prov.:315

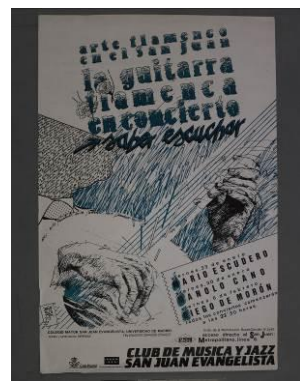

n. prov.:317



n. prov.:318



n. prov.:321.1



n. prov.:321.2



n. prov.:321.3

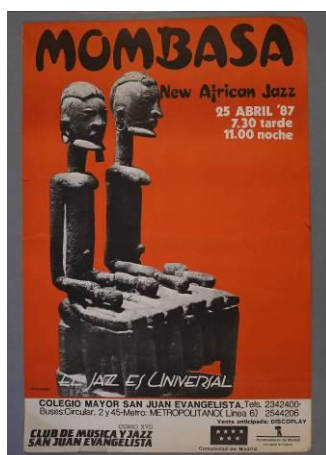

n. prov.:322.1.2



n. prov.:329



n. prov.:333

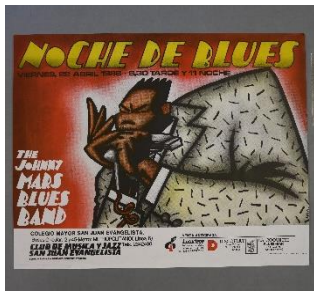

n. prov.:336.1



n. prov.:337



n. prov.:338

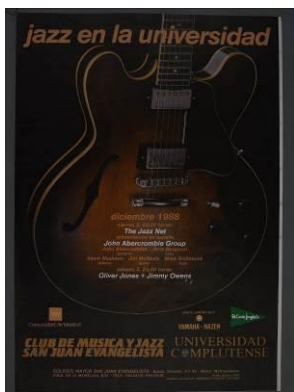

n. prov.: 341



n. prov.: 343



n. prov.: 344



n. prov.: 346



n. prov.: 347



n. prov.: 348.1

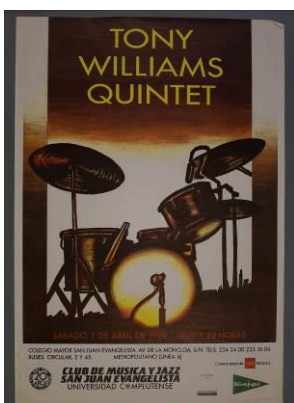

n. prov.: 348.2

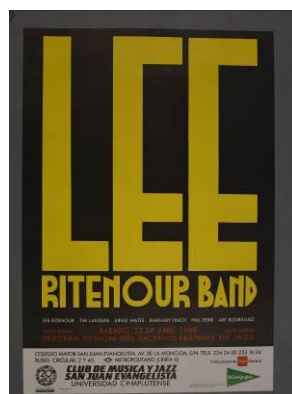

n. prov.: 348.3.3



n. prov.: 348



n. prov.: 353



n. prov.: 354



n. prov.: 355



n. prov.: 356

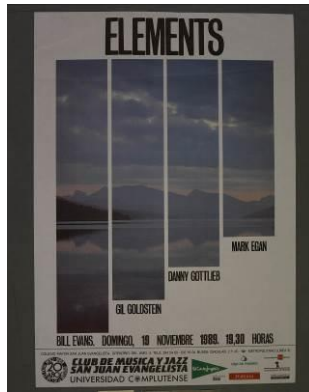

n. prov.: 360.8



n. prov.: 361

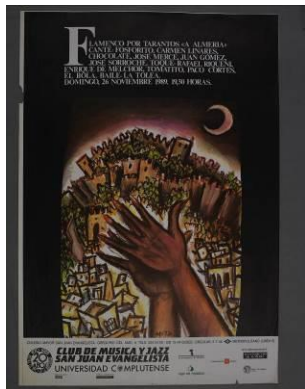

n. prov.: 262

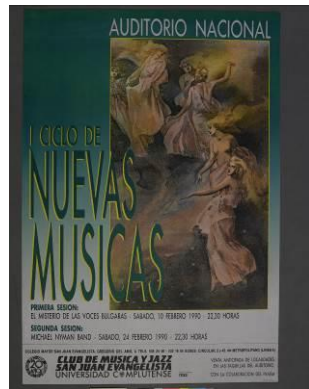

n. prov.: 363.1

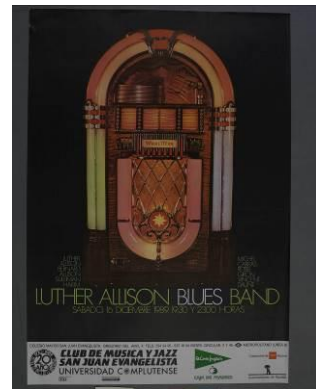

n. prov.: 363

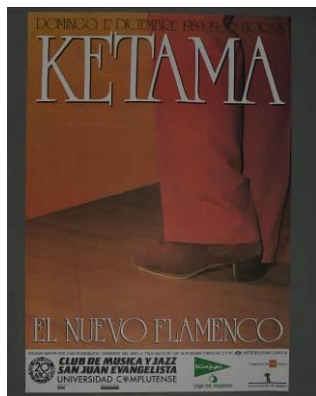

n. prov.: 364



n. prov.: 367

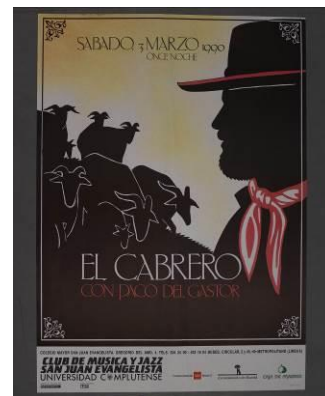

n. prov.: 368.2



n. prov.:368.4.3



n. prov.:372.4



n. prov.:377



n. prov.:379



n. prov.:401



n. prov.:403



n. prov.:404



n. prov.:409



n. prov.:410



n. prov.:414



n. prov.:416.1

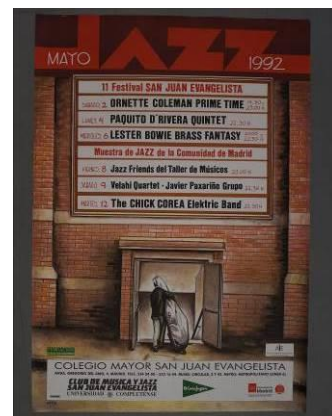

n. prov.:416

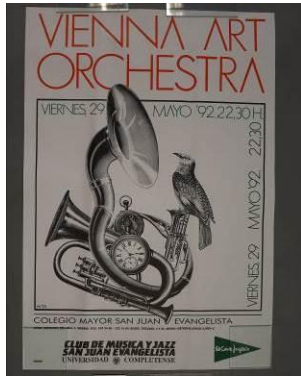

n. prov.:419

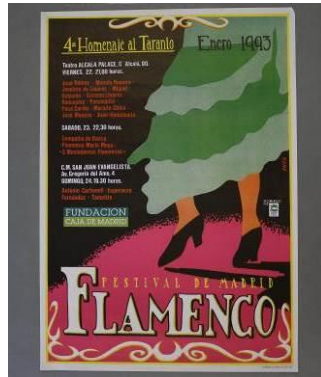

n. prov.:427

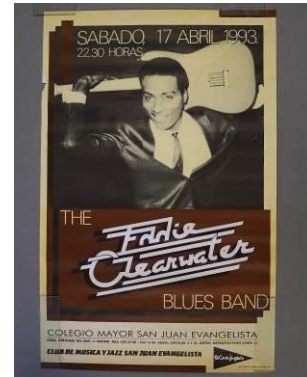

n. prov.:431

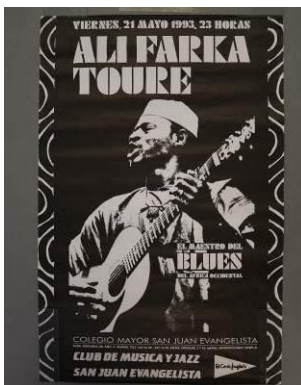

n. prov.:433

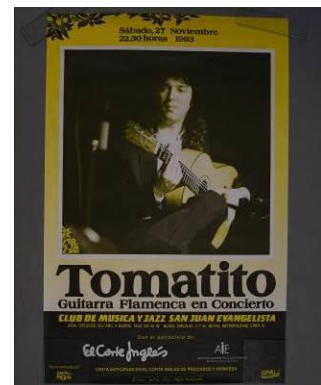

n. prov.:437.3

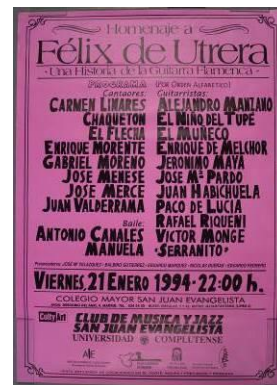

n. prov.:438



n. prov.: 440



n. prov.:441



n. prov.:442



n. prov.: 443



n. prov.:444.2



n. prov.:445



n. prov.:446



n. prov.:447.1



n. prov.:447.2



n. prov.:477.3



n. prov.: 448



n. prov.:449.1



n. prov.:449.2

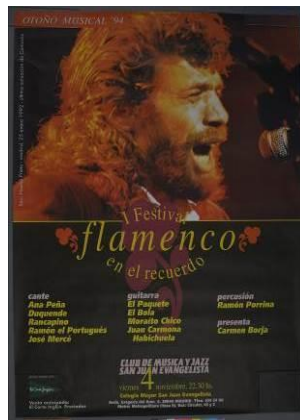

n. prov.:450



n. prov.:451



n. prov.:452



n. prov.:453.1



n. prov.:453.3



n. prov.:456



n. prov.:458.2



n. prov.:459

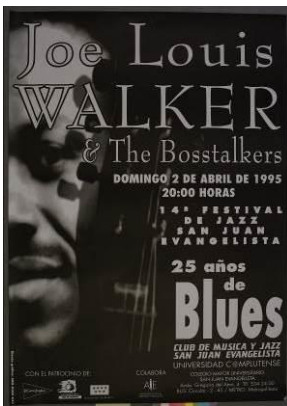

n. prov.: 460.2



n. prov.:460



n. prov.:461



n. prov.:462



n. prov.:463.1



n. prov.:464



n. prov.:465



n. prov.:467



n. prov.:472



n. prov.:473

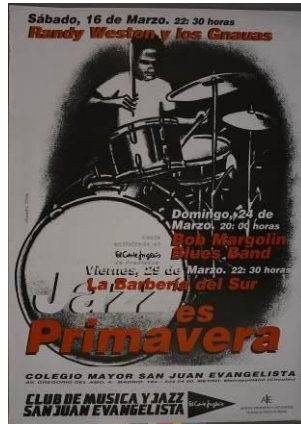

n. prov.:475



n. prov.:479

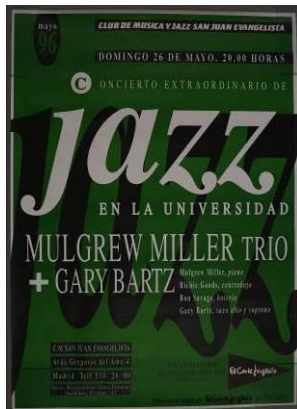

n. prov.:481



n. prov.:482



n. prov.:483



n. prov.:484

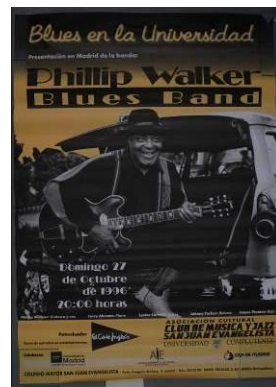

n. prov.:485.1



n. prov.:485.2



n. prov.: 486



n. prov.: 492



n. prov.: 493

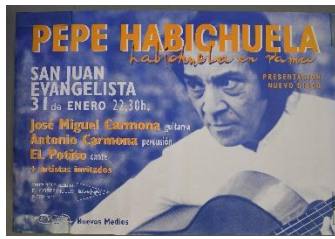

n. prov.: 494

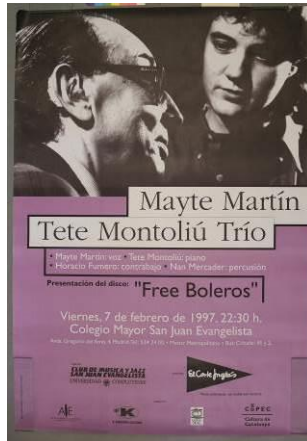

n. prov.: 496

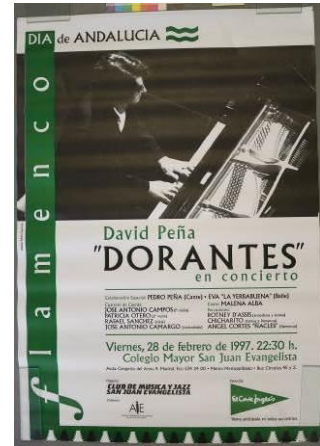

n. prov.: 497



n. prov.: 499.5



n. prov.: 499

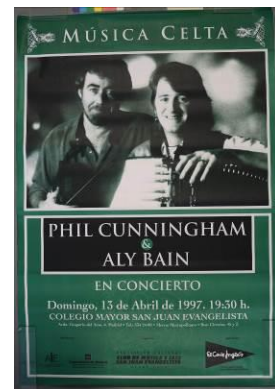

n. prov.: 500.2



n. prov.: 501



n. prov.: 502



n. prov.: 507



n. prov.: 509



n. prov.: 510



n. prov.: 511

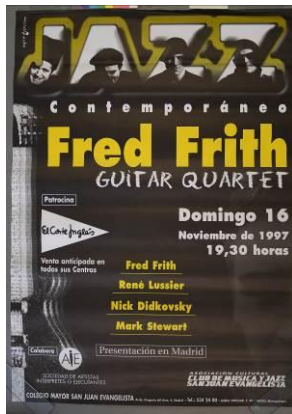

n. prov.:512



n. prov.: 513



n. prov.: 515



n. prov.: 516

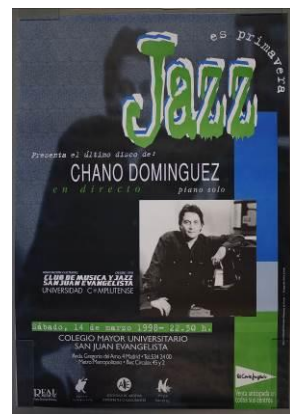

n. prov.: 517.2



n. prov.: 519

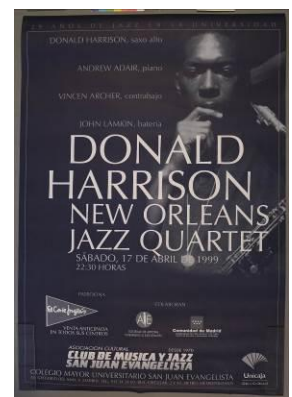

n. prov.: 532



n. prov.: 533

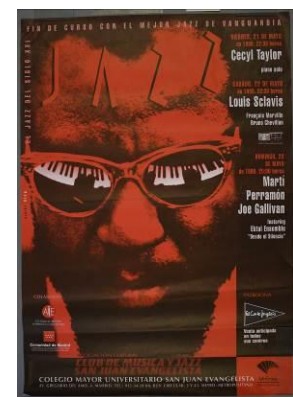

n. prov.: 535



n. prov.: 536.2

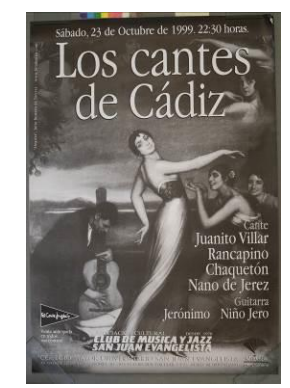

n. prov.: 536



n. prov.:537



n. prov.:549



n. prov.:558

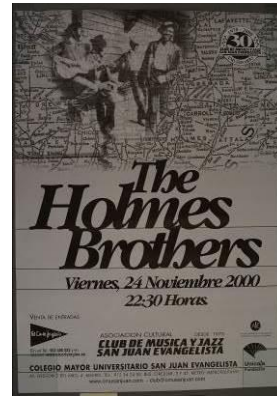

n. prov.:559



n. prov.:560



n. prov.:581

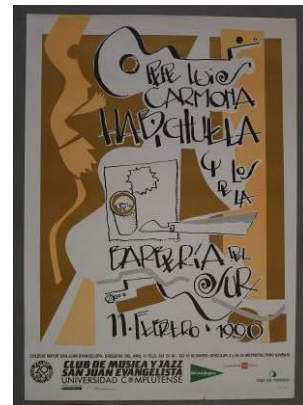

n. prov.:569



n. prov.: 698

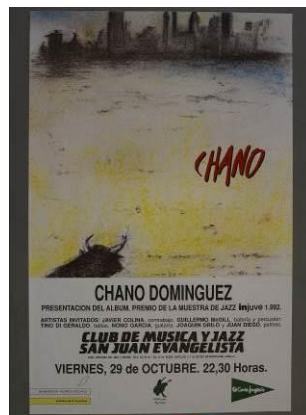

n. prov.: 699

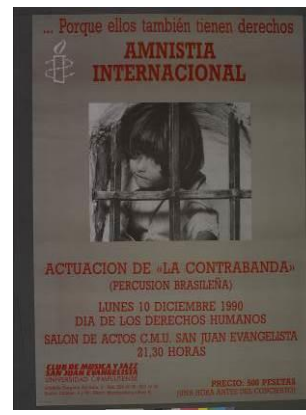

n. prov.:700



n. prov.: 701

Seguidamente, se pueden observar los ejemplares extra-grandes:



n. prov.: 340



n. prov.: 377

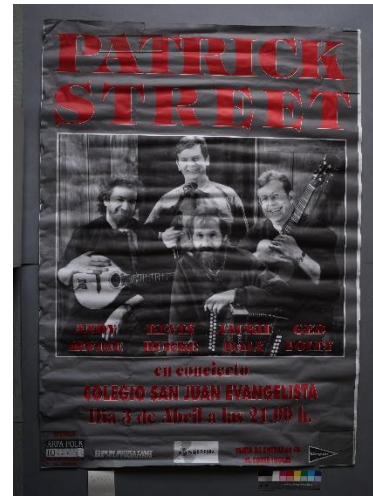

n. prov.: 500.1



n. prov.: 505



n. prov.: 517.1



n. prov.: 520.1



n. prov.: 540



n. prov.: 556



n. prov.: 632.1

Y por último, se pueden ver las 5 fotografías:



n. prov.: F1 - n. inv.: 691

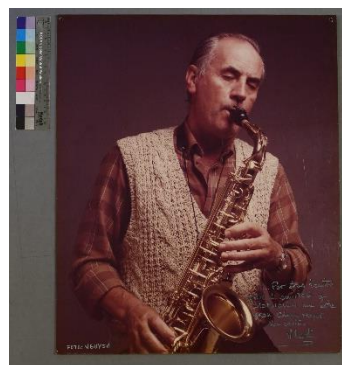
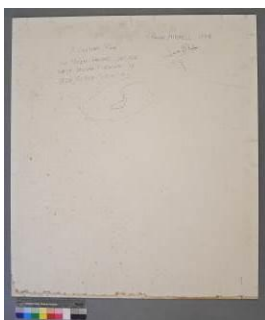

n. prov.: F2 - n. inv.: 690



n. prov.: F3 - n. inv.: 689

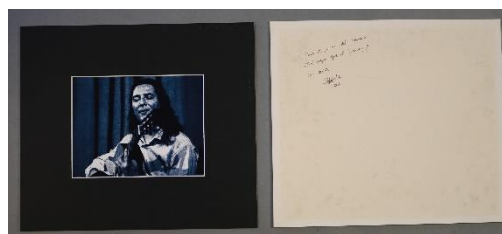

n. prov.: F4 - n. inv.: 688



n. prov.: F5 - n. inv.: 687



Anexo 3. Topográfico

Planos de distintas distribuciones para el cajón:

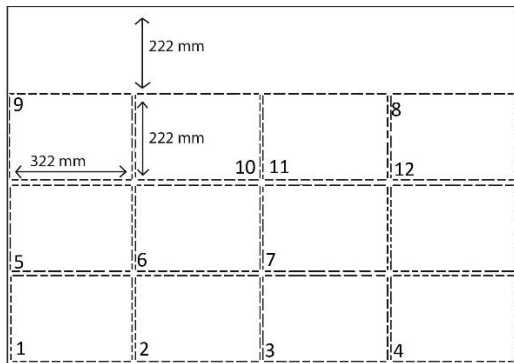

Fig. 1: Distribución en 12 espacios. [CRA]

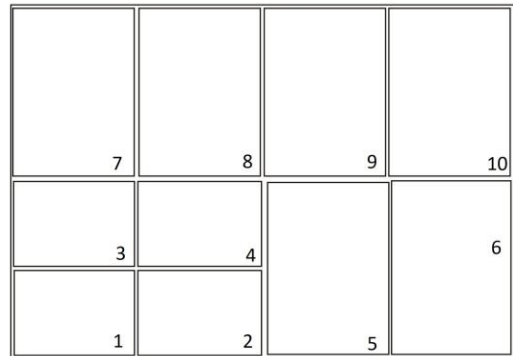

Fig. 2: En el que se juntan espacios para que puedan convivir dos tipos de formatos (A5 y A3) [CRA]

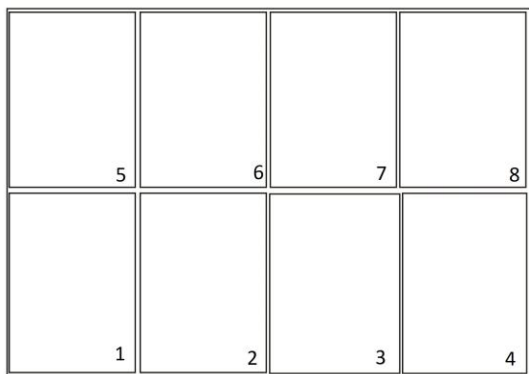

Fig. 3: Cajón para los ejemplares A3. [CRA]

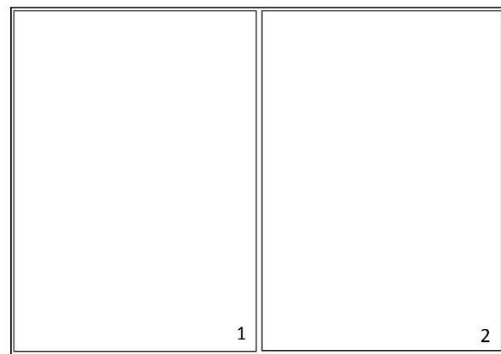

Fig. 4: Distribución para los ejemplares medianos. [CRA]

Planero 1. **Cajón 1:**

El cajón se divide en 12 espacios (Fig. 1) de tamaño A4, el espacio del fondo debe quedar libre puesto que es muy difícil acceder a él. El total de dípticos que tenemos son 130, que se unirán en un total de 36 carpetas, como se ha comentado. Se intentará que los ejemplares de un mismo diseño estén juntos en una misma carpeta. Pero como algunos ejemplares son únicos, compartirán carpeta con otro ejemplar único. Puesto que estará indicado en la camisa y en la carpeta no tiene por qué ser un problema. La distribución propuesta es la siguiente:

1. Carpeta con ejemplares: 1.1, 2.1, 3.1 y 7.1 / Carpeta con: 4.1, 4.2, 4.3, 4.4, 4.5 / Carpeta con: 5.1, 5.2, 5.3, 5.4, 5.5
2. Carpeta con: 6.1, 6.2, 6.3, 6.4, 6.5 / Carpeta con: 9.1 - 5 / Carpeta con: 10. 1 - 5
3. Carpeta con 11. 1 - 5 / Carpeta con: 8.1, 12.1, 14.1, 18.1 / Carpeta con: 13.1 - 5

4. Carpeta con: 15.1 - 5 / Carpeta con: 16.1 - 5 / Carpeta con 17.1 - 5
5. Carpeta con: 19.1 - 5 / Carpeta con: 20.1 - 5
6. Carpeta con: 21.1 - 5 / Carpeta con: 22.1 - 5
7. Carpeta con: 23.1 - 5 / Carpeta con: 24.1 - 5
8. Carpeta con: 25.1 - 5 / Carpeta con: 26.1 - 4
9. Carpeta con: 27.1 - 5 / Carpeta con: 28.1 - 5
10. Carpeta con: 29.1 - 5 / Carpeta con: 30.1 - 5
11. Carpeta con: 31.1 - 5 / Carpeta con: 32.1 - 5 / Carpeta con: 33.1 - 5
12. Carpeta con: 34.1 y 35.1 / Caja con ejemplar 36.1

De este modo, el cajón 1 del planero 1, contiene ejemplares del 1.1 al 36.1.

Cajón 2:

Este cajón va destinado a los ejemplares tipo A6. Hay un total de 83 diseños diferentes, lo que hace un total de 400 ejemplares. En cada espacio se colocarán un total de 7 conjuntos, y se distribuirán de la siguiente manera:

1. Carpeta con ejemplares: 37.1, 37.1/ Carpeta con: 38.1 - 5 / Carpeta con: 39.1 -5 /
Carpeta con: 40.1, 40.1 / Carpeta con: 41.1 - 5 / Carpeta con: 42.1 - 5 /
2. Carpeta con: 43.1 - 5 / Carpeta con: 44.1 - 5 / Carpeta con: 45.1 - 5 / Carpeta con:
46.1 - 5 / Carpeta con: 47.1 - 5 / Carpeta con: 48.1 - 5 / Carpeta con: 49.1 - 5
3. Carpeta con: 50.1 - 5 / Carpeta con: 51.1 - 5 / Carpeta con: 52.1 - 5 / Carpeta con:
53.1 - 5 / Carpeta con: 54.1 - 5 / Carpeta con: 55.1 - 5 / Carpeta con: 56.1 - 5
4. Carpeta con: 57.1 - 5 / Carpeta con: 58.1 - 5 / Carpeta con: 59.1 - 5 / Carpeta con:
60.1 - 5 / Carpeta con: 61.1 - 5 / Carpeta con: 62.1 - 5 / Carpeta con: 63.1 - 5
5. Carpeta con: 64.1 - 5 / Carpeta con: 65.1 - 4 / Carpeta con: 66.1 - 5 / Carpeta con:
67.1 - 5 / Carpeta con: 68.1 - 5 / Carpeta con: 69.1 - 5 / Carpeta con: 70.1 - 5
6. Carpeta con: 71.1 - 5 / Carpeta con: 72.1 - 5 / Carpeta con: 73.1 - 5 / Carpeta con:
74.1 - 5 / Carpeta con: 75.1 - 5 / Carpeta con: 76.1 y 35.1 / Carpeta con: 77.1 - 5
7. Carpeta con: 78.1 - 5 / Carpeta con: 79.1 - 5 / Carpeta con: 80.1 - 5 / Carpeta con:
81.1 - 5 / Carpeta con: 82.1 - 5 / Carpeta con: 83.1 - 5 / Carpeta con: 84.1 - 5

8. Carpeta con: 85.1 - 5 / Carpeta con: 86.1 - 5 / Carpeta con: 87.1 - 5 / Carpeta con: 88.1 - 5 / Carpeta con: 89.1 - 5 / Carpeta con: 90.1 - 5 / Carpeta con: 91.1 - 5
9. Carpeta con: 92.1 - 5 / Carpeta con: 93.1 - 5 / Carpeta con: 94.1 - 5 / Carpeta con: 95.1 - 5 / Carpeta con: 96.1 / Carpeta con: 97.1, 37.1/ Carpeta con: 98.1 - 5
10. Carpeta con: 99.1 -5 / Carpeta con: 100.1, 40.1 / Carpeta con: 101.1 - 5 / Carpeta con: 102.1 - 5 / Carpeta con: 103.1 - 5 / Carpeta con: 104.1 - 5 / Carpeta con: 105.1 - 5
11. Carpeta con: 106.1 - 5 / Carpeta con: 107.1 - 5 / Carpeta con: 108.1 - 5 / Carpeta con: 109.1 - 5 / Carpeta con: 110.1 - 5 / Carpeta con: 111.1 - 5 / Carpeta con: 112.1 - 5
12. Carpeta con: 113.1 - 5 / Carpeta con: 114.1 - 5 / Carpeta con: 115.1 - 5 / Carpeta con: 116.1 - 5 / Carpeta con: 117.1 - 5 / Carpeta con: 118.1 - 5 / Carpeta con: 119.1

Por lo tanto, en el cajón 2 del planero 1 se tendrá acceso a los ejemplares del 37.1 al 119.1.

Cajón 3:

El siguiente formato lo forman los ejemplares del tipo A5, son un total de 140 ejemplares repartidos en 29 carpetas. Los ejemplares A5, sólo necesitan de 4 espacios. El resto del espacio en el cajón se divide en 3, formando - aparte de los 4 espacios de formato A4 - tres espacios para A3 (Fig. 2):

1. Carpeta con: 120.1 - 5 / Carpeta con: 121.1 - 5 / Carpeta con: 122.1 - 5 / Carpeta con: 123.1 - 5 / Carpeta con: 124.1 - 5 / Carpeta con: 125.1 - 5 / Carpeta con: 126.1 - 5 / Carpeta con: 127.1 - 5
2. Carpeta con: 128.1 - 5 / Carpeta con: 129.1 - 5 / Carpeta con: 130.1 - 5 / Carpeta con: 131.1 / Carpeta con: 132.1 - 5 / Carpeta con: 133.1 - 5 / Carpeta con: 134.1 - 5 / Carpeta con: 135.1 - 5 / Carpeta con: 136.1 - 5
3. Carpeta con: 137.1 - 5 / Carpeta con: 138.1 - 5 / Carpeta con: 139.1 - 5 / Carpeta con: 140.1 - 5 / Carpeta con: 141.1 - 5 / Carpeta con: 142.1 - 5 / Carpeta con: 143.1 - 5 / Carpeta con: 144.1 - 5

4. Carpeta con: 145.1 - 5 / Carpeta con: 146.1 - 5 / Carpeta con: 147.1 - 5 / Carpeta con: 148.1 - 4
5. Carpeta con ejemplares:149.1 - 5 / Carpeta con: 150.1 / Carpeta con: 151.1 - 3 / Carpeta con: 152.1 / Carpeta con: 153.1 / Carpeta con: 154.1 - 3 / Carpeta con: 155.1 - 5
6. Carpeta con: 156.1 / Carpeta con: 157.1 / Carpeta con: 158.1 / Carpeta con: 159.1 / Carpeta con: 160.1 / Carpeta con: 161.1 / Carpeta con: 162.1
7. Carpeta con: 163.1 / Carpeta con: 164.1 / Carpeta con: 165.1 / Carpeta con: 166.1 / Carpeta con: 167.1 / Carpeta con: 168.1 / Carpeta con: 169.1
8. Carpeta con: 170.1 / Carpeta con ejemplares: 171.1 - 5 / Carpeta con: 172.1 - 5 / Carpeta con: 173.1 - 5 / Carpeta con: 174.1 - 5 / Carpeta con: 175.1 - 5 / Carpeta con: 176.1 - 5
9. Carpeta con: 177.1 - 5 / Carpeta con: 178.1 - 5 / Carpeta con: 179.1 - 5 / Carpeta con: 180.1 - 5 / Carpeta con: 181.1 - 5 / Carpeta con: 182.1 - 5 / Carpeta con: 183.1 - 5
10. Carpeta con: 184.1 / Carpeta con: 185.1 - 5 / Carpeta con: 186.1 -5 / Carpeta con: 187.1 - 5 / Carpeta con: 188.1 - 5 / Carpeta con: 189.1 - 4 / Carpeta con: 190.1 - 5

En el cajón 3 del planero 1 se encontrarán los ejemplares del 120.1 al 190.5.

Cajón 4:

Para el cuarto cajón se colocarán una parte de los ejemplares del formato A3. Hay un total de 757 ejemplares en 174 carpetas, en el cajón 3 se han colocado un total de 35 carpetas. De este formato caben un total de 10 -15 conjuntos para cada espacio. Siguiendo el esquema de la Fig. 3, lo que se hace es unir dos de los espacios para conseguir dividir el cajón en 8, en este caso sí se cuenta con la totalidad del cajón:

1. Carpeta con: 191.1 - 5 / Carpeta con: 192.1 -4 / Carpeta con ejemplares: 193.1 - 5 / Carpeta con: 194.1 - 5 / Carpeta con: 195.1 - 5 / Carpeta con: 196.1 -5 / Carpeta con ejemplares: 197.1 - 5 / Carpeta con: 198.1 - 5
2. Carpeta con: 199.1 - 5 / Carpeta con: 200.1 - 5 / Carpeta con: 201.1 - 5 / Carpeta con: 202.1 - 5 / Carpeta con ejemplares: 203.1 / Carpeta con: 204.1 / Carpeta con: 205.1 / Carpeta con: 206.1 - 5

3. Carpeta con: 207.1 - 5 / Carpeta con: 208.1 - 5 / Carpeta con: 209.1 - 5 / Carpeta con: 210.1 - 5 / Carpeta con: 211.1 / Carpeta con: 212.1 - 5 / Carpeta con: 213.1 - 5 / Carpeta con: 214.1 - 5
4. Carpeta con ejemplares: 215.1 - 5 / Carpeta con: 216.1 - 5 / Carpeta con: 217.1 - 5 / Carpeta con: 217.1 -5 / Carpeta con: 218.1 -5 / Carpeta con: 219.1 - 5 / Carpeta con: 220.1 - 5 / Carpeta con: 221.1 - 4
5. Carpeta con: 222.1 - 5 / Carpeta con: 223.1 - 5 / Carpeta con: 224.1 - 5 / Carpeta con: 225.1 - 5 / Carpeta con: 226.1 - 5 / Carpeta con: 227.1 - 5 / Carpeta con: 228.1 / Carpeta con: 229.1 - 5
6. Carpeta con: 230.1 - 3 / Carpeta con: 231.1 - 5 / Carpeta con: 232.1 - 5 / Carpeta con: 233.1 - 5 / Carpeta con: 234.1 - 5 / Carpeta con: 235.1 - 5 / Carpeta con: 236.1 - 5 / Carpeta con: 237.1 - 5
7. Carpeta con: 238.1 - 5 / Carpeta con: 239.1 - 5 / Carpeta con: 240.1 - 4 / Carpeta con: 241.1 - 5 / Carpeta con: 242.1 - 5 / Carpeta con: 243.1 - 5 / Carpeta con: 244.1 - 5 / Carpeta con: 246.1 - 5
8. Carpeta con: 247.1 - 5 / Carpeta con: 248.1 - 5 / Carpeta con: 249.1 - 5 / Carpeta con: 250.1 - 5 / Carpeta con: 251.1 - 5 / Carpeta con: 252.1 - 5 / Carpeta con: 253.1 - 5 / Carpeta con: 254.1 - 5

En este cajón se encuentran los ejemplares del 191.1 al 254.5.

Cajón 5:

En este cajón se ha continuado colocando los últimos ejemplares del formato A3. Se han colocado en conjuntos de máximo 9 por cada espacio y se distribuyen de la siguiente manera:

1. Carpeta con: 255.1 - 5 / Carpeta con: 256.1 - 5 / Carpeta con: 257.1 - 5 / Carpeta con: 258.1 - 5 / Carpeta con: 259.1 - 5 / Carpeta con: 260.1 - 5 / Carpeta con: 261.1 - 5 / Carpeta con: 262.1 - 5
2. Carpeta con: 263.1 - 5 / Carpeta con: 264.1 - 5 / Carpeta con: 265.1 - 5 / Carpeta con: 266.1 - 5 / Carpeta con: 267.1 - 5 / Carpeta con: 2678.1 - 5 / Carpeta con: 269.1 - 5 / Carpeta con: 270.1 - 5

3. Carpeta con: 271.1 - 5 / Carpeta con: 272.1 - 5 / Carpeta con: 273.1 - 5 / Carpeta con: 274.1 - 5 / Carpeta con: 275.1 - 5 / Carpeta con: 276.1 - 5 / Carpeta con: 277.1 - 5 / Carpeta con: 278.1 - 5
4. Carpeta con: 279.1 - 5 / Carpeta con: 280.1 - 5 / Carpeta con: 281.1 - 5 / Carpeta con: 282.1 - 5 / Carpeta con: 283.1 - 5 / Carpeta con: 284.1 - 5 / Carpeta con: 285.1 - 5 / Carpeta con: 286.1 - 5
5. Carpeta con: 287.1 - 5 / Carpeta con: 288.1 - 5 / Carpeta con: 289.1 - 5 / Carpeta con: 290.1 - 5 / Carpeta con: 291.1 - 5 / Carpeta con: 292.1 - 5 / Carpeta con: 293.1 - 5 / Carpeta con: 294.1 - 5 / Carpeta con: 295.1 - 5
6. / Carpeta con: 296.1 - 5 / Carpeta con: 297.1 - 5 / Carpeta con: 298.1 - 5 / Carpeta con: 299.1 - 5 / Carpeta con: 300.1 - 5 / Carpeta con: 301.1 - 5 / Carpeta con: 302.1 - 5 / Carpeta con: 303.1 - 5 / Carpeta con: 304.1 - 5
7. Carpeta con: 305.1 - 5 / Carpeta con: 306.1 - 5 / Carpeta con: 307.1 - 5 / Carpeta con: 308.1 - 5 / Carpeta con: 309.1 / Carpeta con: 210.1 - 5 / Carpeta con: 311.1 - 5 / Carpeta con: 312.1 - 5 / Carpeta con: 313.1 - 5
8. Carpeta con: 314.1 - 5 / Carpeta con: 315.1 - 5 / Carpeta con: 316.1 - 5 / Carpeta con: 317.1 - 5 / Carpeta con: 318.1 - 5 / Carpeta con: 319.1 - 5 / Carpeta con: 320.1 - 5 / Carpeta con: 321.1 - 5 / Carpeta con: 322.1 - 5

En este cajón se encuentran los ejemplares del 255.1 al 322.5

Cajón 6:

Debido al tamaño que tienen los ejemplares del formato mediano solo caben dos por cajón, y caben un máximo de 20 carteles - unos encima de los otros - por lo que, como máximo en un cajón caben 40 conjuntos (Fig. 4). En este cajón se guardarán los ejemplares del 323.1 al 365.5.

1. Carpeta con: 323.1 / Carpeta con: 324.1 / Carpeta con: 325.1 / Carpeta con: 326.1 / Carpeta con: 327.1 - 4 / Carpeta con: 328.1 - 2 / Carpeta con: 329.1 / Carpeta con: 330.1 / Carpeta con: 331.1 / Carpeta con: 332.1 - 2 / Carpeta con: 333.1 / Carpeta con: 334.1 - 3 / Carpeta con: 335.1 - 2 / Carpeta con: 336.1 / Carpeta con: 337.1 - 2 / Carpeta con: 338.1 - 5 / Carpeta con: 339.1 / Carpeta con: 340.1 - 5 / Carpeta con: 341.1 / Carpeta con: 342.1.

2. Carpeta con: 343.1 / Carpeta con: 344.1 - 2 / Carpeta con: 345.1 / Carpeta con: 346.1 - 2 / Carpeta con: 347.1 / Carpeta con: 348.1 / Carpeta con: 349.1 / Carpeta con: 350.1 / Carpeta con: 351.1 - 5 / Carpeta con: 352.1 / Carpeta con: 353.1 - 5 / Carpeta con: 354.1 - 5 / Carpeta con: 355.1 - 5 / Carpeta con: 356.1 / Carpeta con: 357.1 / Carpeta con: 358.1 - 5 / Carpeta con: 359.1 - 2 / Carpeta con: 360.1 - 5 / Carpeta con: 361.1 - 5 / Carpeta con: 362.1 - 5

Cajón 7:

En este cajón se continuará con la distribución de los ejemplares del tamaño mediano. Se encontrarán los ejemplares del 343.1 al 362.5 de la siguiente manera:

1. Carpeta con: 343.1 / Carpeta con: 344.1 - 2 / Carpeta con: 345.1 / Carpeta con: 346.1 - 2 / Carpeta con: 347.1 / Carpeta con: 348.1 / Carpeta con: 349.1 / Carpeta con: 350.1 / Carpeta con: 351.1 - 5 / Carpeta con: 352.1 / Carpeta con: 353.1 - 5 / Carpeta con: 354.1 - 5 / Carpeta con: 355.1 - 5 / Carpeta con: 356.1 / Carpeta con: 357.1 / Carpeta con: 358.1 - 5 / Carpeta con: 359.1 - 2 / Carpeta con: 360.1 - 5 / Carpeta con: 361.1 - 5 / Carpeta con: 362.1 - 5
2. Carpeta con: 343.1 / Carpeta con: 344.1 - 2 / Carpeta con: 345.1 / Carpeta con: 346.1 - 2 / Carpeta con: 347.1 / Carpeta con: 348.1 / Carpeta con: 349.1 / Carpeta con: 350.1 / Carpeta con: 351.1 - 5 / Carpeta con: 352.1 / Carpeta con: 353.1 - 5 / Carpeta con: 354.1 - 5 / Carpeta con: 355.1 - 5 / Carpeta con: 356.1 / Carpeta con: 357.1 / Carpeta con: 358.1 - 5 / Carpeta con: 359.1 - 2 / Carpeta con: 360.1 - 5 / Carpeta con: 361.1 - 5 / Carpeta con: 362.1 - 5

Cajón 8

A continuación se muestra la distribución de los ejemplares del 363.1 al 402.1.

1. Carpeta con: 363.1 / Carpeta con: 364.1 - 5 / Carpeta con: 365.1 - 5 / Carpeta con: 366.1 - 5 / Carpeta con: 367.1 - 5 / Carpeta con: 368.1 - 5 / Carpeta con: 369.1 / Carpeta con: 370.1 - 5 / Carpeta con: 371.1 - 5 / Carpeta con: 372.1 - 5 / Carpeta con: 373.1 - 5 / Carpeta con: 374.1 - 5 / Carpeta con: 375.1 - 5 / Carpeta con:

- 376.1 - 5 / Carpeta con: 377.1 - 5 / Carpeta con: 378.1 - 5 / Carpeta con: 379.1 - 5 / Carpeta con: 380.1 / Carpeta con: 381.1 - 5 / Carpeta con: 382.1 - 5
2. Carpeta con: 383.1 - 5 / Carpeta con: 384.1 - 5 / Carpeta con: 385.1 - 5 / Carpeta con: 386.1 - 5 / Carpeta con: 387.1 / Carpeta con: 388.1 / Carpeta con: 389.1 - 5 / Carpeta con: 390.1 / Carpeta con: 391.1 - 3 / Carpeta con: 392.1 - 5 / Carpeta con: 393.1 - 4 / Carpeta con: 394.1 - 3 / Carpeta con: 395.1 - 2 / Carpeta con: 396.1 / Carpeta con: 397.1 - 5 / Carpeta con: 398.1 / Carpeta con: 399.1 - 2 / Carpeta con: 400.1 - 5 / Carpeta con: 401.1 / Carpeta con: 402.1

Cajón 9:

En el cajón se encontrarán los ejemplares del 403.1 al 442.1.

1. Carpeta con: 403.1 / Carpeta con: 404.1 - 2 / Carpeta con: 405.1 - 5 / Carpeta con: 406.1 - 5 / Carpeta con: 407.1 - 2 / Carpeta con: 408.1 - 5 / Carpeta con: 409.1 - 5 / Carpeta con: 410.1 / Carpeta con: 411.1 - 5 / Carpeta con: 412.1 / Carpeta con: 413.1 - 5 / Carpeta con: 414.1 / Carpeta con: 415.1 - 5 / Carpeta con: 416.1 - 2 / Carpeta con: 417.1 - 5 / Carpeta con: 418.1 - 5 / Carpeta con: 419.1 - 5 / Carpeta con: 420.1 - 5 / Carpeta con: 421.1 - 5 / Carpeta con: 422.1 - 3
2. Carpeta con: 423.1 - 5 / Carpeta con: 424.1 / Carpeta con: 425.1 / Carpeta con: 426.1 / Carpeta con: 427.1 - 3 / Carpeta con: 428.1 - 5 / Carpeta con: 429.1 / Carpeta con: 430.1 - 2 / Carpeta con: 431.1 - 5 / Carpeta con: 432.1 - 5 / Carpeta con: 433.1 / Carpeta con: 434.1 - 5 / Carpeta con: 435.1 - 5 / Carpeta con: 436.1 / Carpeta con: 437.1 - 5 / Carpeta con: 438.1 - 2 / Carpeta con: 439.1 - 5 / Carpeta con: 440.1 - 5 / Carpeta con: 441.1 / Carpeta con: 442.1

Cajón 10:

En este cajón se guardarán el resto de los ejemplares medianos, y como sobraré la mitad del cajón se podrán guardar las fotografías.

1. Carpeta con ejemplares: 443.1 / Carpeta con: 444.1 / Carpeta con: 445.1 - 2 / Carpeta con: 446.1 / Carpeta con: 447.1 - 5 / Carpeta con: 448.1 - 5 / Carpeta con: 449.1 - 5 / Carpeta con: 450.1 - 5 / Carpeta con: 451.1 - 5 / Carpeta con: 452.1 - 5

/ Carpeta con: 453.1 - 5 / Carpeta con: 454.1 - 5 / Carpeta con: 455.1 - 5 / Carpeta con: 456.1 - 5 / Carpeta con: 457.1 - 5 / Carpeta con: 458.1 - 5 / Carpeta con: 459.1 - 5 / Carpeta con: 460.1 / Carpeta con: 461.1 - 5 / Carpeta con: 462.1 - 5 / Carpeta con: 463.1 - 5 / Carpeta con: 464.1 - 5 / Carpeta con: 465.1 - 5 / Carpeta con: 466.1 - 4 / Carpeta con: 467.1 - 5 / Carpeta con: 468.1 - 5

2. En este cajón se guardarán las 5 fotografías, tal y como se ha indicado, cada una con su sobre de papel de conservación de pH neutro. Ejemplares: 687, 688, 689, 690 y 691.

Planero 2.

Cajón 1:

Los carteles de tamaño grande necesitan todo el espacio del cajón, por lo que no se dividirá. En un mismo cajón se encontrarán un total de 25 conjuntos. En este habrá del ejemplar 469.1 al 493.5.

Carpeta con ejemplares: 469.1 / Carpeta con: 470.1 - 4 / Carpeta con: 471.1 - 5 / Carpeta con: 472.1 / Carpeta con: 473.1 - 5 / Carpeta con: 474.1 - 5 / Carpeta con: 475.1 / Carpeta con: 476.1 - 3 / Carpeta con: 477.1 - 4 / Carpeta con: 478.1 - 5 / Carpeta con: 479.1 - 5 / Carpeta con: 480.1 - 5 / Carpeta con: 481.1 - 5 / Carpeta con: 482.1 - 5 / Carpeta con: 483.1 - 5 / Carpeta con: 484.1 - 5 / Carpeta con: 485.1 - 5 / Carpeta con: 486.1 - 4 / Carpeta con: 487.1 - 5 / Carpeta con: 488.1 - 5 / Carpeta con: 489.1 - 5 / Carpeta con: 490.1 - 2 / Carpeta con: 491.1 - 5 / Carpeta con: 492. 1 - 4 / Carpeta con: 493.1 - 5

Cajón 2:

Siguiendo con los ejemplares de tamaño grande, los ejemplares que se encuentran van del 494.1 al 518.5.

Carpeta con ejemplares: 494.1 - 3 / Carpeta con: 495.1 / Carpeta con: 496.1 / Carpeta con: 497.1 / Carpeta con: 498.1 - 5 / Carpeta con: 499.1 - 3 / Carpeta con: 500.1 - 5 / Carpeta con: 501.1 - 5 / Carpeta con: 502.1 - 4 / Carpeta con: 503.1 - 2 / Carpeta con: 504.1 - 5 / Carpeta con: 505.1 - 4 / Carpeta con: 506.1 - 4 / Carpeta con: 507.1 / Carpeta con: 508.1 - 3 / Carpeta con: 509.1 - 4 / Carpeta con: 510.1 - 5 / Carpeta con: 511.1 - 5 / Carpeta con: 512.1 - 2 / Carpeta con: 513.1 - 5 / Carpeta con: 514.1 - 5 / Carpeta con: 515.1 - 5 / Carpeta con: 516.1 - 5 / Carpeta con: 517.1 / Carpeta con: 518.1 - 5

Cajón 3:

Siguiendo con los ejemplares de tamaño grande, los ejemplares que se encuentran van del 519.1 al 543.5.

Carpeta con: 519.1 - 4 / Carpeta con: 520.1 - 3 / Carpeta con: 521.1 - 5 / Carpeta con: 522.1 - 5 / Carpeta con: 523.1 - 3 / Carpeta con: 524.1 - 3 / Carpeta con: 525.1 - 3 / Carpeta con: 526.1 / Carpeta con: 527.1 - 5 / Carpeta con: 528.1 / Carpeta con: 529.1 - 5 / Carpeta con: 530.1 - 5 / Carpeta con: 531.1 - 5 / Carpeta con: 532.1 / Carpeta con: 533.1 - 3 / Carpeta con: 534.1 - 5 / Carpeta con: 535.1 - 5 / Carpeta con: 536.1 - 5 / Carpeta con: 537.1 - 5 / Carpeta con: 538.1 - 3 / Carpeta con: 539.1 - 3 / Carpeta con: 540.1 - 5 / Carpeta con: 541.1 - 5 / Carpeta con: 542.1 - 5 / Carpeta con: 543.1 - 5

Cajón 4:

Siguiendo con los ejemplares de tamaño grande, los ejemplares que se encuentran van del 544.1 al 568.3.

Carpeta con: 544.1 - 5 / Carpeta con: 545.1 - 5 / Carpeta con: 546.1 - 5 / Carpeta con: 547.1 / Carpeta con: 548.1 / Carpeta con: 549.1 - 2 / Carpeta con: 550.1 - 3 / Carpeta con: 551.1 - 5 / Carpeta con: 552.1 - 5 / Carpeta con: 553.1 - 5 / Carpeta con: 554.1 - 5 / Carpeta con: 555.1 - 5 / Carpeta con: 556.1 / Carpeta con: 557.1 - 4 / Carpeta con: 558.1 / Carpeta con: 559.1 - 5 / Carpeta con: 560.1 - 5 / Carpeta con: 561.1 - 5 / Carpeta con: 562.1 - 5 / Carpeta con: 563.1 / Carpeta con: 564.1 - 5 / Carpeta con: 565.1 / Carpeta con: 566.1 - 5 / Carpeta con: 567.1 - 5 / Carpeta con: 568.1 - 3

Cajón 6:

Siguiendo con los ejemplares de tamaño grande, los ejemplares que se encuentran van del 569.1 al 593.5.

Carpeta con: 569.1 - 5 / Carpeta con: 570.1 - 5 / Carpeta con: 571.1 - 5 / Carpeta con: 572.1 - 5 / Carpeta con: 573.1 / Carpeta con: 574.1 - 5 / Carpeta con: 575.1 - 5 / Carpeta con: 576.1 - 5 / Carpeta con: 577.1 / Carpeta con: 578.1 - 5 / Carpeta con: 579.1 - 2 / Carpeta con: 580.1 - 4 / Carpeta con: 581.1 - 5 / Carpeta con: 582.1 - 5 / Carpeta con: 583.1 - 5 / Carpeta con: 584.1 - 5 / Carpeta con: 585.1 - 5 / Carpeta con: 586.1 - 5 / Carpeta con: 587.1 / Carpeta con: 588.1 - 5 / Carpeta con: 589.1 - 5 / Carpeta con: 590.1 - 5 / Carpeta con: 591.1 - 5 / Carpeta con: 592.1 - 5 / Carpeta con: 593.1 - 5

Cajón 7:

Siguiendo con los ejemplares de tamaño grande, los ejemplares que se encuentran van del 595.1 al 619.5.

Carpeta con: 595.1 - 5 / Carpeta con: 596.1 / Carpeta con: 597.1 - 3 / Carpeta con: 598.1 - 4 / Carpeta con: 599.1 - 5 / Carpeta con: 600.1 - 2 / Carpeta con: 601.1 - 3 / Carpeta con: 602.1 - 5 / Carpeta con: 603.1 - 2 / Carpeta con: 604.1 - 5 / Carpeta con: 605.1 - 5 / Carpeta con: 606.1 - 3 / Carpeta con: 607.1 - 5 / Carpeta con: 608.1 - 5 / Carpeta con: 609.1 - 2 / Carpeta con: 610.1 - 4 / Carpeta con: 611.1 - 3 / Carpeta con: 612.1 - 3 / Carpeta con: 613.1 - 5 / Carpeta con: 614.1 - 5 / Carpeta con: 615.1 - 5 / Carpeta con: 616.1 - 5 / Carpeta con: 617.1 - 5 / Carpeta con: 618.1 - 3 / Carpeta con: 619.1 - 5

Cajón 8:

Siguiendo con los ejemplares de tamaño grande, los ejemplares que se encuentran van del 620.1 al 644.2.

Carpeta con: 620.1 - 5 / Carpeta con: 621.1 - 5 / Carpeta con: 622.1 - 5 / Carpeta con: 623.1 - 5 / Carpeta con: 624.1 - 5 / Carpeta con: 625.1 - 2 / Carpeta con: 626.1 - 5 / Carpeta con: 627.1 - 5 / Carpeta con: 628.1 - 5 / Carpeta con: 629.1 - 5 / Carpeta con: 630.1 - 5 / Carpeta con: 631.1 / Carpeta con: 632.1 - 2 / Carpeta con: 633.1 - 5 / Carpeta con: 634.1 - 5 / Carpeta con: 635.1 - 5 / Carpeta con: 636.1 - 5 / Carpeta con: 637.1 - 5 / Carpeta con: 638.1 - 5 / Carpeta con: 639.1 - 5 / Carpeta con: 640.1 - 5 / Carpeta con: 641.1 - 5 / Carpeta con: 642.1 - 5 / Carpeta con: 643.1 - 5 / Carpeta con: 644.1 - 2

Cajón 9:

Siguiendo con los ejemplares de tamaño grande, los ejemplares que se encuentran van del 645.1 al 668.5.

Carpeta con: 645.1 - 5 / Carpeta con: 646.1 / Carpeta con: 647.1 - 5 / Carpeta con: 648.1 - 5 / Carpeta con: 649.1 - 4 / Carpeta con: 650.1 - 5 / Carpeta con: 651.1 - 5 / Carpeta con: 652.1 - 5 / Carpeta con: 653.1 - 5 / Carpeta con: 653.1 - 5 / Carpeta con: 654.1 - 2 / Carpeta con: 655.1 - 5 / Carpeta con: 656.1 - 5 / Carpeta con: 657.1 / Carpeta con: 658.1 - 5 / Carpeta con: 659.1 - 4 / Carpeta con: 660.1 - 5 / Carpeta con: 661.1 - 5 / Carpeta con: 662.1 - 5 / Carpeta con: 663.1 - 5 / Carpeta con: 664.1 - 3 / Carpeta con: 665.1 - 5 / Carpeta con: 666.1 - 5 / Carpeta con: 667.1 - 5 / Carpeta con: 668.1 - 5

Cajón 10:

Este cajón irá destinado a los ejemplares grandes que faltan y a los de mayor tamaño. Al igual que con los de formato grande, los extra-grandes ocuparán todo el ancho y largo del cajón e irán cada uno encima del otro, con su camisa y carpeta correspondiente y siguiendo el número de inventario, el número menor arriba, y el mayor debajo del resto:

Carpeta con: 669.1 - 5 / Carpeta con: 670.1 / Carpeta con: 671.1 - 5 / Carpeta con: 672.1 - 5 / Carpeta con: 673.1 - 4 / Carpeta con: 674.1 - 5 / Carpeta con: 675.1 - 2 / Carpeta con: 676.1 - 5 / Carpeta con: 677.1 - 2 / Carpeta con: 678.1 - 5 / Carpeta con: 679.1 - 5 / Carpeta con: 680.1 / Carpeta con: 681.1 / Carpeta con: 682.1 - 5 / Carpeta con: 683.1 / Carpeta con: 684.1 - 3 / Carpeta con: 685.1 - 3 / Carpeta con: 686.1 - 2

Por lo tanto, se encuentran los ejemplares del 669.1 al 686.2.

ARCHIVADORES HORIZONTALES

FABRICANTE: IMASOTO **10 cajones**

DIN – A0 Plus 1.410 (Largo) x 996 (Fondo) x 968 (Alto)
 DIN – A1 Plus 1.070 (Largo) x 768 (Fondo) x 968 (Alto)

TEXTO PRESCRIPTIVO:

- El archivador es metálico en su totalidad y se compone de una base, dos módulos de cinco cajones cada uno y una tapa.
- Archivador de planos horizontal que consta de sección superior con tapa, sección inferior y base. Es ampliable en altura. Dispone de cajones y guías metálicas con poleas dobles de rodamientos de acero, preparados con sistema mecánico para ser divididos en formatos DIN. Dispone de cerradura independiente en cada sección. La base, los envoltorios de los módulos (laterales, suelo y trasera) y la tapa son fabricados en chapa blanca laminada en frío de 1 mm de espesor. Los fondos de los cajones también son fabricados en chapa blanca laminada en frío, pero de 0,6 mm de espesor.
- Fabricados en chapa blanca de acero laminado en frío, según norma UNE 36086 75 de tipo AP 022.
- Los herrajes y las guías son metálicas y llevan poleas dobles de nylon con rodamientos de acero.
- Todos los cajones tienen tirador central de inyección y doble tarjetero situado a ambos lados para permitir identificar el contenido interno. Llevan también topes de salida para evitar la caída del cajón por abrirlo demasiado.
- Los divisores para archivar DIN A4, DIN A3, DIN A2, DIN A1 y DIN A0 son de plástico y se colocan con enorme rapidez y facilidad.
- Pintura epoxi ecológica previo lavado y desengrase por fosfatización de la chapa de acero (espesor: 38-44 micras, secado a horno: 200 °C, dureza: 250 Persoz, embutición: 6 mm Ericksen, adherencia: 100% de resistencia al ensayo de cuadrícula). La aplicación se esmalta a 200 °C durante un tiempo de diez minutos.



MEDIDAS INTERNAS (mm):

Dimensión interior cajón DIN-A0 (mm): 1.320 largo x 924 fondo x 42 alto.

Dimensión interior cajón DIN-A1 (mm): 980 largo x 700 fondo x 42 alto

ACABADOS:

BLANCO TEXTURADO ó GRAFITO TEXTURADO

